

Circular Técnica 6/2000

SOJA

**RECOMENDAÇÕES TÉCNICAS
PARA MATO GROSSO DO SUL**

EM MATO GROSSO

2004.00498

Soja: recomendações técnicas
2000 LV-2004.00498



27345-1

rapa

REPÚBLICA FEDERATIVA DO BRASIL

Fernando Henrique Cardoso
Presidente

MINISTÉRIO DA AGRICULTURA E DO ABASTECIMENTO
Marcos Vinícius Pratini de Moraes
Ministro

Embrapa

Empresa Brasileira de Pesquisa Agropecuária

Alberto Duque Portugal
(Presidente)

Elza Angela Battaglia Brito da Cunha
José Roberto Rodrigues Peres
Dante Daniel Giacomelli Scolari
(Diretores)

EMBRAPA AGROPECUÁRIA OESTE

Josué Assunção Flores
(Chefe Geral Interino)
Júlio Cesar Salton
(Chefe Adjunto de Pesquisa e Desenvolvimento)
Josué Assunção Flores
(Chefe Adjunto de Administração)

CPAO
E 53A
2000

ISSN 1517-4557

CIRCULAR TÉCNICA, 6
Outubro, 2000

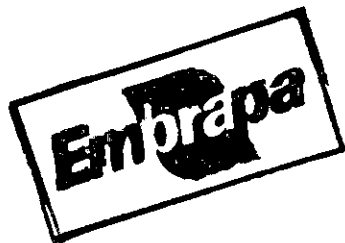

**RECOMENDAÇÕES TÉCNICAS
PARA MATO GROSSO DO SUL
E MATO GROSSO**



Agropecuária Oeste

Dourados, MS
2000

Embrapa Agropecuária Oeste. Circular Técnica, 6

Exemplares desta publicação podem ser solicitados à:

Embrapa Agropecuária Oeste

Área de Comunicação Empresarial - ACE

BR 163, km 253,6 - Trecho Dourados-Caarapó - Caixa Postal 1000

Fone: (67) 422-5122 - Fax (67) 422-0811 - até 31.12.2000

Fone: (67) 425-5122 - Fax (67) 425-0811 - a partir de 1.º.1.2001

79804-970 Dourados, MS

E-mail: sac@cpao.embrapa.br

.....	N.º Registro:
.....	Origem:
.....	N.º OCS:
.....	Fornecedor:
.....	N.º N. Fiscal/Fatura:
.....	Data aquisição:
.....	Valor aquisição:
.....	Unidade:



COMITÊ DE PUBLICAÇÕES:

Júlio Cesar Salton (Presidente), André Luiz Melhorança, Clarice Zanoni Fontes, Edelma da Silva Dias, Eliete do Nascimento Ferreira, Henrique de Oliveira, José Ubirajara Garcia Fontoura, Luís Armando Zago Machado e Luiz Alberto Staut

PRODUÇÃO GRÁFICA:

Coordenação: Clarice Zanoni Fontes

Revisão: Eliete do Nascimento Ferreira

Normalização: Eli de Lourdes Vasconcelos

Editoração eletrônica: Eliete do Nascimento Ferreira

Capa: Nilton Pires de Araújo

TIRAGEM: 4.000 exemplares

MPRESSÃO: Gráfica Seriana - (067) 422-4864



Unidade: Ai - Sede

Valor aquisição:

Data aquisição:

N.º N. Fiscal/Fatura:

Fornecedor:

N.º OCS:

Origem:

N.º Registro: 00498/04

O texto desta publicação foi compilado das Recomendações Técnicas para a Cultura da Soja na Região Central do Brasil Safra 2000/01 (Embrapa Soja. Documentos, 146)

Todos os direitos reservados.

A reprodução não autorizada desta publicação, no todo ou em parte, constitui violação do Copyright © (Lei nº 9.610).

CIP-Catálogo-na-Publicação
Embrapa Agropecuária Oeste

Embrapa Agropecuária Oeste (Dourados, MS).

Soja: recomendações técnicas para Mato Grosso do Sul e Mato Grosso/Embrapa Agropecuária Oeste. — Dourados, 2000.

176p.: 22cm. — (Embrapa Agropecuária Oeste. Circular Técnica, 6).

ISSN 1517-4557

1. Soja- Cultivo- Brasil- Mato Grosso do Sul- Mato Grosso. I. Título. II. Série.

CDD 633.3409817

© Embrapa, 2000

APRESENTAÇÃO

Em Mato Grosso do Sul e Mato Grosso, o agronegócio da soja, junto com o do gado de corte, são os mais importantes; somente a produção de grãos dessa oleaginosa atingiu, aproximadamente, 10 milhões de toneladas, nos dois Estados, na safra 1999/2000.

Na última década, a produtividade da cultura tem apresentado crescimento constante, visto a melhoria tecnológica com base em novas informações da pesquisa e maior dedicação e investimentos por parte dos produtores.

A *Embrapa*, através da *Embrapa Agropecuária Oeste*, tem na sua missão a geração, validação e transferência de tecnologias, para viabilizar as atividades de produção da Região Oeste, especialmente nos dois Estados citados, que vêm destacando-se na produção de grãos.

Esta Circular Técnica foi elaborada com base nas recomendações e decisões oriundas da XXI Reunião de Pesquisa de Soja da Região Central do Brasil, realizada em Cuiabá, MT, no período de 28 a 31 de agosto de 2000, coordenada pela *Embrapa Soja* e realizada pela Fundação MT.

JOSUÉ ASSUNÇÃO FLORES

Chefe Geral Interino da *Embrapa Agropecuária Oeste*

INSTITUIÇÕES PARTICIPANTES CREDENCIADAS E/OU QUE APRESENTARAM TRABALHOS NA XXI RPSRCB

- › Agência Goiana de Desenvolvimento Rural e Fundiário - AGENCIARURAL
- › AGRODINÂMICA
- › Agropecuária Boa Fé Ltda.
- › Associação Nacional de Defesa Vegetal - ANDEF
- › Associação Nacional dos Produtores de Inoculantes - ANPI
- › BASF S.A
- › Caramuru Sementes
- › Centro Tecnológico de Pesquisas Agropecuárias - CTPA
- › Cooperativa Agrícola Mista de Iraí de Minas - COPAMIL
- › Cooperativa Agropecuária Mista do Programa de Assentamento Dirigido do Alto do Paranaíba - COOPADAP
- › Cooperativa Central Agropecuária de Desenvolvimento Tecnológico e Econômico Ltda. - COODETEC
- › *Embrapa Agropecuária Oeste*
- › *Embrapa Cerrados*
- › *Embrapa Negócios Tecnológicos*
- › *Embrapa Roraima*
- › *Embrapa Soja*
- › Empresa Baiana de Desenvolvimento Agrícola - EBDA
- › Empresa de Assistência Técnica e Extensão Rural de Mato Grosso - EMATER-MT
- › Empresa de Assistência Técnica e Extensão Rural de Mato Grosso do Sul - EMATER-MS
- › Empresa de Assistência Técnica e Extensão Rural do Paraná - EMATER-PR
- › Empresa de Pesquisa Agropecuária de Minas Gerais - EPAMIG
- › Empresa de Pesquisa, Assistência Técnica e Extensão Rural de Mato Grosso do Sul - EMPAER-MS

- › Empresa Mato-Grossense de Pesquisa, Assistência e Extensão Rural S.A. - EMPAER-MT
- › Faculdade de Ciências Agrárias e Veterinária de Jaboticabal - UNESP-FCAV
- › Faculdade de Engenharia de Ilha Solteira - UNESP-FEIS
- › Fundação Agrária de Pesquisa Agropecuária - FAPA
- › Fundação Cerrados
- › Fundação Faculdade de Agronomia Luiz Meneghel - FFALM
- › Fundação MS para Pesquisa e Difusão de Tecnologias Agropecuárias
- › Fundação Universidade Estadual de Londrina - FUEL
- › Genética e Sementes JB Ltda.
- › Instituto Agrônomo de Campinas - IAC
- › Instituto Agrônomo do Paraná - IAPAR
- › Instituto Biológico de São Paulo - IB
- › Japan International Research Center for Agricultural Sciences - JIRCAS
- › Monsanto do Brasil Ltda.
- › Produtos Alimentícios Orliândia S/A Comércio e Indústria
- › Programa de Biotecnologia da Universidade Federal de Viçosa - BIOAGRO-UFV
- › Secretaria da Agricultura do Estado do Paraná - SEAB-PR
- › Selecta Sementes
- › Tecnologia Agropecuária Ltda. - TAGRO
- › Universidade Estadual de Campinas - UNICAMP
- › Universidade Estadual de Maringá - UEM
- › Universidade Estadual de Ponta Grossa - UEPG
- › Universidade Federal de Uberlândia - UFU
- › Universidade Federal de Viçosa - UFV
- › Universidade Federal de Mato Grosso - UFMT
- › Universidade Federal de Mato Grosso do Sul - UFMS

SUMÁRIO

1. O AGRONEGÓCIO DA SOJA NO CENTRO-OESTE.....	11
1.1.Introdução.....	11
1.2.Produção de soja.....	12
1.3. Industrialização.....	13
1.4. Referências bibliográficas.....	16
2. EXIGÊNCIAS CLIMÁTICAS.....	17
2.1.Exigências hídricas.....	17
2.2.Exigências térmicas e fotoperiódicas.....	18
3. MANEJO DO SOLO.....	20
3.1. Manejo de resíduos culturais.....	20
3.2. Preparo do solo.....	21
3.3. Alternância do uso de implementos no preparo do solo.....	23
3.4. Rompimento da camada compactada.....	23
3.5. Sistema Plantio Direto.....	25
3.5.1. Requisitos para a implantação.....	25
3.5.1.1. Conscientização.....	25
3.5.1.2. Levantamento dos recursos.....	26
3.5.1.3. Planejamento.....	27
3.5.2. Cobertura do solo.....	28
3.5.2.1. Espécies.....	28
3.5.2.2. Manejo da cobertura do solo.....	31
3.5.2.3. Sucessão e rotação de culturas.....	32
4. CORREÇÃO E MANUTENÇÃO DA FERTILIDADE DO SOLO.....	35
4.1.Acidez do Solo.....	35
4.2.Calagem.....	36
4.3.Qualidade do calcário e condições de uso.....	37
4.4.Correção da acidez subsuperficial.....	38
4.5.Exigências minerais e adubação para a cultura da soja.....	39
4.5.1. Exigências minerais.....	39
4.5.2. Diagnose foliar.....	40
4.6. Adubação.....	41
4.6.1. Região de Cerrados.....	41
4.6.1.1. Adubação fosfatada.....	41

4.6.1.2. Adubação potássica.....	43
4.6.2. Adubação com enxofre.....	44
4.6.3. Adubação com micronutrientes.....	46
4.6.4. Adubação foliar com macro e micronutrientes.....	47
4.6.5. Fórmulas de adubação para o cultivo da soja.....	48
4.6.6. Sistema internacional de unidades.....	48
5. CULTIVARES.....	49
6. CUIDADOS NA AQUISIÇÃO E NA UTILIZAÇÃO DE SEMENTE....	56
6.1. Qualidade da semente.....	56
6.2. Armazenamento das sementes.....	57
6.3. Padronização da nomenclatura do tamanho das sementes, após classificação por tamanho.....	58
7. TRATAMENTO COM FUNGICIDAS, APLICAÇÃO DE MICRONUTRIENTES E INOCULAÇÃO DE SEMENTES DE SOJA...	60
7.1. Introdução.....	60
7.2. Tratamento de sementes.....	61
7.3. Aplicação de micronutrientes.....	62
7.4. Inoculação das sementes com <i>Bradyrhizobium</i>	63
7.5. Como tratar com fungicidas, aplicar micronutrientes e inocular as sementes.....	64
7.5.1. Tratamento utilizando máquinas de tratar sementes.....	65
7.5.2. Tratamento utilizando tambor giratório ou betoneira.....	66
7.6. Cuidados com o inoculante.....	68
7.7. Cuidados com a inoculação.....	68
7.8. Qualidade e quantidade de inoculante a ser utilizado.....	69
7.8.1. Qualidade.....	69
7.8.2. Quantidade.....	69
7.9. Inoculação em áreas com cultivo anterior de soja.....	70
7.10. Inoculação da soja em áreas de primeiro ano de cultivo.....	70
7.11. Nitrogênio mineral.....	71
8. INSTALAÇÃO DA LAVOURA.....	72
8.1. Cuidados relativos ao manuseio das sementes.....	72
8.1.1. Umidade do solo.....	72
8.1.2. Temperatura do solo.....	72
8.1.3. Profundidade de semeadura.....	73

8.1.4. Posição semente/adubo.....	73
8.1.5. Danos mecânicos na operação de semeadura.....	73
8.1.6. Compatibilidade dos produtos químicos.....	73
8.2. Época de semeadura.....	73
8.3. Diversificação de cultivares.....	74
8.4. População de plantas e espaçamento.....	75
8.5. Cálculo da quantidade de sementes e regulagem da semeadora.....	75
9. CONTROLE DE PLANTAS DANINHAS.....	78
9.1. Informações importantes.....	95
9.2. Sistema Plantio Direto.....	95
9.3. Semeadura da soja sobre pastagens.....	96
9.4. Disseminação.....	97
9.5. Resistência.....	98
10. MANEJO DE PRAGAS.....	99
11. DOENÇAS E MEDIDAS DE CONTROLE.....	111
11.1. Considerações gerais.....	111
11.2. Doenças identificadas no Brasil.....	113
11.2.1. Doenças fúngicas.....	113
11.2.2. Doenças bacterianas.....	114
11.2.3. Doenças causadas por vírus.....	114
11.2.4. Doenças causadas por nematóides.....	115
11.3. Principais doenças e medidas de controle.....	115
12. RETENÇÃO FOLIAR (HASTE VERDE).....	154
13. COLHEITA.....	156
13.1. Fatores que afetam a eficiência da colheita.....	156
13.2. Avaliação de perdas.....	158
13.3. Como evitar perdas.....	160
14. TECNOLOGIA DE SEMENTES.....	163
14.1. Seleção do local.....	163
14.2. Avaliação da qualidade.....	163
14.2.1. DIACOM - Diagnóstico Completo da Qualidade da Semente de Soja.....	163

14.2.1.1. Uso do DIACOM - Diagnóstico Completo da Qualidade da Semente de Soja, para a avaliação da germinação de sementes com elevados índices de infecção por <i>Phomopsis</i> spp. ou <i>Fusarium semitectum</i>	164
14.2.2. Metodologia alternativa para o teste padrão de germinação de sementes de soja.....	165
14.3. Remoção de torrões para prevenir a disseminação do nematóide de cisto e do percevejo-castanho.....	166
15. LITERATURA CONSULTADA.....	167

Do plantio à colheita, a solução definitiva contra pragas e plantas daninhas

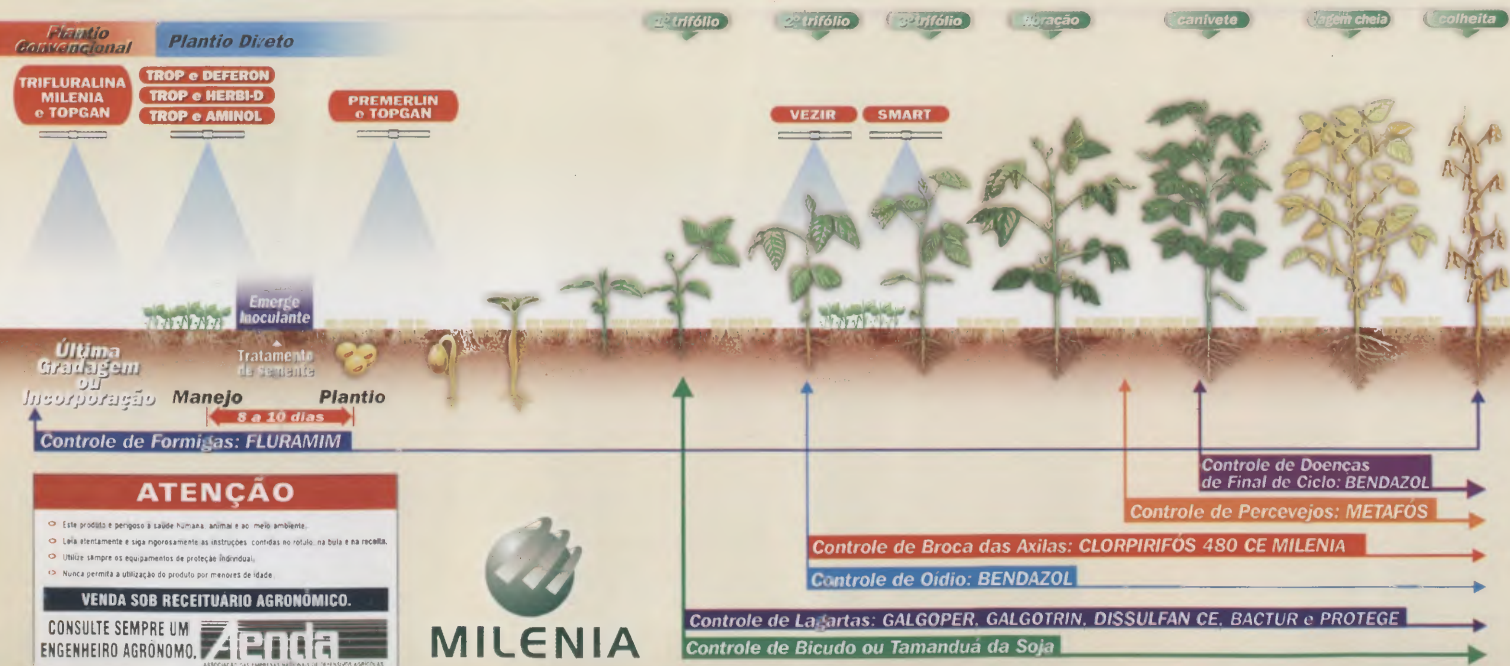

ATENÇÃO

- Este produto é perigoso à saúde humana, animal e ao meio ambiente.
- Leia atentamente e siga rigorosamente as instruções contidas no rótulo, na bula e na receita.
- Utilize sempre os equipamentos de proteção individual.
- Nunca permita a utilização do produto por menores de idade.

VENDA SOB RECEITUÁRIO AGRÔNOMICO.

CONSULTE SEMPRE UM ENGENHEIRO AGRÔNOMO.

Aenda
ASSOCIAÇÃO DE EMPRESAS AGRÍCOLAS E DE SERVIÇOS AGRÍCOLAS



MILENIA

O nosso negócio é:

- Integração agricultura/pecuária
- Manejo de pragas
- Manejo de doenças
- Custo de produção
- Sistemas de culturas
- Transferência de tecnologias
- Manejo de solo
- Manejo de água
- Agroclimatologia
- Plantas daninhas
- Adubação e nutrição de plantas
- Desenvolvimento de cultivares
- Práticas culturais

no
Sistema
Plantio Direto

**MINISTÉRIO DA AGRICULTURA
E DO ABASTECIMENTO**

Embrapa
Agropecuária Oeste

**GOVERNO
FEDERAL**
Trabalhando em todo o Brasil

1. O AGRONEGÓCIO DA SOJA NO CENTRO-OESTE

1.1. Introdução

Considerando a tendência da produção mundial de soja, principalmente sob o

aspecto "escala", dificilmente existirão argumentos convincentes no sentido de frear a expansão dessa oleaginosa na Região Centro-Oeste do Brasil. Na última década, o consumo mundial de soja cresceu a uma taxa média anual de 4,76%, igualando-se à taxa de crescimento da produção. No mesmo período, a produção de soja no Centro-Oeste cresceu a uma taxa média anual de 9,11%.

Das regiões geopolíticas brasileiras, a Região Centro-Oeste é a que acumula o maior potencial de expansão da cultura da soja no Brasil e no mundo. Somente ao norte do estado de Mato Grosso existem cerca de cinco milhões de hectares, perfeitamente cultiváveis, suficientes para alavancar a produção brasileira de soja em 15 milhões de toneladas. Na safra de 1999/2000 a Região Centro-Oeste foi responsável por 44,60% da produção brasileira, contra 40,20% da Região Sul, sendo as demais regiões responsáveis pelos 15,20% restantes (N/NE e SUDESTE). Na safra de 1989/90, a Região Centro-Oeste foi responsável por 33,10% da produção brasileira de soja, ao passo que a Região Sul produziu 58,70%, e as Regiões Sudeste, Norte e Nordeste, 8,20%.

As pesquisas geradas pela *Embrapa (Embrapa Soja, Embrapa Cerrados e Embrapa Agropecuária Oeste)* e suas parceiras (especialmente Fundação MT, no estado de Mato Grosso), tiveram papel preponderante no sucesso da soja na Região Centro-Oeste, pela geração de cultivares e de processos de cultivo adaptados aos solos e clima do cerrado brasileiro. Citando o estado de Mato Grosso como exemplo, a partir da década de 90, a soja passou a ser o seu principal produto agrícola, participando com mais de 40% do Produto Interno Bruto Agropecuário daquele Estado (em 1997, a participação do Valor Bruto da Produção de Soja - R\$ 1,97 bilhão - foi de 40% em relação ao Produto Interno Bruto Agropecuário - R\$ 3,95 bilhões). No entanto, devido aos altos custos de produção e à grande distância dos centros consumidores e dos portos, a rentabilidade da soja, por unidade produzida, é baixa. Daí a necessidade da produção em alta escala. Além

da necessária redução nos custos de transporte, o que já está sendo buscado via transporte fluvial, aspectos tecnológicos fitotécnicos devem continuar sendo pesquisados, com o fim de aumentar a produtividade e/ou reduzir os custos, com o menor dano possível ao ambiente, para continuar mantendo competitividades nacional e mundial.

1.2. Produção de soja

A produção de soja no Brasil concentrou-se na Região Centro-Sul até o início dos anos 80. A partir daí, a participação da Região Centro-Oeste aumentou significativamente. A expansão da área cultivada de soja no Brasil é resultado tanto da incorporação de novas áreas, nas Regiões Centro-Oeste e Norte, quanto da substituição de outras culturas, na Região Centro-Sul.

O grande aumento da área e da produção de soja na região em expansão deu-se na década de 80. De uma área igual a 1,29 milhões de hectares e uma produção de 2,2 milhões de toneladas em 1980, aquela região passou a cultivar 5,08 milhões de hectares, com uma produção de 10,3 milhões de toneladas, em 1989. No processo de incorporação de 3,79 milhões de hectares na produção de soja, durante o período 1980/89, houve contribuição líquida da cultura, traduzida na expansão da fronteira agrícola, incorporando ao processo produtivo áreas antes inexploradas. No entanto, pode ter havido substituição de culturas em determinada parcela. Segundo estudos realizados por Gomes (1990), no período 1970/80, o crescimento da área com soja, tanto na região tradicional como na em expansão, deveu-se quase que exclusivamente ao efeito-substituição, que atingiu mais de 98% dessa expansão. Dos produtos analisados na região em expansão, verificou-se que o algodão, o amendoim e o feijão sofreram redução de área cultivada, enquanto arroz, café, cana-de-açúcar, laranja, mandioca, milho, pastagens e soja tiveram expansão de área.

Esse incremento na produção resultou dos vários incentivos governamentais, (creditícios, pesquisas, apoio técnico, e outros). Roessing & Guedes (1993), destacam que isso foi possível também graças a uma forte demanda do mercado externo, principalmente de farelo de soja.

Na safra 1999/00, a Região Centro-Oeste contribuiu com 44,60% da produção nacional de soja, enquanto a contribuição da Região Sul foi de 40,20%. Verificou-se, através de uma regressão linear, que no período correspondente às safras 1989/90 a 1999/00, a produção da

região apresentou uma taxa média anual de crescimento de 9,11%. Esse crescimento deveu-se mais ao aumento da área semeada, pois essa apresentou uma taxa média de crescimento de 5,17% ao ano, enquanto que a produtividade cresceu a uma taxa de 3,94% ao ano, um excelente desempenho. Analisando separadamente os Estados que constituem a Região Centro-Oeste, o estado de Mato Grosso destaca-se com taxa média anual de crescimento da produção de soja de 9,88%. Esse percentual reflete o desempenho positivo obtido pela produtividade, com uma taxa de 2,70% e, principalmente, pelo aumento da área cultivada com 7,18% ao ano. O estado de Mato Grosso produziu, na safra de 1999/00, 7,65 milhões de toneladas de soja, numa área de 2,64 milhões de hectares, atingindo uma produtividade de 2.900 kg por hectare. A participação do Estado na área total do País foi de 19,80% e na produção, de 24,30%.

Em Mato Grosso do Sul, nesse período, a área apresentou redução de 0,85% ao ano, porém a taxa de crescimento da produção foi positiva, porque a produtividade cresceu a uma taxa média anual de 2,88%, sendo fator determinante para o aumento da produção em 2,03% ao ano. Esse aumento de produtividade deveu-se ao maior emprego das tecnologias existentes e colocadas à disposição dos produtores pela pesquisa e pela assistência técnica, principalmente cultivares resistentes a doenças e com maior potencial produtivo. Na safra de 1999/00, o Estado produziu 2,32 milhões de toneladas de soja, numa área de 1,10 milhão hectares, atingindo uma produtividade de 2.100 kg por hectare. Sua participação na área total do País foi de 8,24% e na produção, de 7,39%. A Tabela 1 apresenta os dados de área, produção e produtividade de soja no Brasil, por Estado, das safras de 1998/99 e 1999/00.

1.3. Industrialização

Quanto à industrialização, a capacidade de processamento de oleaginosas no Brasil corresponde a 120.910 toneladas/dia, das quais 96,7% representa esmagamento de soja (dados de 1998). A Região Centro-Oeste contribui com uma capacidade de esmagamento de 25.910 toneladas/dia, ou 21,43% da capacidade de esmagamento nacional (Tabela 2). Dentre as oleaginosas processadas na Região Centro-Oeste, 98,6% é soja.

TABELA 1. Área, produção e produtividade de soja safra 1998/99 e 1999/00.

Área (1000 ha)				Produção (1000 t)				Produtividade (kg/ha)			
U.F.	98/99	99/00	VAR%	U.F.	98/99	99/00	VAR%	U.F.	98/99	99/00	VAR%
PA	1,6	1,9	18,8	PA	3,3	4,0	21,2	PA	2.038	2.115	3,8
RO	8,7	11,5	32,0	RO	26,1	34,5	32,2	RO	3.000	3.000	0,0
TO	40,1	44,5	11,0	TO	93,8	105,9	12,9	TO	2.340	2.380	1,7
N	50,4	47,9	14,9	N	123,2	144,4	17,2	N	2.444	2.494	2,0
BA	580,2	635,3	9,5	BA	1.150,5	1.486,6	29,2	BA	1.983	2.340	18,0
MA	162,7	175,7	8,0	MA	390,5	421,7	8,0	MA	2.400	2.400	0,0
PI	29,9	34,4	15,0	PI	68,8	82,6	20,1	PI	2.300	2400	4,3
NE	772,8	845,4	9,4	NE	1.609,8	1.990,9	23,7	NE	2.083	2.355	13,1
PR	2.769,2	2.824,6	2,0	PR	7.723,3	7.109,5	-7,9	PR	2.789	2.517	-9,8
SC	215,6	204,8	-5,0	SC	431,2	508,9	18,0	SC	2.000	2.485	24,3
RS	3.134,5	3.009,1	-4,0	RS	4.764,4	5.031,2	5,6	RS	1.520	1.672	10,0
SUL	6.119,3	6.038,5	-1,3	SUL	12.918,6	12.649,6	-2,1	SUL	2.111	2.095	-0,8
MG	577,1	594,4	3,0	MG	1.336,0	1.396,8	4,6	MG	2.315	2.350	1,5
SP	520,5	558,5	7,3	SP	1.421,0	1.239,9	-12,7	SP	2.730	2.220	-18,7
SUD.	1.097,6	1.152,9	5,0	SE	2.757,0	2.636,7	-4,4	SE	2.512	2.287	-9,0
MT	2.548,0	2.637,2	3,5	MT	7.134,4	7.647,9	7,2	MT	2.800	2.900	3,6
MS	1.053,9	1.106,6	5,0	MS	2.740,1	2.323,9	-15,2	MS	2.600	2.100	-19,2
GO	1.324,7	1.454,5	9,8	GO	3.417,7	3.956,2	15,8	GO	2.580	2.720	5,4
DF	28,5	33,5	17,5	DF	63,9	91,3	42,9	DF	2.243	2.724	21,4
C.O.	4.955,1	5.231,8	5,6	C.O.	13.356,1	14.019,3	5,0	C.O.	2.695	2.680	-0,6
C.SUL	12.172,0	12.432,2	2,1	C.SUL	29.032,0	29.305,6	0,9	C.SUL	2.385	2.359	-1,1
N/NE	823,2	903,3	9,7	N/NE	1.733,0	2.135,3	23,2	N/NE	2.105	2.364	12,3
Total	12.995,2	13.326,5	2,5	Total	30.765,0	31.440,9	2,2	Total	2.367	2.359	-0,3

Fonte: CONAB - Indicadores da Agropecuária - Ano IX nº 05 - maio/2000 - Quarto levantamento de safra: abril/2000.

TABELA 2. Capacidade brasileira de esmagamento de oleaginosas, por Estado da Federação (1998).

Estado	Tonelada/dia
Paraná	36.770
Rio Grande do Sul	28.930
São Paulo	13.780
Goiás	9.660
Mato Grosso	8.770
Mato Grosso do Sul	7.480
Santa Catarina	5.210
Minas Gerais	5.900
Bahia	2.750
Distrito Federal	600
Pernambuco	600
Piauí	260
Ceará	200
Brasil total	120.910

Abiove - 1998 <http://www.abiove.com.br/capaci.html>

No estado de Mato Grosso, as empresas processadoras de oleaginosas operam apenas com soja, contando com capacidade para esmagar 8.770 toneladas. As empresas encontram-se concentradas somente em duas cidades do Estado: Cuiabá e Rondonópolis.

A capacidade de esmagamento de oleaginosas em Mato Grosso do Sul é de 7.480 toneladas/dia. Tomando por base os dados referentes à capacidade instalada de processamento de oleaginosas e a quantidade de soja processada no Brasil, observa-se que há uma ociosidade em torno de 40% na indústria moageira nacional. Atualmente, as dificuldades que impedem o setor de funcionar em plena capacidade consistem em: insuficiência de matéria-prima frente à demanda industrial existente; falta de capital de giro e os altos juros dos financiamentos, dificultando a formação de estoques de matéria-prima e a reduzida margem de esmagamento.

Em Mato Grosso, metade das empresas possuem uma capacidade mínima de processamento de 1.500 toneladas/dia, correspondendo a quase 60% da capacidade do Estado. Em Mato Grosso do Sul verifica-se que 28,5% das empresas situam-se nessa faixa, o que representa 43% da capacidade instalada no Estado.

O principal problema do setor industrial é em relação ao teor de proteína contido no grão de soja. A demanda da indústria é de um grão com maior teor de proteína, porém esse fator está inversamente relacionado ao aumento da produtividade da soja. Dessa maneira, nem sempre as cultivares mais produtivas em campo são as mais interessantes para a indústria. Esse fato é menos marcante na soja produzida na Região Centro-Oeste, tornando o produto requisitado para "blend" com a soja produzida no Sul do País. O farelo comercializado com 48% de proteína é considerado um produto competitivo, quando comparado aos farelos de outras regiões e de outros países. Com 46% de proteína é classificado como normal, e entre 43 a 44% é tido como um farelo com baixo teor de proteína. Como o Brasil é o segundo maior exportador mundial de farelo de soja, tendo perdido essa liderança a poucos anos para a Argentina, isto se torna preocupante, na medida que o mercado externo demanda um produto de boa qualidade.

De acordo com Ottmann (1997), não há distinção de variedade de soja recebida. O que se realiza são descontos de umidade, impurezas, entre outros. Torna-se inviável realizar uma recepção pagando por teor de proteína, pois a soja é recebida de várias regiões, sem contar com o intenso fluxo do produto durante a safra. Assim, através do melhoramento genético, deve-se tentar alcançar um ponto de equilíbrio entre o rendimento e o teor de proteína no grão.

1.4. Referências bibliográficas

- GOMES, M.F.M. **Efeitos da expansão da produção de soja em duas regiões do Brasil.** Viçosa: UFV, 1990. 105p. (Tese de Doutorado).
- OTTMANN, G.J.F. **Entrevista concedida pelo Superintendente Industrial da Cooperativa Agropecuária Mourãoense Ltda.** Campo Mourão, 14 jan. 1997.
- ROESSING, A.C.; GUEDES, L.C.A. **Aspectos econômicos do complexo soja: sua participação na economia brasileira e evolução na região do Brasil Central.** In: SIMPÓSIO SOBRE A CULTURA DA SOJA NOS CERRADOS, 1992, Uberaba, MG. **Cultura da soja nos Cerrados.** Piracicaba: POTAFOS, 1993. p.1-69. Editado por Nelson Eustaquio Arantes e Plínio Itamar de Mello de Souza.

2. EXIGÊNCIAS CLIMÁTICAS

2.1. Exigências hídricas

A água constitui aproximadamente 90% do peso da planta, atuando em, praticamente, todos os processos fisiológicos e bioquímicos. Desempenha a função de solvente, através do qual gases, minerais e outros solutos entram nas células e movem-se através da planta. Tem, ainda, papel importante na regulação térmica da planta, agindo tanto no resfriamento como na manutenção e distribuição do calor.

Uma das principais causas da variação da produtividade da soja no Brasil tem sido a ocorrência de déficit hídrico. Pela Fig. 1 pode-se observar quedas na produtividade média da soja no Brasil nas safras 1977/78, 1978/79 e 1985/86, com perdas de 31, 30 e 22%, respectivamente, causadas por deficiência hídrica.

A disponibilidade de água é importante, principalmente em dois períodos de desenvolvimento da soja: germinação-emergência e floração-enchimento de grãos. Durante o primeiro período, tanto o excesso quanto o déficit de água são prejudiciais à obtenção de uma boa uniformidade na população de plantas. A semente de soja necessita absorver, no mínimo, 50% de seu peso em água para assegurar uma boa germinação. Nesta fase, o conteúdo de água no solo não deve exceder a 85% do total de água disponível e nem ser inferior a 50%.

A necessidade de água na cultura da soja vai aumentando com o desenvolvimento da planta, atingindo o máximo durante a floração-enchimento de grãos (7 a 8 mm/dia), decrescendo após este período. Déficits hídricos expressivos, durante a floração e enchimento de grãos, provocam alterações fisiológicas na planta, como o fechamento estomático e o enrolamento de folhas e, como conseqüência, causam a queda prematura de folhas, queda de flores e abortamento de vagens, resultando, por fim, na redução do rendimento de grãos.

Para obtenção do rendimento máximo, a necessidade de água na cultura da soja, durante todo o seu ciclo, varia entre 450 a 800 mm, dependendo das condições climáticas, do manejo da cultura e da duração do seu ciclo.

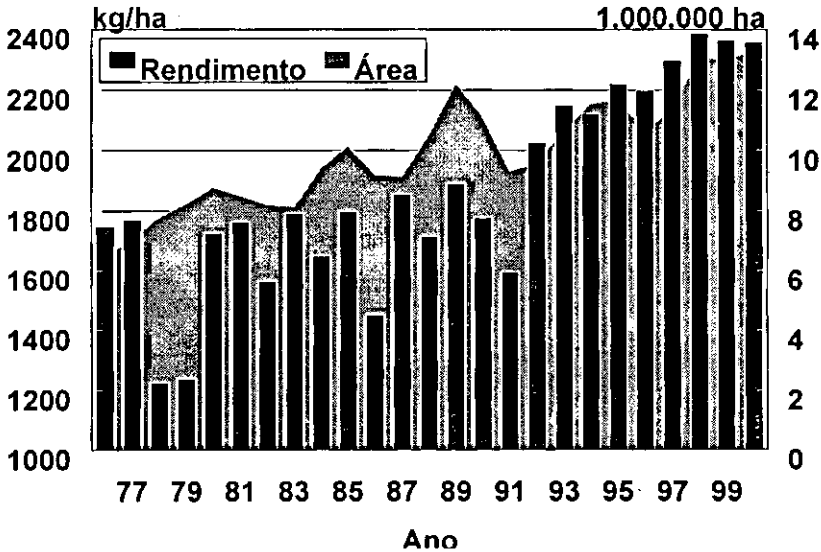

FIG. 1. Produtividade média e área cultivada com soja no Brasil nas safras de 1975/76 a 1999/00.

2.2. Exigências térmicas e fotoperiódicas

As temperaturas a que a soja melhor se adapta estão entre 20 e 30°C, sendo que a temperatura ideal para seu desenvolvimento está em torno de 30°C.

Sempre que possível, a semeadura da soja não deve ser realizada quando a temperatura do solo estiver abaixo de 20°C porque prejudica a germinação e a emergência. A faixa de temperatura do solo adequada para a semeadura varia de 20 a 30°C, sendo 25°C a temperatura ideal para uma emergência rápida e uniforme.

O crescimento vegetativo da soja é pequeno ou nulo a temperaturas menores ou iguais a 10°C. Temperaturas acima de 40°C têm efeito adverso na taxa de crescimento, provocam estragos na floração e diminuem a capacidade de retenção de vagens. Estes problemas se acentuam com a ocorrência de déficits hídricos.

A floração da soja somente é induzida quando ocorrem temperaturas acima de 13°C. As diferenças de data de floração, entre anos, apresentadas por uma cultivar semeada numa mesma época, são devido às variações de temperatura. Assim, a floração precoce é devido, principalmente, à ocorrência de temperaturas mais altas, podendo acarretar diminuição na altura de planta. Este problema pode se agravar se, paralelamente, ocorrer insuficiência hídrica e/ou fotoperiódica durante a fase de crescimento. Diferenças de data de floração entre cultivares, numa mesma época de semeadura, são devido, principalmente, às respostas destas ao comprimento do dia (fotoperíodo).

A maturação pode ser acelerada por ocorrência de altas temperaturas. Quando vêm associadas a períodos de alta umidade, as altas temperaturas contribuem para diminuir a qualidade das sementes e, quando associadas a condições de baixa umidade, predis põem as sementes a danos mecânicos durante a colheita. Temperaturas baixas na fase da colheita, associadas a período chuvoso ou de alta umidade, podem provocar um atraso na data de colheita, bem como ocorrência de retenção foliar.

A adaptação de diferentes cultivares a determinadas regiões depende, além das exigências hídricas e térmicas, de sua exigência fotoperiódica. A sensibilidade ao fotoperíodo é característica variável entre cultivares, ou seja, cada cultivar possui seu fotoperíodo crítico, acima do qual o florescimento é atrasado. Por isso, a soja é considerada planta de dia curto. Em função dessa característica, a faixa de adaptabilidade de cada cultivar varia à medida que se desloca em direção ao norte ou ao sul. Entretanto, cultivares que apresentam a característica "período juvenil longo" possuem adaptabilidade mais ampla, possibilitando sua utilização em faixas mais abrangentes de latitudes (locais) e de épocas de semeadura.

3. MANEJO DO SOLO

O atual sistema de exploração agrícola tem induzido o solo a um processo acelerado de degradação, com desequilíbrio de suas características físicas, químicas e biológicas, afetando, progressivamente, o seu potencial produtivo.

Os fatores que causam a degradação do solo agem de forma conjunta e a importância relativa de cada fator varia com as circunstâncias do clima, do próprio solo e das culturas. Entre os principais fatores destacam-se a compactação, a ausência da cobertura vegetal do solo, a ação das chuvas de alta intensidade, o uso de áreas inaptas para culturas anuais, o preparo do solo com excessivas gradagens superficiais e o uso de práticas conservacionistas isoladas.

O manejo do solo consiste num conjunto de operações realizadas com objetivos de propiciar condições favoráveis à semeadura, ao desenvolvimento e a produção das plantas cultivadas, por tempo ilimitado. Para que tais objetivos sejam atingidos, é imprescindível a adoção de diversas práticas na realização do preparo do solo.

3.1. Manejo de resíduos culturais

O manejo dos resíduos culturais deve ser uma das preocupações nas operações de preparo do solo, uma vez que pode ocasionar perdas de água e solo.

A queima dos resíduos culturais ou das vegetações de cobertura do solo, além de reduzir a infiltração de água e aumentar a suscetibilidade à erosão, contribui para a diminuição do teor de matéria orgânica do solo e, conseqüentemente, influi na capacidade da retenção de cátions trocáveis. Durante a queima, existe uma conversão dos nutrientes da matéria orgânica para formas inorgânicas de nitrogênio, enxofre, fósforo, potássio, cálcio e magnésio. Estes nutrientes, contidos nas cinzas, podem ser perdidos por volatilização, lixiviação e erosão.

O pousio, por não oferecer a proteção adequada ao solo, não é aconselhável. Entretanto, quando a prática de pousio for inevitável, deve-se preparar o solo somente na época da semeadura da próxima cultura. Neste período de pousio, as plantas daninhas devem ser

controladas com roçadeira, rolo-faca ou mesmo com herbicidas, ao invés de grade.

Na colheita, o uso de picador de palha é indispensável para facilitar as operações de preparo do solo, a semeadura e o controle de invasoras através de herbicidas. O picador deve ser regulado para uma distribuição uniforme da palha sobre o solo, numa faixa equivalente à largura de corte da colhedora.

Para a cultura do milho, haverá necessidade de uma operação complementar para picar melhor os resíduos. Para tanto, recomenda-se a utilização da roçadeira, da segadeira, do tarup, do rolo-faca ou da grade niveladora fechada.

O manejo das culturas destinados à proteção, à recuperação do solo e à adubação verde devem ser realizados através do uso da roçadeira, da segadeira, do tarup, do rolo-faca ou de herbicidas, durante a fase de floração. Os resíduos das culturas são deixados na superfície do solo, quando da semeadura direta, ou incorporados, quando do preparo do solo.

Embora o rolo-faca seja usado e recomendado, deve-se ter em mente que é um implemento que pode causar compactação, devendo-se tomar maior cuidado principalmente em áreas de semeadura direta.

3.2. Preparo do solo

No manejo do solo, no sistema convencional, a primeira e talvez a mais importante operação a ser realizada é o seu preparo. Longe de ser uma tecnologia simples, o preparo do solo compreende um conjunto de práticas que, quando usadas racionalmente, podem permitir um aumento da produtividade das culturas a baixo custo. Entretanto, quando usadas de maneira incorreta, tais práticas podem levar, rapidamente, o solo à degradação física, química e biológica e, paulatinamente, terá diminuído o seu potencial produtivo.

É necessário que cada operação seja realizada com implementos adequados. O solo deve ser preparado com o mínimo de movimentação, não implicando isso numa diminuição da profundidade de trabalho, mas sim numa redução do número de operações, deixando rugosa a superfície do solo e mantendo os resíduos culturais, total ou parcialmente, sobre a superfície.

Em áreas onde o solo foi sempre preparado superficialmente, principalmente no caso de solos distróficos e álicos, o preparo profundo poderá trazer para a superfície a camada de solo não corrigida, contendo alumínio, manganês e ferro em níveis tóxicos e com baixa disponibilidade de fósforo, podendo prejudicar o desenvolvimento das plantas. Neste caso, é necessário conhecer a distribuição dos nutrientes e o pH no perfil do solo.

O preparo primário do solo (aração, escarificação ou gradagem pesada) deve atingir profundidade suficiente para romper a camada superficial compactada e permitir a infiltração de água.

Em substituição à gradagem pesada, no preparo primário do solo, deve-se utilizar aração ou escarificação. A escarificação, como alternativa de preparo, substitui, com vantagem, a aração e a gradagem pesada, desde que se reduza o número de gradagens niveladoras. Além disso, possibilita a permanência, do máximo possível, de resíduos culturais na superfície, o que é desejável.

O preparo secundário do solo (gradagens niveladoras), se necessário, deve ser feito com o mínimo de operações e próximo da época de semeadura.

As semeadoras, para operarem eficazmente em áreas com preparo mínimo e com resíduos culturais, devem ser equipadas com disco duplo para a colocação da semente e roda reguladora de profundidade e para que façam um pequeno adensamento na linha de semeadura.

O preparo do solo, portanto, não é só revolvimento, mas o seu manejo correto e deve ser realizado considerando o implemento, a profundidade de trabalho, a umidade adequada e as condições de fertilidade.

Quando o preparo é efetuado com o solo muito úmido, pode haver formação de camada subsuperficial compactada além de haver possibilidade do solo aderir, com maior força, aos implementos (em solos argilosos) até o ponto de impossibilitar a operação desejada.

Por outro lado, deve-se, também, evitar o preparo do solo muito seco pois será necessário maior número de gradagens para obter suficiente destorroamento que permita efetuar a operação de semeadura. Caso seja imprescindível o preparo com o solo seco, realizar as gradagens após uma chuva.

A condição ideal de umidade para preparo do solo pode ser detectada facilmente a campo: um torrão de solo, coletado na profundidade média de trabalho e submetido a uma leve pressão entre os dedos polegar e indicador, deve desagregar-se sem oferecer resistência.

Quando for usado o arado e a grade, para preparar o solo, considerar como umidade ideal a faixa variável de 60 a 70% da capacidade de campo para solos argilosos e de 60 a 80% para solos arenosos, ou seja, quando o solo estiver na faixa de umidade friável. Quando for usado o escarificador e subsolador, a faixa ideal de umidade encontra-se entre 30 a 40% da capacidade de campo, para solos argilosos.

3.3. Alternância do uso de implementos no preparo do solo

O uso excessivo de um mesmo implemento no preparo do solo, operando sistematicamente na mesma profundidade e, principalmente, em condições de solo úmido, tem provocado a formação de camada compactada. A alternância de implementos de preparo do solo, que trabalham a diferentes profundidades e possuam diferentes mecanismos de corte, além da observância do teor adequado de umidade para a movimentação do solo, são de relevante importância para minimizar a sua degradação.

Assim, recomenda-se, por ocasião do preparo do solo, alternar a profundidade de trabalho, a cada safra agrícola e, se possível, utilizar alternadamente os implementos de discos e os implementos de dentes.

3.4. Rompimento da camada compactada

A compactação do solo é provocada pela ação e pressão dos implementos de preparo do solo, especialmente quando estas operações são feitas em condições de solo muito úmido e, continuamente, na mesma profundidade, somadas ao tráfego intenso de máquinas agrícolas.

Tais situações têm contribuído para a formação de duas camadas distintas: uma camada superficial pulverizada e outra subsuperficial compactada (pé-de-arado ou pé-de-grade). Estes problemas podem resultar num aumento do custo de produção por unidade de área e na diminuição da produtividade do solo.

A presença de camada compactada no solos pode acarretar baixa infiltração de água, ocorrência de enxurrada, raízes deformadas, estrutura degradada e resistência à penetração dos implementos de

preparo, exigindo maior potência do trator. Além disso, solos compactados favorecem o aparecimento de sintomas de deficiência de água na planta, mesmo sob pequenos períodos de estiagens.

Após a identificação do problema, a utilização de pequenas trincheiras possibilita a determinação da profundidade de ocorrência de compactação, através da observação do aspecto morfológico da estrutura do solo, ou da verificação da resistência oferecida pelo solo ao toque com um instrumento pontiagudo qualquer. Normalmente, o limite inferior da camada compactada não ultrapassa a 30cm de profundidade.

O rompimento da camada compactada deve ser feito com um implemento que alcance profundidade imediatamente abaixo do seu limite inferior. Podem ser empregados, com eficiência, arado, subsolador ou escarificador, desde que sejam utilizados na profundidade adequada.

O sucesso do rompimento da camada compactada está na dependência de alguns fatores:

- ♦ profundidade de trabalho: o implemento deve ser regulado para operar na profundidade imediatamente abaixo da camada compactada;
- ♦ umidade do solo: no caso de arado, seja de disco ou aiveca, a condição de umidade apropriada é aquela em que o solo está na faixa friável; em solos muito úmidos, há aderência deste nos componentes ativos dos implementos e em solos secos há maior dificuldade de penetração (arado de discos). Para escarificador ou subsolador, a condição apropriada é aquela em que o solo esteja seco. Quando úmido, o solo não sofre descompactação mas amassamento entre as hastes do implemento e selamento dos poros, no fundo e nas laterais do sulco; e
- ♦ espaçamento entre as hastes: quando for usado o escarificador ou o subsolador, o espaçamento entre as hastes determina o grau de rompimento da camada compactada pelo implemento. O espaçamento entre as hastes deverá ser de 1,2 a 1,3 vezes a profundidade de trabalho pretendida.

A efetividade desta prática está condicionada ao manejo do solo adotado após a descompactação. São recomendadas, em seqüência a esta operação, a implantação de culturas com alta produção de massa vegetativa, com alta densidade de plantas e com sistema radicular abundante e agressivo, além de redução na intensidade dos preparos de solo subseqüentes.

3.5. Sistema Plantio Direto¹

3.5.1. Requisitos para a implantação

Para a implantação do Sistema Plantio Direto (SPD) é necessário que sejam atendidos alguns itens relativos a aspectos humanos, técnicos e de infra-estrutura. A seguir, são apresentados de forma resumida alguns aspectos importantes para obtenção de sucesso no uso desse sistema de produção.

3.5.1.1. Conscientização

O sistema de produção de soja predominante na região central do Brasil, tem como forma de preparo do solo, o uso continuado de grades de discos, em várias operações anuais. Como resultado de tais operações, temos um intenso processo de degradação dos solos, por alterações em sua estrutura, com a formação de camada compactada e encrostamento superficial, com conseqüências desastrosas como a erosão do solo, redução na taxa de infiltração de água no solo, menor volume de solo disponível para as raízes, perda de nutrientes, aumento nos custos de produção e maior suscetibilidade à ocorrência de veranicos.

Como alternativa para este quadro, recomenda-se a adoção de SPD onde os problemas antes apontados não ocorrem, pois o uso contínuo das tecnologias que compõem o SPD proporcionam efeitos significativos na conservação e melhoria do solo, da água, no aproveitamento dos recursos e insumos, na fertilidade do solo, na redução dos custos de produção, na estabilidade de produção e nas condições de vida do produtor rural e da sociedade.

Tanto os agricultores, como a assistência técnica, devem estar predispostos a mudanças, conscientes de que o sistema é importante para alcançar êxito e sustentabilidade na atividade agrícola. Assistência

¹ Conforme Hernani & Salton (1998), Sistema Plantio Direto é a forma de manejo conservacionista que envolve todas as técnicas recomendadas para aumentar a produtividade, conservando ou melhorando continuamente o ambiente. Fundamenta-se na ausência de revolvimento do solo, em sua cobertura permanente e na rotação de culturas. Pressupõe, também, uma mudança na forma de pensar a atividade agropecuária a partir de um contexto sócio-econômico com preocupações ambientais.

técnica capacitada é fundamental, pois as tecnologias, principalmente na fase inicial de adoção, requerem acompanhamento permanente e contínuo.

3.5.1.2. Levantamento dos recursos

O conhecimento detalhado da propriedade agrícola é essencial para obtenção de sucesso no SPD; para tanto é necessário o levantamento dos recursos.

Solos: Coletar e organizar informações referentes ao tipo de solo, fertilidade, presença de camadas compactadas, topografia, ocorrência de erosão, práticas conservacionistas existentes, vias de acesso, reservas, drenagem, córregos, açudes, etc. Deverão ser observadas as recomendações específicas para coleta de amostras de solo, quanto a forma de coleta, número de subamostras e envio ao laboratório.

Vegetação: O levantamento e o mapeamento da ocorrência de ervas daninhas será muito útil, para definir a programação de aplicação dos herbicidas. Existem recomendações específicas quanto à forma e ao período de amostragem para realizar tal mapeamento. O manuseio de tais informações deve gerar um mapa de uso atual da propriedade, a ser utilizado como base, para o mapeamento das atividades.

Máquinas e equipamentos: No SPD é essencial a existência de pulverizador de herbicidas dotado de bicos adequados e capaz de operar nas condições ideais de pressão e vazão. O uso de equipamentos de calibração e a avaliação das condições climáticas são muito úteis. Quanto as plantadoras, existem disponíveis no mercado vários modelos específicos para o SPD, além de adaptações de sistemas de corte da palha para plantadoras convencionais, com baixo custo e boa eficiência operacional.

Humanos: Para a execução do SPD a mão-de-obra deverá estar conscientizada dos princípios do sistema e adequadamente informada quanto ao uso das tecnologias que compõem o sistema. São necessários treinamentos, especialmente para os operadores de máquinas, quanto ao uso de plantadoras e pulverizadores, além de conhecimentos sobre plantas daninhas e herbicidas. A participação do produtor e da assistência técnica em associações ou grupos de troca de informações e experiências como Grupo de Plantio Direto, Clube Amigos da Terra, etc., são ideais para facilitar e impulsionar a adoção do SPD.

3.5.1.3. Planejamento

Em qualquer atividade o planejamento é importante fator para redução de erros, riscos e maior chance de sucesso. São etapas do planejamento: I) análise dos resultados e produtos do levantamento dos recursos humanos e materiais, II) elaboração e interpretação de mapas, croquis e esquemas de trabalho, onde uma das principais ações é a divisão da fazenda em glebas e a seleção cronológica para adoção do SPD. Esse sistema de produção inclui a rotação de culturas como tecnologia essencial, para tanto a divisão da propriedade em glebas ou talhões será necessário, devendo ser utilizadas as informações obtidas dos levantamentos de fertilidade, topografia, vias de acesso, etc. Não existem padrões estabelecidos de tamanho das áreas, devendo o critério técnico prevalecer nesta decisão. III) cronograma de ações, onde devem ser organizadas, para as várias glebas, as ações para correções de acidez e fertilidade, operações de incorporação de adubos e corretivos, pulverizações, manejo de coberturas vegetais, semeadura, sucessão de culturas, etc. É importante, ao adotar o SPD, fazê-lo apenas em parte da área, iniciando pela melhor gleba, para familiarizar-se com as tecnologias e elevar as chances de sucesso. Incluir novas glebas de forma gradual, até abranger o total da propriedade, mesmo que vários anos sejam necessários. Estabelecer com base no levantamento do solo, a seqüência e forma de adequação química e física do solo através de uso de corretivos, subsolagem, etc., conforme recomendações disponíveis.

O cultivo da soja em SPD, em áreas de campo bruto, embora haja alguns exemplos de sucesso no Rio Grande do Sul e no Paraná, ainda não está recomendada para as condições de cerrado, estando em fase de estudos e experimentações. O treinamento da mão-de-obra deve ser planejada de forma que, no momento de realizar as operações, haja conhecimento suficiente para as ações.

3.5.2. Cobertura do solo

O SPD pressupõe a existência de adequada quantidade de palha sobre a superfície do solo. Tal cobertura deverá resultar do cultivo de espécies que disponham de certos atributos, como: produzir grande quantidade de massa seca, possuir elevada taxa de crescimento, resistência à seca e ao frio, não infestar áreas, ser de fácil manejo, ter sistema radicular vigoroso e profundo, elevada capacidade de reciclar nutrientes, fácil produção de sementes, elevada relação de C/N, entre outras.

A baixa produção de palha de soja, principal cultura dos cerrados, aliada à rápida decomposição das palhadas em geral, resulta em grandes dificuldades para manter a quantidade de palha ideal à viabilidade do plantio direto na palha.

Para contornar estes problemas, necessita-se um permanente cuidado visando repor palhada e manter o máximo de cobertura verde. Isto é possível, fazendo uso de culturas para cobertura do solo, compondo sistemas de produção.

3.5.2.1. Espécies

Em função de que os estados de Mato Grosso do Sul e Mato Grosso apresentam grande diversidade de solo e clima, a recomendações das espécies a serem cultivadas para cobertura e produção de palha devem ser regionalizadas o máximo possível.

◆ Centro-Sul de Mato Grosso do Sul

Nesta região as condições climáticas são favoráveis ao cultivo o ano todo, incluindo várias culturas de inverno, possibilitando um bom número de opções para cobertura do solo, atendendo satisfatoriamente a um programa de rotação de culturas no SPD.

Outono - a semeadura das culturas de inverno em sucessão às culturas de verão vai de início de abril até meados de maio, podendo ir até o final de maio, se houver boa disponibilidade de umidade do solo. São recomendadas a aveia, nabo forrageiro, ervilhaca peluda, centeio, ervilha forrageira e outras produtoras de grãos como: trigo, triticale, aveia indústria e canola. Resultados de pesquisa apontam melhores rendimentos com as seguintes sucessões, por ordem preferencial: soja

após: aveia, trigo, triticale, centeio; e milho após: nabo forrageiro, ervilhaca peluda, canola, aveia.

Primavera - neste caso, recomenda-se o uso de espécies, principalmente para produção de palha (milheto comum, milheto africano, sorgo e *Crotalaria juncea*). Em pequena escala é possível cultivar o girassol, visando à produção de grãos. O milheto destaca-se como a principal cultura, devido ao seu rápido desenvolvimento vegetativo, pois atinge 5 a 8 t/ha de matéria seca aos 45 a 60 dias após a semeadura, proporcionando excelente cobertura do solo. O uso destas alternativas, e principalmente do milheto, visam a reposição de palhada em área de plantio direto com deficiência de cobertura. Esta opção exige uma programação, visto que, em seqüência vem a cultura da soja que ocorrerá já em final da sua época recomendada (final de novembro a início de dezembro), praticamente inviabilizando o plantio da safrinha de milho. Em sucessão ao girassol e *Crotalaria juncea* é recomendado o plantio de milho.

Safrinha - consiste na semeadura em época imediatamente posterior à recomendada para a cultura, na safra normal, resultado geralmente em produtividades inferiores às normalmente obtidas. A principal cultura utilizada é o milho, que, neste caso, deve ser semeado logo após a colheita da soja até, no máximo, 15 de março, quando espera-se produções relativamente razoáveis de grãos e boa quantidade de palha. O girassol também pode ser cultivado nesse período, visando à produção de grãos e seus efeitos supressivos sobre plantas daninhas, podendo ser plantado até final de março. A cultura da "safrinha", mesmo que feita com espécie diferente da cultivada anteriormente, na época normal, deve ser utilizada com cuidado, visto que esta pode transformar-se em meio de abrigo, propagação e disseminação de doenças e pragas, inviabilizando a própria cultura comercial principal. O cultivo do sorgo para grão, de duplo propósito ou forrageiro, também é viável, sendo que para produção de grãos, o plantio vai até final de fevereiro. O milheto é semeado nesta época, principalmente para produção de sementes, e seu plantio vai até 20 de março.

Verão - o cultivo de leguminosas solteiras no verão apresenta excelentes resultados na recuperação e/ou melhoramento do solo, mas isto geralmente implica na impossibilidade de cultivar soja ou milho em sua melhor época. Algumas tentativas de consorciação de leguminosas (mucuna-preta, calopogônio, feijão-bravo, crotálias, etc.) com milho, arroz e girassol, foram desenvolvidas na região, e adaptam-se perfeitamente para consórcio com milho: mucuna preta, guandu, feijão-bravo do ceará e feijão de porco. O arroz com calopogônio também é uma forma de consórcio viável, tecnicamente. Os consórcios não têm

despertado interesse dos agricultores, devido algumas dificuldades de manejo e condução das culturas em consórcio, mas estas opções são perfeitamente viáveis a nível de pequenas propriedades ou em áreas menores.

O milho com guandu ou calopogônio são consórcios que permitem a mecanização normal das culturas envolvidas, adaptando-se para áreas maiores.

Pastagens - a semeadura de soja sobre pastagem dessecada vem destacando-se como uma interessante forma de adoção do SPD, pois a pastagem contribui para aumentar a matéria orgânica do solo e permite a rotação de culturas. Esta tecnologia consiste na implementação da Integração entre lavoura e pastagem, num sistema de elevada produtividade. Já existem alguns resultados de pesquisa disponíveis e experiências com sucesso de produtores na região, que dão suporte à recomendação deste sistema de produção. Esse sistema é recomendado para áreas de pastagem degradada, com elevada condição de suporte de animais e fertilidade do solo, compatível com o cultivo de soja.

♦ **Centro-Norte de Mato Grosso do Sul, Chapadões (MS, GO, MT) e Sul de MT**

Em função das condições climáticas destas regiões, a semeadura de espécies para produção de palha fica muito limitada, sendo viáveis as semeaduras realizadas após a colheita das culturas de verão, soja ou milho, aproveitando as últimas chuvas do período chuvoso e a umidade do solo. Tais semeaduras são chamadas de "safrinha", e as espécies possíveis de serem cultivadas são: milheto, sorgo, milho, girassol, nabo forrageiro, guandu e outros.

Eventualmente, com a ocorrência de chuvas antecipadas, no final de setembro, parte da área poderá ser semeada com milheto e dessecado antes da semeadura de soja.

♦ **Médio-Norte, Centro-Leste de Mato Grosso**

A partir de alguns resultados disponíveis para a região de Lucas do Rio Verde, recomenda-se a semeadura de milheto, sorgo ou milho, imediatamente após a colheita da soja, cultivar precoce de preferência, de modo a permitir um bom estabelecimento das culturas de cobertura com as últimas chuvas do período.

3.5.2.2. Manejo da cobertura do solo

As formas de manejo da cobertura do solo podem ser divididas em manejos mecânicos ou químicos. Constituem-se em operações que objetivam matar as plantas, mantendo os restos culturais (palha) sobre a superfície do solo, formando a camada de palha que protege o solo e permite o funcionamento do SPD. As diferentes espécies recomendadas apresentam particularidades de manejo, que devem ser conhecidas e utilizadas de forma à obtenção dos melhores resultados, quanto a cobertura do solo, controle de ervas, reciclagem de nutrientes e facilidade de semeadura da soja (desempenho de plantadoras). A cultura da aveia normalmente não é manejada durante seu crescimento, podendo-se realizar a colheita das sementes após o final do ciclo, que é a melhor forma de manejá-la. O nabo forrageiro deve ser manejado na fase final de floração e quando apresentar a formação das primeiras sementes. Essa cultura apresenta elevada taxa de decomposição (relação C/N baixa), assim as formas de manejo que fragmentam mais intensamente a massa verde e proporcionam maior contato com o solo, resultarão na decomposição mais rápida. Neste caso a cobertura do solo será menos duradoura, porém a disponibilização dos nutrientes reciclados se dará antecipadamente. O manejo químico poderá ser efetuado com os herbicidas 2,4-D na dosagem de 1,5 l/ha, diquat na dosagem de 2,0 l/ha. O milheto, quando semeado na primavera, antecipando-se à soja, deverá ser manejado quimicamente com herbicida glyphosate na dosagem de 720 g i.a./ha ou paraquat na dosagem de 400 g i.a./ha + 0,2% de adesivo. Havendo rebrota, reaplicar, se necessário. O início da aplicação deverá ser realizado quando a cultura apresentar cerca de 5% das plantas com panícula, que é um limite seguro para que não haja formação de sementes e conseqüente infestação da área.

O manejo químico das pastagens, para a semeadura direta de soja, deve ser efetuado em áreas de pastagem que apresente intenso desenvolvimento vegetativo. Para as braquiárias *B. decumbens* e *B. brizantha*, com o herbicida glyphosate na dose de 1.260 g i.a./ha, cerca de 20 dias antes da semeadura; poderá também ser utilizada uma combinação de glyphosate com aplicação seqüencial de paraquat + diuron na dosagem de 300 + 150 g i.a./ha, logo após a semeadura da soja. Também o uso do herbicida sulfosate na dose de 1.200 g i.a./ha apresenta boa eficiência. O controle das plantas oriundas de sementes deverá ser efetuado com produto graminicida pós-emergente.

3.5.2.3. Sucessão e rotação de culturas

A escolha do melhor sistema, para compor um programa de rotação de culturas, deve levar em conta vários fatores, entre os quais o principal objetivo do sistema. Para cobertura do solo e/ou suprimento inicial de palha, optar por espécies e cultivares que produzam quantidades elevadas de massa seca e que permitam manejo que retarde a decomposição. Considerar também o custo das sementes e possível retorno financeiro na comercialização dos grãos. Sendo para minimizar a ocorrência de doenças, considerar o tipo do patógeno. Se necrotrófico (cancro da haste), não deverá existir palha de cultura suscetível, quando da semeadura da soja; para controle de pragas, considerar o ciclo e hábitos do inseto e o sistema de culturas implantado.

A rotação de culturas no plantio direto na palha é um fator muito dinâmico, pois além dos aspectos técnicos conhecidos, os aspectos econômicos influenciam nas culturas selecionadas para cultivo, e estes podem variar num curto espaço de tempo. Por isto é importante conhecer as recomendações (Tabelas 3 e 4).

Algumas sucessões já foram identificadas pela pesquisa e são conhecidos alguns detalhes:

- Aveia - Milheto - Soja (para produção de palha).
- Soja - Milheto - Soja (para produção de palha e reciclagem de nutrientes).
- Aveia - Soja - Nabo forrageiro - Milho (para reciclagem de nutrientes K e N para o milho).
- Soja (2/3) e milho (1/3) (para controle de doenças na soja).
- Nabo forrageiro/milheto na primavera/soja: boa descompactação superficial do solo, alta produção de palha reciclagem de potássio e controle de invasoras.
- Soja/girassol safrinha/milho: bom para produtividade do milho e estruturação do solo.

TABELA 3. Sugestões de culturas sucessoras em sistemas de rotação e sucessão de culturas para o Centro-Sul de Mato Grosso do Sul¹.

Preferencial	Com restrição
.....Soja.....	
Milheto, girassol, nabo forrageiro, sorgo, trigo, aveia, arroz, milho e ervilhaca peluda	
.....Milho.....	
Aveia, soja, nabo forrageiro, trigo, girassol, milheto, feijão, sorgo e arroz	
.....Algodão.....	
Aveia, nabo forrageiro, trigo, soja, milho, sorgo, arroz e milheto	Ervilhaca peluda, feijão e girassol
.....Girassol.....	
Arroz, milho, milheto, aveia, trigo, nabo forrageiro e sorgo	Soja, algodão e feijão
.....Feijão.....	
Milho, sorgo, arroz, trigo, milheto e aveia	Algodão, nabo forrageiro, soja e girassol
.....Sorgo.....	
Girassol, feijão, nabo forrageiro, ervilhaca peluda, mucuna, guandu, soja e aveia	Milho, milheto, arroz e trigo
.....Arroz de sequeiro.....	
Girassol, nabo forrageiro, guandu, ervilhaca peluda, mucuna, feijão, soja e aveia	Trigo, sorgo, milheto e milho
.....Trigo.....	
Mucuna, girassol, crotalária, soja, feijão, algodão, milheto, guandu e sorgo	Milho e arroz
.....Aveia.....	
Todas	Trigo após aveia preta para semente

¹ Adaptado do relato da Comissão de Ecologia, Fisiologia e Práticas Culturais, da publicação: Reunião de Pesquisa de Soja da Região Central do Brasil, 18., 1996: Uberlândia. Ata e Resumos. UFU/DEAGRO, 1997. 446 p.

TABELA 4. Sugestões de culturas antecessoras em sistemas de rotação e sucessão de culturas para o Centro-Sul de Mato Grosso do Sul¹.

Preferencial	Com Restrição
Soja	
Milho, sorgo, arroz, aveia, milheto, trigo, mucuna, guandu e girassol	Nabo forrageiro, feijão e ervilhaca peluda
Milho	
Ervilhaca peluda, mucuna, guandu, crotalária, nabo forrageiro, soja, girassol e aveia	Sorgo, arroz, milheto e trigo
Algodão	
Milho, soja, milheto, trigo e aveia	Nabo forrageiro, girassol, guandu, feijão e ervilhaca peluda
Girassol	
Milho, soja, sorgo, arroz, milheto, aveia e trigo	Nabo forrageiro, feijão, guandu, ervilhaca peluda e mucuna
Feijão	
Milho, sorgo, arroz, milheto, aveia e mucuna	Ervilhaca, nabo forrageiro, girassol, algodão, guandu e soja
Sorgo	
Milho, soja, guandu, aveia, mucuna, crotalária, ervilhaca, trigo e nabo forrageiro	Milheto e arroz
Arroz de sequeiro	
Nabo forrageiro, mucuna, guandu, soja, ervilhaca peluda, girassol, crotalária, aveia, milho e feijão	Trigo, sorgo e milheto
Trigo	
Mucuna, guandu, girassol, feijão, crotalária, soja, milho e algodão	Arroz de sequeiro, sorgo e aveia preta para semente
Aveia	
Todas	Nenhuma

¹ Adaptado do relato da Comissão de Ecologia, Fisiologia e Práticas Culturais, da publicação: Reunião de Pesquisa de Soja da Região Central do Brasil, 18., 1996: Uberlândia. Ata e Resumos. UFU/DEAGRO, 1997. 446 p.

4. CORREÇÃO E MANUTENÇÃO DA FERTILIDADE DO SOLO

4.1. Acidez do solo

A reação do solo pode ser ácida, básica ou neutra. Nos solos situados em regiões sob clima tropical e subtropical predominam solos com reação ácida.

Os nutrientes têm sua disponibilidade determinada por vários fatores, entre eles o valor do pH, medida da concentração (atividade) de íons hidrogênio na solução do solo. Assim, em solos com pH excessivamente ácido ocorre diminuição na disponibilidade de nutrientes como fósforo, cálcio, magnésio, potássio e molibdênio e aumento da solubilização de íons como zinco, cobre, ferro, manganês e alumínio que, dependendo do manejo do solo e da adubação utilizados, podem atingir níveis de deficiência e toxicidade às plantas, respectivamente.

A Fig. 2 ilustra a tendência da disponibilidade dos diversos elementos químicos às plantas em função do pH do solo. A disponibilidade varia como conseqüência do aumento da solubilidade dos diversos compostos na solução do solo.

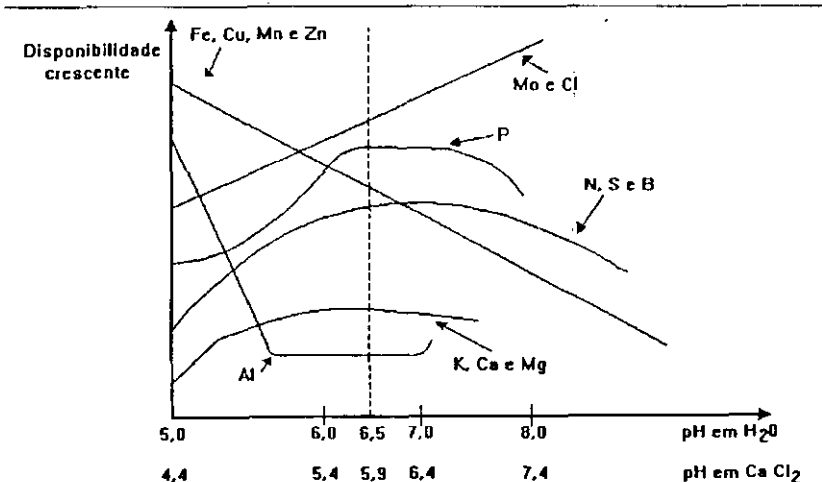

FIG. 2. Relação entre o pH e a disponibilidade dos elementos no solo.

4.2. Calagem

A determinação da quantidade de calcário a ser aplicada ao solo pode ser feita segundo duas metodologias básicas de análise do solo: a) neutralização do alumínio e suprimento de cálcio e magnésio e b) saturação de bases do solo.

a) Neutralização do Al^{3+} e suprimento de Ca^{2+} e Mg^{2+}

Este método é, particularmente, adequado para solos sob vegetação de cerrados, nos quais ambos os efeitos são importantes.

O cálculo da necessidade de calagem (NC) é feito através da seguinte fórmula:

$$NC (t.ha^{-1}) = Al^{3+} \times 2 + \{2 - (Ca^{2+} + Mg^{2+})\},$$

considerando o calcário com PRNT = 100% e os teores das bases expressos em $cmol_c.dm^{-3}$ solo. A NC ($t.ha^{-1}$) do calcário comercial, será inversamente proporcional ao seu PRNT.

b) Saturação de bases do solo

Este método consiste na elevação da saturação de bases trocáveis para um valor que proporcione o máximo rendimento econômico do uso de calcário.

O cálculo da necessidade de calcário (NC) é feito através da seguinte fórmula:

$$NC (t.ha^{-1}) = \frac{(V_2 - V_1) \times T}{100} \times f$$

em que:

V_1 = valor da saturação das bases trocáveis do solo, em porcentagem, antes da correção. ($V_1 = 100 S/T$) sendo:

$S = Ca^{2+} + Mg^{2+} + K^+$ ($cmol_c.dm^{-3}$);

V_2 = Valor da saturação de bases trocáveis que se deseja;

T = capacidade de troca de cátions, $T = S + (H + Al^{3+})$ ($cmol_c.dm^{-3}$);

f = fator de correção do PRNT do calcário $f = 100/PRNT$.

Quando o potássio é expresso em $mg.dm^{-3}$, na análise do solo, há necessidade de transformar para $cmol_c.dm^{-3}$ pela fórmula:

$$\text{cmol}_c \cdot \text{dm}^{-3} \text{ de K} = (0,0026) \text{ mg} \cdot \text{dm}^{-3} \text{ de K}$$

Para o estado do Paraná, a recomendação da quantidade de calcário, em função da saturação em bases, deve ser quantificada para atingir 70%. No estado de São Paulo, é sugerida a saturação $V = 60\%$ e o teor de magnésio no mínimo de $5 \text{ mmol}_c \cdot \text{dm}^{-3}$. Para a região sul de Mato Grosso do Sul, a recomendação deve ser feita para a saturação em bases atingir 60%. Nos demais Estados da Região Central, formados basicamente por solos sob vegetação de cerrado, o valor adequado de saturação é de 50%. Nesse último tipo de solo, a saturação de bases superior a 60% tem causado menor disponibilidade de micronutrientes, principalmente de Mn, com conseqüente deficiência na planta e menor produtividade de grãos.

c) Calagem para solos arenosos

Quando se tratar de solos arenosos (teor de argila menor que 20%), a quantidade de calcário a ser utilizada (NC) é dada pelo maior valor encontrado de uma destas duas fórmulas:

$$NC \text{ (t. ha}^{-1}\text{)} = (2 \times \text{Al}) \times f$$

$$NC \text{ (t. ha}^{-1}\text{)} = [2 - (\text{Ca} + \text{Mg})] \times f$$

Deve-se ressaltar que os solos arenosos têm uso agrícola limitado, devido ao fato de apresentarem baixa capacidade de troca de cátions, baixa capacidade de retenção de água e maior suscetibilidade à erosão.

4.3. Qualidade do calcário e condições de uso

Para que a calagem atinja os objetivos de neutralização do alumínio trocável e/ou de elevação dos teores de cálcio e magnésio, algumas condições básicas devem ser observadas:

- ◆ o calcário deverá passar 100% em peneira com malha de 0,3 mm;
- ◆ o calcário deverá apresentar teores de $\text{CaO} + \text{MgO} > 38\%$, dando preferência ao uso de calcário dolomítico ($> 12,0\% \text{ MgO}$) ou magnesianos (entre 5,1% e 12,0% MgO), em solos com larga relação Ca/Mg; no caso de haver interesse no uso de calcário calcítico, aplicar outras fontes de Mg para atender o suprimento do nutriente;

- ♦ a reação do calcário no solo se realiza eficientemente sob condições adequadas de umidade; recomenda-se a aplicação do calcário com antecedência mínima de 60 dias da semeadura, preferencialmente;
- ♦ a incorporação do calcário deve ser feita em toda a camada arável do solo, através da gradagem e da aração. Quando a aração não for possível no primeiro ano, devido ao grande volume de raízes ou outra razão, incorporar o calcário com grade no primeiro ano e fazer a aração no segundo ano. A incorporação do calcário, pode, ainda, ser feita com grade pesada (32 polegadas); e
- ♦ na escolha do corretivo, em solos que contenham menos de 0,8 $\text{cmol}_c.\text{dm}^{-3}$ de Mg, deve ser dada preferência para materiais que contenham o magnésio (calcário dolomítico e ou magnesiano) a fim de evitar que ocorra um desequilíbrio entre os nutrientes. Como os calcários dolomíticos encontrados no mercado contêm teores de magnésio elevados, deve-se acompanhar a evolução dos teores de Ca e Mg no solo e, caso haja desequilíbrio, pode-se aplicar calcário calcítico para aumentar a relação Ca/Mg.

4.4. Correção da acidez subsuperficial

Os solos dos cerrados apresentam problemas de acidez subsuperficial, uma vez que a incorporação profunda (>20cm) do calcário nem sempre é possível, ao nível de lavoura. Assim, camadas mais profundas do solo (abaixo de 35cm ou 40cm) podem continuar com excesso de alumínio tóxico, mesmo quando tenha sido efetuada uma calagem considerada adequada. Esse problema, aliado à baixa capacidade de retenção de água desses solos, limitam a produtividade, principalmente nas regiões onde é mais freqüente a ocorrência de veranicos.

Com a aplicação de gesso agrícola, diminui, em menor tempo, a saturação de alumínio nessas camadas mais profundas, uma vez que o sulfato existente nesse material, ao contrário do carbonato de calcário, arrasta repentinamente cálcio, magnésio e potássio para camadas abaixo da incorporação. Desse modo, criam-se condições para o sistema radicular das plantas se aprofundar no solo, explorar melhor a disponibilidade hídrica e, conseqüentemente, minimizar o efeito de veranicos, obtendo-se melhores índices de produtividade. Além disso, todo esse processo pode ser feito em um período de um a dois anos. Deve ficar claro, porém, que o gesso não neutraliza a acidez do solo.

O gesso deve ser utilizado em áreas onde a análise de solo, na profundidade de 30 a 50 cm, indicar a saturação de alumínio maior que 20% e/ou quando a saturação do cálcio for menor que 60% (cálculo feito com base na capacidade de troca efetiva de cátions). A dose de gesso agrícola (15% de S) a aplicar é de 700, 1.200, 2.200 e 3.200 kg.ha⁻¹ para solos de textura arenosa, média, argilosa e muito argilosa, respectivamente. O efeito residual destas dosagens é de, no mínimo, cinco anos.

Caso o gesso seja aplicado apenas como fonte de enxofre, a dosagem deve ser ao redor de 200 kg.ha⁻¹ por cultivo.

4.5. Exigências minerais e adubação para a cultura da soja

4.5.1. Exigências minerais

A absorção de nutrientes por uma determinada espécie vegetal é influenciada por diversos fatores, entre eles as condições climáticas como chuvas e temperaturas, as diferenças genéticas entre cultivares de uma mesma espécie, o teor de nutrientes no solo e dos diversos tratos culturais. Na Tabela 5 são apresentadas as quantidades médias de nutrientes, contidos em 1.000 kg de restos culturais de soja e em 1.000 kg de grãos de soja.

TABELA 5. Quantidade absorvida e concentração de nutrientes na cultura da soja.

Parte da planta	N	P ₂ O ₅	K ₂ O	Ca	Mg	S	B	Cl	Mo	Fe	Mn	Zn	Cu
	kg (1000 kg) ⁻¹ ou g.kg ⁻¹						g (1000 kg) ⁻¹ ou g.kg ⁻¹						
Grãos	51	10	20	3,0	2,0	5,4	20	237	5	70	30	40	10
Restos culturais	32	5,4	18	9,2	4,7	10	57	278	2	390	100	21	16

Obs.: à medida que aumenta a matéria seca produzida por hectare, a quantidade de nutrientes nos restos culturais da soja não segue modelo linear.

Observa-se, através desses dados, que a maior exigência da soja refere-se ao nitrogênio e ao potássio, seguindo-se o fósforo, o enxofre, o cálcio e o magnésio. Nos grãos, a ordem de remoção, em porcentagem, é bastante alterada. O fósforo é o mais translocado (67%), seguido do nitrogênio (66%), do potássio (57%), do enxofre (39%), do magnésio (34%) e do cálcio (26%). Em relação aos micronutrientes, é importante observar as pequenas quantidades necessárias para a manutenção da cultura, porém não se deve deixar faltar, pois são essenciais e sem eles não há bom desenvolvimento e rendimento de grãos.

4.5.2. Diagnose foliar

Além da análise do solo, para recomendação de adubação, existe a possibilidade complementar da Diagnose Foliar, principalmente para micronutrientes pois os níveis críticos destes no solo, apresentados na seção 4.6.3, são ainda preliminares. Assim, a Diagnose Foliar apresenta-se como uma ferramenta complementar na interpretação dos dados de análise de solo, para fins de recomendação de adubos.

Basicamente, a Diagnose Foliar consiste em analisar, quimicamente, as folhas e interpretar os resultados conforme a Tabela 6. Os trifólios, sem o pecíolo, a serem coletados são o terceiro e/ou o quarto, a partir do ápice de, no mínimo, 40 plantas no talhão, no início da floração. Quando necessário, para evitar a contaminação com poeira de solo nas folhas, sugere-se que estas sejam mergulhadas em uma bacia plástica com água, simplesmente para a remoção de resíduos de poeira e em seguida colocadas para secar à sombra e após embaladas em sacos de papel (não usar plástico).

Caso haja deficiência de algum nutriente, dificilmente esta deficiência poderá ser corrigida, na mesma safra. A análise de folhas é mais uma "ferramenta auxiliar" para que o agrônomo possa fazer um quadro diagnóstico da lavoura e com maior segurança, efetuar a recomendação de calcário e adubos para a próxima safra.

TABELA 6. Concentrações de nutrientes usadas na interpretação dos resultados das análises de folhas de soja do terço superior no início do florescimento. *Embrapa Soja*, Londrina, PR, 1985¹.

Elemento	Deficiente ou muito baixo	Baixo	Suficiente ou médio	Alto	Excessivo ou muito alto
.....g.kg ⁻¹					
N	< 32,5	32,5 - 45,0	45,1 - 55,0	55,1 - 70,0	> 70,0
P	< 1,6	1,6 - 2,5	2,6 - 5,0	5,1 - 8,0	> 8,0
K	< 12,5	12,5 - 17,0	17,1 - 25,0	25,1 - 27,5	> 27,5
Ca	< 2,0	2,0 - 3,5	3,6 - 20,0	20,1 - 30,0	> 30,0
Mg	< 1,0	1,0 - 2,5	2,6 - 10,0	10,1 - 15,0	> 15,0
S	< 1,5	1,5 - 2,0	2,1 - 4,0	> 4,0	-
.....mg.kg ⁻¹					
Mn	< 15,0	15,0 - 20,0	21,0 - 100,0	101,0 - 250,0	> 250,0
Fe	< 30,0	30,0 - 50,0	51,0 - 350,0	351,0 - 500,0	> 500,0
B	< 10,0	10,0 - 20,0	21,0 - 55,0	56,0 - 80,0	> 80,0
Cu	< 5,0	5,0 - 9,0	10,0 - 30,0	31,0 - 50,0	> 50,0
Zn	< 11,0	11,0 - 20,0	21,0 - 50,0	51,0 - 75,0	> 75,0
Mo	< 0,5	0,5 - 0,9	1,0 - 5,0	5,1 - 10,0	> 10,0

¹ Estes índices podem apresentar alterações em função do solo, clima e material genético.

4.6. Adubação

4.6.1. Região de Cerrados

4.6.1.1. Adubação fosfatada

A recomendação da quantidade de nutrientes, principalmente em se tratando de adubação corretiva, é feita com base nos resultados da análise do solo.

Para os Estados compreendidos nesta região, o método utilizado pelos laboratórios, para a extração de fósforo do solo, é o Mehlich I. Na Tabela 7 são apresentados os teores de P extraível, obtidos pelo método Mehlich I e a correspondente interpretação, que varia em função dos teores de argila. Os níveis críticos de P correspondem a 3, 8, 14 e 18 mg.dm⁻³ para os solos com teores de argila de 61 a 80%, 41 a 60%, 21 a 40% e menos de 20%, respectivamente. Em solos com menos de 15% de argila não se recomenda praticar agricultura intensiva.

TABELA 7. Interpretação de análise de solo para recomendação de adubação fosfatada (fósforo extraído pelo método Mehlich I).

Teor de argila (%)	Teor de P (mg.dm ⁻³)			
	Muito Baixo	Baixo ¹	Médio	Bom
61 a 80	0 a 1,0	1,1 a 2,0	2,1 a 3,0	> 3,0
41 a 60	0 a 3,0	3,1 a 6,0	6,1 a 8,0	> 8,0
21 a 40	0 a 5,0	5,1 a 10,0	10,1 a 14,0	> 14,0
< 20	0 a 6,0	6,1 a 12,0	12,1 a 18,0	> 18,0

Fonte: Embrapa Cerrados.

¹ Ao atingir níveis de P extraível acima dos valores estabelecidos nesta classe, utilizar somente adubação de manutenção.

Duas proposições são apresentadas para a recomendação de adubação fosfatada corretiva: a correção do solo de uma só vez, com posterior manutenção do nível de fertilidade atingido e a correção gradativa, através de aplicações anuais no sulco de semeadura (Tabela 8). No primeiro caso, recomenda-se aplicar a adubação corretiva total a lance e incorporar o adubo à camada arável, para corrigir um maior volume de solo, a fim de que as raízes das plantas absorvam água e nutrientes. Doses inferiores a 100 kg de P₂O₅.ha⁻¹, no entanto, podem ser aplicadas no sulco, à semelhança da adubação corretiva gradual.

TABELA 8. Recomendação de adubação fosfatada corretiva, a lance e adubação fosfatada corretiva gradual, no sulco de semeadura, de acordo com a classe de disponibilidade de P e o teor de argila.

Teor de argila (%)	Adubação fosfatada (kg P ₂ O ₅ .ha ⁻¹) ¹			
	Corretiva total		Corretiva gradual	
	P muito baixo ²	P baixo ²	P muito baixo ²	P baixo ²
61 a 80	240	120	100	90
41 a 60	180	90	90	80
21 a 40	120	60	80	70
< 20	100	50	70	60

Fonte: Embrapa Cerrados.

¹ Fósforo solúvel em citrato de amônio neutro mais água, para os fosfatos acidulados; solúvel em ácido cítrico 2% (relação 1:100); para termofosfatos e escórias.

² Classe de disponibilidade de P, ver Tabela 7.

A adubação corretiva gradual pode ser utilizada quando não se tem a possibilidade de fazer a correção do solo de uma só vez. Essa prática consiste em aplicar, no sulco de semeadura ou a lance, uma

quantidade de P de modo a acumular, com o passar do tempo, o excedente e atingindo, após alguns anos, a disponibilidade de P desejada. Ao utilizar as doses de adubo fosfatado sugeridas na Tabela 8, espera-se que, num período máximo de seis anos, o solo apresente teores de P em torno do nível crítico.

Além da adubação corretiva, deve-se fazer, ainda, a adubação de manutenção. A adubação de manutenção é indicada quando o nível de P do solo está classificado como Médio ou Bom (Tabela 7), a qual, para a cultura da soja, é de 20 kg de P_2O_5 .ha⁻¹, para cada 1.000 kg de grãos produzidos. Na maioria dos casos, para produtividades maiores, a adubação de manutenção deve ser proporcionalmente aumentada.

4.6.1.2. Adubação potássica

A recomendação para adubação corretiva com potássio, de acordo com a análise do solo, é apresentada na Tabela 9. Esta adubação deve ser feita a lanço, em solos com teor de argila maior que 20%. Em solos de textura arenosa (< 20% de argila), não se deve fazer adubação corretiva de potássio, devido às acentuadas perdas por lixiviação.

TABELA 9. Adubação corretiva de potássio para solos de Cerrados com teor de argila > 20%, de acordo com dados de análise de solo.

Teores de K extraível		Adubação recomendada (kg.ha ⁻¹ de K ₂ O)
(mg.dm ⁻³)	cmolc.dm ⁻³	
0 - 25	< 0,06	100
26 - 50	0,07 - 0,13	50
> 50	> 0,13	0

Fonte: Embrapa Cerrados.

* Estando o nível de K extraível acima do valor crítico (50 mg.dm⁻³), recomenda-se a adubação de manutenção de 20 kg de K₂O para cada tonelada de grão a ser produzida.

Como a cultura da soja retira grande quantidade de K nos grãos (aproximadamente 20 kg de K₂O.t⁻¹ de grãos), deve-se fazer uma manutenção de 60 kg.ha⁻¹ de K₂O. Isto, se a expectativa de produção for de três toneladas de grãos.ha⁻¹, independentemente da textura do solo.

A aplicação dos adubos potássicos (KCl), nos solos de Cerrados, deve ser feita, preferencialmente, a lanço, pois estes solos possuem baixa capacidade de retenção de cátions. A alta concentração,

provocada por grandes quantidades de adubo (em torno de 100 kg.ha^{-1} de K_2O), distribuídas em pequeno volume de solo, favorece as perdas por lixiviação. Nas dosagens de K_2O acima de 50 kg.ha^{-1} , utilizar a metade da dose em cobertura, principalmente em solos arenosos, 30 ou 40 dias após a germinação, respectivamente para cultivares de ciclo mais precoce e mais tardio.

4.6.2. Adubação com enxofre

O uso de técnicas agrícolas modernas, tais como o aumento do potencial produtivo de variedades de soja e o uso de fertilizações mais adequadas tem incrementado, progressivamente, a produtividade da cultura da soja e, com isso, a retirada de enxofre dos solos tem crescido, pois 40% do enxofre (S) absorvido pela planta é exportado através dos grãos. Associados a esse fato, a correção de acidez dos solos próprios para a cultura da soja, o uso intensivo de fertilizantes concentrados, sem ou com baixos teores de S, e o manejo inadequado dos solos, promovendo decréscimo acentuado no teor de matéria orgânica, estão diminuindo a disponibilidade do enxofre, pois sintomas visuais de deficiência desse nutriente em lavouras de soja já são uma realidade.

A absorção desse nutriente, pela planta de soja, é de 15 kg para cada 1.000 kg de grãos produzidos, quantidade esta que deve ser adicionada anualmente como manutenção, ou seja, 45 kg quando se espera uma produtividade de 3.000 kg.ha^{-1} de grãos.

Além disso, para determinar a necessidade correta de S, deve-se fazer a análise de solo e/ou de folhas, cujos níveis críticos são de 10 mg.dm^{-3} , no solo, e de 3 g.kg^{-1} , nas folhas. Com a análise do solo efetuada, utilizar as Tabelas 10 a 12. A análise de folhas deve ser feita, caso haja dúvidas com a análise do solo.

No mercado, encontram-se algumas fontes de enxofre (S), que são: gesso agrícola (15% de S), superfosfato simples (12% de S) e "flor de enxofre" ou enxofre elementar (98% de S). Além disso, há várias fórmulas no mercado, em princípio fórmulas com N-P-K, que contêm até 8% de S (Tabela 13).

TABELA 10. Limites para a interpretação dos teores de enxofre (S) e de micronutrientes no solo, com extrator Mehlich I, para culturas anuais.

Teor	S	B	Cu	Mn	Zn
	Ca(H ₂ PO ₄) ₂	(água quente)	Mehlich I		
..... mg.dm ³					
Baixo	< 5	< 0,2	< 0,4	< 1,9	< 1,0
Médio	5 - 10	0,3 - 0,5	0,5 - 0,8	2,0 - 5,0	1,1 - 1,6
Alto	> 10	> 0,5	> 0,8	> 5,0	> 1,6

Fonte: 1. Micronutrientes: Galvão (1998). Dados não publicados.

2. Enxofre (S): Sfredo, Lantmann & Borkert, 1999.

TABELA 11. Limites para a interpretação dos teores de enxofre (S) e de micronutrientes no solo, com extrator DTPA.

Teor	S	B	Cu	Fe	Mn	Zn
	Ca(H ₂ PO ₄) ₂	(água quente)	DTPA			
..... mg.dm ³						
Baixo	< 5	< 0,2	< 0,2	< 4	< 1,2	< 0,5
Médio	5 - 10	0,3 - 0,5	0,3 - 0,8	5 - 12	1,3 - 5,0	0,6 - 1,2
Alto	> 10	> 0,5	> 0,8	> 12	> 5,0	> 1,2

Fonte: 1. Raij, B. van; Quaggio, A.J.; Cantarella, H. & Abreu, C.A. Interpretação de análise de solo. In: Raij, B. van; Cantarella, H.; Quaggio, A.J.; Furlani, A.M.C. Recomendações de adubação e calagem para o estado de São Paulo. 2ed.rev.atual. Campinas, Instituto Agronômico/ Fundação IAC, 1997. p.8-13. (Boletim Técnico, 100).

2. Enxofre (S): Sfredo, Lantmann & Borkert, 1999.

TABELA 12. Recomendação da aplicação de doses de enxofre (S) e de micronutrientes no solo, para a cultura da soja.

Teor	S	B	Cu	Mn	Zn
 kg.ha ⁻¹				
Baixo	60	1,5	2,5	6,0	6,0
Médio	45	1,0	1,5	4,0	5,0
Alto	30	0,5	0,5	2,0	4,0

Fonte: 1. Micronutrientes: Galvão (1998). Dados não publicados.

2. Enxofre (S): Sfredo, Lantmann & Borkert, 1999.

TABELA 13. Exemplos de composição de algumas fórmulas de adubação para soja, com as respectivas quantidades de fosfato monoamônico (MAP), superfosfato tripto (S. tripto), superfosfato simples (S. simples), fosfato reativo (F. reativo), cloreto de potássio (KCl), enxofre elementar (E. elem.), sulfato de amônio (S. amônio), enxofre (S) e cálcio (Ca).

Fórmula N P ₂ O ₅ K ₂ O	Composição								
	MAP	S. tripto	S. simples	F. reativo	KCl	E. elem.	S. amônio	S	Ca
	kg em 1000kg							%	
00-20-20		265	401		334			4,0	10,0
00-20-25		326	257		417			2,5	9,0
00-20-10		142	691		167			7,0	14,0
00-10-30		9	491		500			5,0	9,0
00-30-10		519	314		167			3,0	12,0
00-20-30		387	113		500			1,2	6,8
00-25-25		515	68		417			0,7	7,4
00-25-20		454	212		334			2,3	9,5
00-18-18		164	536		300			6,0	12,0
00-30-15		580	170		250			1,7	10,0
02-20-20	182	42	442		334			4,0	9,0
02-20-10	133	0	673		167			7,0	12,0
02-28-20	182	344	140		334			1,5	6,8
02-20-18	118	0	137	355	300	57	33	8,0	15,5
02-28-18	182	305	0	141	300	72	0	7,1	9,2
02-24-20	182	250	0	96	400	72	0	7,1	6,9

Outras fórmulas também poderão ser usadas, desde que atendam às quantidades dos nutrientes recomendados para as diferentes situações de fertilidade dos solos. Para fins de registro junto ao Ministério da Agricultura e do Abastecimento, as garantias mínimas de Ca e S são apresentadas na forma de números inteiros.

4.6.3. Adubação com micronutrientes

Como sugestão para interpretação de micronutrientes em análises de solo, com os extratores $\text{Ca}(\text{H}_2\text{PO}_4)_2$, Mehlich I e DTPA, respectivamente, são apresentados os teores limites para as faixas, baixo, médio e alto (Tabelas 10 e 11).

A recomendação da aplicação de doses de enxofre (S) e de micronutrientes no solo estão contidas na Tabela 12.

Esses elementos, de fontes solúveis ou insolúveis em água, são aplicados a lanço, desde que o produto satisfaça a dose indicada.

O efeito residual dessa recomendação atinge, pelo menos, um período de cinco anos. Para reaplicação de qualquer um destes micronutrientes, recomenda-se a análise foliar como instrumento indicador. A análise de folhas, para diagnosticar possíveis deficiências ou toxidez de micronutrientes em soja, constitui-se em argumento efetivo para correção via adubação de algum desequilíbrio nutricional (Tabela 5) Porém, as correções só se viabilizam na próxima safra, considerando-se que, para as análises, a amostragem de folhas é recomendada no período da floração, a partir do qual não é mais possível realizar qualquer correção de ordem nutricional.

A aplicação de micronutrientes no sulco de plantio tem sido bastante utilizada pelos produtores; neste caso aplica-se 1/3 da recomendação a lanço por um período de três anos sucessivos.

No caso do Mo e do Co, recomenda-se a aplicação via sementes com as doses de 12 a 30 g.ha⁻¹ de Mo e 2 a 3 g.ha⁻¹ de Co, conforme especificação no rótulo dos produtos comerciais, devendo estes produtos apresentar alta solubilidade.

A aplicação de Mo e Co nas sementes poderá, em função do pH, da salinidade e da ação bactericida para o *Bradyrhizobium* de alguns produtos, reduzir a sobrevivência da bactéria. Nesses casos, a aplicação desses micronutrientes poderá ser efetuada na mesma dose acima, em pulverização foliar, antes do início da floração.

Esta prática pode ser efetuada juntamente com o tratamento das sementes com fungicida e com inoculante (ver Capítulo 7).

4.6.4. Adubação foliar com macro e micronutrientes

No caso da deficiência de manganês, constatada através de exame visual, recomenda-se a aplicação de 350 g.ha⁻¹ de Mn (1,5 kg de MnSO₄) diluído em 200 litros de água com 0,5% de uréia.

Essa prática não é recomendada a outros macro ou micronutrientes para a cultura da soja, uma vez que não têm sido obtidos aumentos de rendimento em vários trabalhos de pesquisa realizados nos estados do Rio Grande do Sul, Paraná e Mato Grosso do Sul, sob diversas condições de solo, clima e métodos de aplicação. Portanto, o crédito agrícola não deve ser liberado para essa prática.

4.6.5. Fórmulas de adubação para o cultivo da soja

Uma vez definida as quantidades de fósforo e potássio, em função dos teores destes elementos no solo e das expectativas de produtividade, é necessário adequar essas, através de fórmulas de adubação. O mercado de fertilizantes tem procurado colocar à disposição dos usuários, uma diversidade de composições que se ajustam às mais variadas combinações entre as doses de fósforo e potássio. Na Tabela 14 são apresentadas algumas das fórmulas mais comuns para a soja, bem como a sua composição.

4.6.6. Sistema Internacional de Unidades

Os laboratórios brasileiros adotaram o Sistema Internacional de Unidades, visando atender a um acordo internacional que visa uniformizar as expressões de medidas (Tabela 14).

TABELA 14. Sistema Internacional de Unidades.

Determinação	Anterior Atual
..... Solo			
PH	adimensional	adimensional	adimensional
Matéria Orgânica	2,4 %	24,0 g.dm ⁻³	24,0 g.dm ⁻³
P	8,3 ppm	8,3 mg.dm ⁻³	8,3 mg.dm ⁻³
S	10,0 ppm	10,0 mg.dm ⁻³	10,0 mg.dm ⁻³
Ca	1,2 meq.(100ml) ⁻¹	1,2 cmolc.dm ⁻³	12,0 mmolc.dm ⁻³
Mg	0,8 meq.(100ml) ⁻¹	0,8 cmolc.dm ⁻³	8,0 mmolc.dm ⁻³
K	0,2 meq.(100ml) ⁻¹	0,2 cmolc.dm ⁻³	2,0 mmolc.dm ⁻³
H + Al	3,1 meq.(100ml) ⁻¹	3,1 cmolc.dm ⁻³	31,0 mmolc.dm ⁻³
Soma de Bases (S)	2,2 meq.(100ml) ⁻¹	2,2 cmolc.dm ⁻³	22,0 mmolc.dm ⁻³
CTC (T)	5,3 meq.(100ml) ⁻¹	5,3 cmolc.dm ⁻³	53,0 mmolc.dm ⁻³
Al	0,5 meq.(100ml) ⁻¹	0,5 cmolc.dm ⁻³	5,0 mmolc.dm ⁻³
Saturação de Bases (V%)	41,5 %	41,5 %	41,5 %
..... Tecido Vegetal			
Macronutrientes	0,50 %	5,0 g.kg ⁻¹	5,0 g.kg ⁻¹
Micronutrientes	5,0 ppm	5,0 mg.kg ⁻¹	5,0 mg.kg ⁻¹



***Sementes de soja Dois Marcos.
As mais produtivas do cerrado.***

A união do melhor germoplasma tropical com a tecnologia mundial da Pioneer. Potencial genético, germinação e vigor. O resultado é sempre maior rendimento.

Plantando as sementes de soja Dois Marcos com tecnologia Pioneer, que é líder no mercado norte-americano de sementes de soja, você tem, além do elevado potencial genético, a garantia de maiores índices de germinação e vigor, com um menor consumo de sementes por hectare. E o que é melhor, com a alta produtividade que caracteriza os produtos da Pioneer, líder em tecnologia na cultura do milho no Brasil.

www.pioneer.com/brasil/



TECNOLOGIA QUE RENDE.

® Marca registrada ou usada nos países do mundo pela Pioneer Hi-bred International, Inc.



5. CULTIVARES

O desenvolvimento de cultivares de soja com adaptação às condições edafoclimáticas das principais regiões do País, especialmente as dos cerrados e as de baixas latitudes, vem propiciando, nos últimos 20 anos, a expansão da fronteira agrícola brasileira. Esse trabalho de melhoramento genético e de seleção de linhagens é realizado por diversas instituições de pesquisa que atuam nessas regiões.

Com a aprovação, em 1997, da Lei de Proteção de Cultivares e a instituição do Registro Nacional de Cultivares, a produção e a comercialização de sementes e mudas no País ficaram condicionadas à inscrição prévia das cultivares no Cadastro Nacional de Cultivares Registradas, por iniciativa e responsabilidade dos respectivos obtentores.

Embora caiba ao Ministério da Agricultura e do Abastecimento, através do Serviço Nacional de Proteção de Cultivares (SNPC), a elaboração da informação atualizada das espécies e cultivares disponíveis no mercado e a publicação periódica da Lista Nacional de Cultivares Protegidas e Registradas, considera-se essencial que tal informação continue a ser divulgada anualmente através destas Recomendações Técnicas, já que as mencionadas mudanças legais em nada alteram a necessidade de a assistência técnica e dos produtores terem fácil acesso a essas e às demais tecnologias indicadas para o cultivo da soja.

Nas Tabelas 15 e 16 são apresentadas, separadamente, as cultivares registradas e aquelas em processo de registro e de extensão de indicação para produção e comercialização em Mato Grosso do Sul e Mato Grosso. A ampliação geográfica de indicação de uma cultivar deve estar baseada também em comprovação do seu Valor de Cultivo e Uso (VCU) para a nova região.

TABELA 15. Cultivares de soja inscritas no Registro Nacional de Cultivares e indicadas para o Estado de Mato Grosso do Sul - Safra 2000/01.

Grupo Precoce/Médio			Grupo Semitardio			Grupo Tardio		
Cultivar	Região		Cultivar	Região		Cultivar	Região	
I. Cultivares registradas (31/07/2000)								
BR 6 (Nova Bragg)	-	- S	BRS 65	-	- S	BR 9 (Savana)	CN	SO S
BR 16	-	SO S	BRS 182	-	- S	BR/EMGOPA 314		
BR 37	-	- S	BRSMS Mandi	CN	SO -	(Garça Branca)	CN	- -
BRS 181	CN	SO S	BRSMS Taquari	CN	SO S	BRSMS Piracanjuba	CN	SO -
BRSMS Apaiari	-	- S	CAC 1	CN	SO S	BRSMS Piraputanga	CN	SO -
BRSMS Bacuri	CN	SO S	Dourados	CN	SO S	BRSMS Surubi	CN	SO -
BRSMS Carandá	CN	SO S	FT 18 (Xavante)	CN	SO S	BRSMS Tuiuiú	CN	SO -
BRSMS Lambari	CN	SO S	FT 101	CN	- -	Embrapa 20 (Doko RC)	CN	SO S
BRSMS Piapara	CN	SO S	FT Cristalina RCH	CN	- -	Emgopa 313	CN	SO -
CD 201	-	- S	FT Maracaju	-	SO S	FT 106	CN	- -
CD 202	-	- S	IAC 8	CN	SO S	FT 107	CN	- -
Embrapa 4 (BR-4 RC)	-	SO S	IAC 8-2	CN	- -	FT Cristalina	CN	SO S
Embrapa 64 (Ponta Porã)	-	- S	Monarca	CN	- -	MS/BR 34 (Empaer 10)	CN	SO S
FT 5 (Formosa)	-	SO S	M-SOY 109	CN	SO S	M-SOY 108	CN	- -
FT 10 (Princesa)	-	SO S	M-SOY 8400	CN	SO S	M-SOY 8914	CN	- -
FT 20 (Jaú)	-	SO S	M-SOY 8411	CN	SO S	M-SOY 9001	CN	- -
FT 2000	CN	SO S	M-SOY 8800	CN	- -	M-SOY 9010	CN	- -
FT 2001	CN	SO S	MT/BR 45 (Paiaguás)	CN	SO S	M-SOY 9030	CN	- -
FT Abyara	-	SO S	OC 16	CN	SO S			
FT Estrela	CN	SO S	Performa	CN	- -			
FT Jatobá	-	SO S	Santa Rosa	CN	SO S			

Continua...

Continuação da Tabela 15.

Grupo Precoce/Médio			Grupo Semitardio			Grupo Tardio		
Cultivar	Região		Cultivar	Região		Cultivar	Região	
FT Líder	-	SO S	Suprema	CN	SO -			
IAS 5	-	SO S						
MS/BR 19 (Pequi)	CN	SO S						
M-SOY 2002	-	- S						
M-SOY 5942	-	- S						
M-SOY 6302	-	- S						
M-SOY 6401	-	- S						
M-SOY 6402	-	- S						
M-SOY 7001	-	- S						
M-SOY 7201	-	- S						
M-SOY 7501	-	- S						
M-SOY 7602	-	- S						
M-SOY 7701	-	- S						
M-SOY 7901	CN	SO S						
M-SOY 8001	CN	SO S						
M-SOY 8200	CN	- -						
M-SOY 8720	CN	- -						
M-SOY 8757	CN	- -						
OCEPAR 4 (Iguaçu)	-	- S						
OC 13	-	- S						
UFV/ITM 1	CN	SO S						

Continua...

Continuação da Tabela 15.

Grupo Precoce/Médio		Grupo Semitardio		Grupo Tardio	
Cultivar	Região	Cultivar	Região	Cultivar	Região
..... II. Em processo inicial ou de extensão de registro					
BRS 133 ²	- - S	-	- - -	BRSMS Curimbatá ¹	CN - -
BRS 134 ²	- - S				
BRS 206 ¹	- - S				
BRSMS Acará ¹	- SO S				
BRSMS Sauá ¹	- SO S				
CD 205 ²	- - S				
Embrapa 48 ²	- - S				
M-SOY 7101 ²	- - S				
M-SOY 7204 ²	- - S				
M-SOY 7518 ²	- - S				
M-SOY 7603 ²	- - S				

¹ Cultivar em lançamento.

² Cultivar em extensão de indicação.

Notas: Regiões: CN = centro-norte; SO = sudoeste; S = sul.

Foi excluída de indicação, em 2000, a cultivar OCEPAR 7 - Brillhante.

TABELA 16. Cultivares de soja inscritas no Registro Nacional de Cultivares e indicadas para o Estado de Mato Grosso - safra 2000/01.

Grupo de Maturação		
Precoce/Semiprecoce	Médio	Semitardio/Tardio
..... I. Cultivares registradas (31/7/2000)		
BRSMG 68	BR/IAC 21	BRS Celeste
BRSMG Segurança	BRSMT Pintado	BR/EMGOPA 314 (Garça Branca)
CS 201	CAC 1	BRSMT Uirapuru
DM 118	DM Vitória	DM 309
DM 247	Emgopa 315 (Rio Vermelho)	DM 339
DM Soberana	FT 101	DM Nobre
FT 2000 ¹	Monarca	Embrapa 20 (Doko RC)
FT Estrela ¹	M-SOY 8400	Emgopa 313
KI-S 801	M-SOY 8411	FT 103
MG/BR 46 (Conquista)	M-SOY 8550	FT 104
M-SOY 109	M-SOY 8605	FT 106
M-SOY 8110	M-SOY 8720	FT 107
M-SOY 8200	M-SOY 8757	FT Cristalina RCH
RB 604	MT/BR 45 (Paiaguás)	M-SOY 108
	MT/BR 50 (Parecis)	M-SOY 8914
	MT/BR 51 (Xingu)	M-SOY 8998
	Performa	M-SOY 9001

Continua...

Continuação da Tabela 16.

Grupo de Maturação		
Precoce/Semiprecoce	Médio	Semitardio/Tardio
	Suprema	M-SOY 9010 M-SOY 9030 M-SOY 9350 MT/BR 47 (Canário) MT/BR 52 (Curió) MT/BR 53 (Tucano)
..... II. Em processo inicial ou de extensão de registro		
BRS Milena ²	BRSGO 204 ³	BRSGO Jataí ²
BRSGO Santa Cruz ³	BRSGO Bela Vista ²	BRSMG Garantia ²
BRSMG Liderança ²	BRS Apiakás ³	BRS Anhumas ³
BRS Matrinxã ³	BRS Bororo ³	BRS Arara Azul ³
	BRS Cachara ³	BRS Beija-Flor ³
	BRS Piraíba ³	BRS Galha ³
	BRS Tucunaré ³	

¹ Cultivar indicada apenas para a região sul do estado (latitude > 15°).

² Cultivar em extensão de indicação.

³ Cultivar em lançamento.

Nota: foi excluída de indicação, em 2000, a cultivar MT/BR 49 (Pioneira).

Estão sendo lançadas no mercado, a partir da safra 2000/01, novas cultivares de soja, e outras cultivares, lançadas em ano(s) anterior(es) para cultivo em determinados Estados, estão tendo suas indicações ampliadas. Tais cultivares constam, nas tabelas, como em processo inicial ou de extensão de registro.

Observe-se que, em todos os Estados, as cultivares estão agrupadas segundo o ciclo ou grupo de maturação, visando facilitar a tomada de decisão sobre época de semeadura, diversificação de ciclos das cultivares na propriedade e sistemas de sucessão com outras culturas.

Recomenda-se atenção às notas de rodapé das tabelas e sugere-se a leitura do Capítulo 11, no que tange à reação das cultivares às doenças mais importantes.

6. CUIDADOS NA AQUISIÇÃO E NA UTILIZAÇÃO DE SEMENTE

No Brasil, dois sistemas de produção de sementes operam integrados nos diversos Estados, o de certificação e o de fiscalização, que ofertam sementes certificadas e fiscalizadas, respectivamente. Nessas duas classes de sementes, a qualidade é garantida através de padrões mínimos de germinação, purezas física e varietal e sanidade, exigidos por normas de produção e comercialização estabelecidas e controladas pelo governo.

6.1. Qualidade da semente

Na compra de sementes, recomenda-se que o agricultor conheça a qualidade do produto que está adquirindo. Para isso, existem laboratórios oficiais e particulares de análise de sementes que podem prestar esse tipo de serviço, informando a germinação, as purezas física e varietal e a qualidade sanitária da semente. Esta última informação é extremamente importante para a decisão do tratamento da semente com fungicida.

Alternativamente à análise em laboratório, o agricultor poderá avaliar a qualidade fisiológica do lote de semente a ser adquirido, através do teste de emergência em campo. Para tanto, a partir de uma amostra representativa, separam-se quatro subamostras de 100 sementes cada, que são distribuídas em quatro linhas de quatro metros. É importante que a semeadura seja realizada a uma profundidade de 4 a 5 cm. A avaliação (porcentual de plântulas emergidas) poderá ser efetuada quando as plantas estiverem com o primeiro par de folhas completamente aberto, aproximadamente dez a quinze dias após a semeadura. Nesse teste, é importante manter a umidade do solo com irrigações periódicas e instalá-lo quando a temperatura do solo estiver entre 20 a 30 graus centígrados.

Outra maneira de conhecer a qualidade do produto que se está adquirindo é consultando o Atestado de Garantia de Semente, fornecido pelo vendedor. Esse atestado transcreve as informações dos laudos oficiais de análise de semente que têm validade até cinco meses após a data de análise. Ao consultar o Atestado de Garantia de Semente, o

agricultor deve prestar atenção às colunas de germinação (%), pureza física (%), pureza varietal (outras cultivares - OC e outras espécies, sementes silvestres, sementes nocivas toleradas), mancha-café (%) e validade da germinação. Esses valores devem estar de acordo com os padrões mínimos de qualidade de semente estabelecidos para cada Estado. O padrão de semente de soja fiscalizada, nos diversos Estados brasileiros, é mostrado na Tabela 17.

Muitos produtores de sementes têm adotado um rígido sistema de controle de qualidade, à disponibilização no mercado de lotes de sementes que apresentem com segurança um nível de qualidade elevado, o que resultará em uma boa emergência de plântulas a campo. Além do Atestado de Garantia de Semente, diversos produtores dispõem de resultados de análises complementares, como por exemplo do teste de tetrazólio e do envelhecimento acelerado, que podem indicar o índice de vigor das sementes. Os resultados de tais análises podem também ser solicitados aos produtores de sementes, para facilitar a escolha dos lotes de sementes a serem adquiridos. Adicionalmente a tais testes, vários produtores de sementes têm também executado testes de emergência a campo em condições ideais de umidade e de temperatura de solo. Tais resultados são de grande valia tanto para o produtor de sementes, quanto para o agricultor comprador de tal insumo, visando à semeadura de sementes que comprovadamente apresentam boa qualidade.

6.2. Armazenamento das sementes

Após a aquisição, as sementes são armazenadas na propriedade, até a época de semeadura. As sementes, como seres vivos, devem receber todos os cuidados necessários para se manterem vivas e apresentarem boa germinação e emergência no campo. Assim sendo, devem ser tomados cuidados especiais no seu armazenamento, tais como:

- ◆ armazenar as sementes em galpão bem ventilado, sobre estrados de madeira;
- ◆ não empilhar as sacas de sementes contra as paredes do galpão;
- ◆ não armazenar sementes juntamente com adubo, calcário ou agroquímicos;
- ◆ o ambiente de armazenagem deve estar livre de fungos e roedores; e

- ♦ dentro do armazém a temperatura não deve ultrapassar 25°C e a umidade relativa não deve ultrapassar 70%.

Caso essas condições não sejam possíveis na propriedade, recomenda-se que o agricultor somente retire a semente do armazém do seu fornecedor, o mais próximo possível da época de semeadura.

6.3. Padronização da nomenclatura do tamanho das sementes, após classificação por tamanho

Tal nomenclatura deverá ser padronizada em nível nacional, conforme proposta idealizada pela CESSOJA/PR e APASEM, a qual deverá constar na sacaria e na nota fiscal de venda:

- ♦ Pzero - semente não classificada por tamanho;
- ♦ P 4.5 - P 4.75 - P 5.0 - P 5.25 - P 5.5 - P 5.75 - P 6.0 - P 6.1,0 mm entre tais classes; por exemplo: P 5.5 significa que as sementes possuem diâmetro entre 5,5 e 6,5 mm, ou seja, tal classificação foi realizada com peneira com orifícios redondos, com as sementes passando pela peneira 6,5 e ficando retidas sobre a peneira 5,5.

TABELA 17. Padrão de semente fiscalizada de soja em diversos Estados brasileiros.

Estado	Germinação (%)	Pureza física (%)	Fatores		Semente silvestre (nº)	Sementes nocivas toleradas (nº)	Mancha café (%)*
			Pureza varietal				
			Outras espécies	Outras cultivares			
RS	80	98	1	10	zero	zero	-
SC	80	98	1	10	zero	zero	20
PR	80	98	1	10	zero	zero	-
SP	80	98	1	10	1	zero	15
MS	70/75**	98	1	10	5	10	-
MT	80	99	1	10	1	zero	-
RO	80	98	1	10	1	zero	-
MG	75	99	1	3	4	4	15
GO	80	98	zero	10	zero	zero	5
AL	60	98	zero	5	1	zero	20
BA	80	98	1	10	1	zero	-
MA	80	98	1	7	1	zero	-
PI	60	98	1	10	5	zero	-
DF	80	98	1	10	1	zero	20
PE	75	95	1	10	1	zero	10/200g

Fonte: Modificação de Krzyzanowski et al. EMBRAPA-CNPSo. Comunicado Técnico, 55. 1996.

* Novo padrão nacional: 5,0% (estabelecido em 2000; a ser regulamentado através de portaria ministerial).

** 75% para as cultivares de ciclo semitardio e 70% para as de ciclos precoce e médio.

7. TRATAMENTO COM FUNGICIDAS, APLICAÇÃO DE MICRONUTRIENTES E INOCULAÇÃO DE SEMENTES DE SOJA

7.1. Introdução

A falta de cuidados fitossanitários e a rápida expansão da cultura da soja, nas últimas três décadas, permitiram que, na sua maioria, os patógenos da soja fossem disseminados através das sementes a todas as regiões produtoras.

A implantação adequada da cultura da soja, com diminuição de riscos e com possibilidades de retorno econômico, depende da correta utilização de diversas práticas. O bom preparo do solo ou a utilização de semeadura direta, na época adequada e em solo com boa disponibilidade hídrica, a utilização correta de herbicidas e a boa regulação da semeadora (densidade e profundidade) são práticas essenciais, estando o seu sucesso condicionado à utilização de sementes de boa qualidade. Todavia, freqüentemente, a semeadura não é realizada em condições ideais, o que resulta em sérios problemas na emergência da soja, havendo, muitas vezes, a necessidade de ressemeadura. Em tais circunstâncias, o tratamento da semente com fungicidas (sistêmico + contato) oferece garantia adicional ao estabelecimento da lavoura a custos reduzidos (menos de 0,5% do custo de instalação da lavoura).

O uso intensivo do solo com a cultura da soja e a falta de manejo adequado têm provocado reduções dos teores de matéria orgânica e aumentado a acidez dos solos. Como conseqüência, a ocorrência de deficiência de alguns micronutrientes, essenciais à cultura da soja e, especialmente, ao processo de fixação simbiótica, têm acontecido com freqüência, em várias regiões do Brasil. Respostas significativas no rendimento têm sido verificadas com a aplicação de micronutrientes, especialmente, molibdênio e cobalto.

A soja obtém a maior parte do nitrogênio de que necessita através da associação simbiótica com a bactéria do gênero *Bradyrhizobium*, espécies *B. japonicum* e *B. elkanii*, vulgarmente conhecidas como bradirrizóbio. A adubação nitrogenada é desnecessária e prejudicial à fixação simbiótica do nitrogênio. Mesmo em solos com grandes quantidades de restos vegetais, não há efeito positivo da aplicação de

Tecnologia e Paixão

A Nitral Urbana tem muito amor pelo que faz. E por isso faz sempre o melhor.

Com muita pesquisa e investimento a Nitral Urbana desenvolveu os melhores inoculantes, micronutrientes e baculovirus do mercado.

É uma variedade enorme de produtos onde você encontra a função certa na dose adequada para a sua necessidade.

Nitral Urbana,
certeza de grandes colheitas

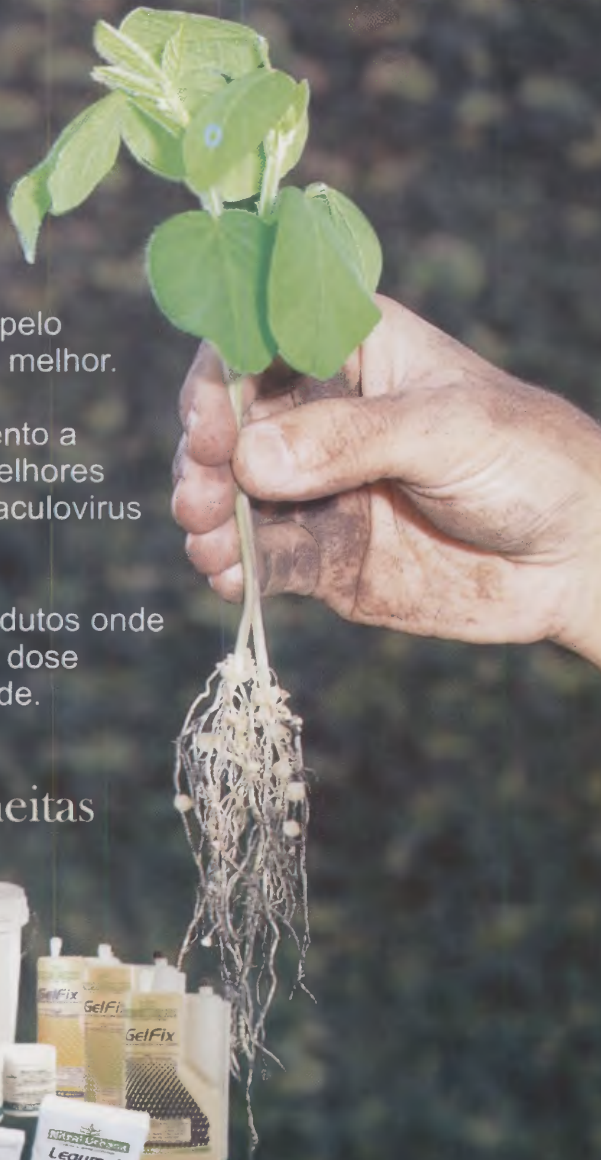

Nitral Urbana

Certeza de grandes colheitas

dubos Foliare Nitral Urbana

- CaBfix •Zincofix
- Borofix •Mangfix
- Neutrafix (reductor de Ph)
- CoMofix

Rua Rio Piquiri, 650, Pinhais/PR - 83322-010
Fone: (41) 667-3456 / Fax: (41) 667-1505

lab@nitralurbana.com.br



nitrogênio na produção de grãos. Por isso, além das práticas citadas acima, a inoculação das sementes de soja necessita ser feita, pois ela representa acréscimos de rendimento de 4 a 15%, com custo também em torno de 0,5% do custo de instalação da lavoura.

Para que a associação simbiótica entre a soja e o bradimirizóbio seja eficiente, deve-se inocular as sementes todos os anos, de forma que a nodulação ocorra, preferencialmente, com as estirpes presentes no inoculante e não com aquelas estabelecidas no solo, que podem ser de baixa eficiência.

As três operações, tratamento de sementes com fungicidas, aplicação de micronutrientes na semente e inoculação, podem ser realizadas conjuntamente, mas para isso alguns cuidados devem ser tomados.

7.2. Tratamento de sementes

O tratamento de sementes com fungicidas, além de controlar patógenos importantes transmitidos pela semente, diminuindo a chance de sua introdução em áreas indenidas, é uma prática eficiente para assegurar populações adequadas de plantas, quando as condições edafoclimáticas, durante a semeadura, são desfavoráveis à germinação e à emergência da soja, deixando a semente exposta por mais tempo a fungos do solo como: *Rhizoctonia solani*, *Pythium* spp., *Fusarium* spp. e *Aspergillus* spp. (*A. flavus*) que, entre outros, podem causar a sua deterioração no solo ou a morte de plântulas.

A eficiência de diversos fungicidas e/ou misturas desses, no controle de alguns dos principais patógenos transmitidos pela semente de soja (*Cercospora kikuchii*, *Cercospora sojina*, *Fusarium semitectum*, *Phomopsis* spp. (anamorfo de *Diaporthe* spp.) e *Colletotrichum truncatum*) é anualmente avaliada na *Embrapa Soja*. Melhor controle dos quatro primeiros patógenos citados é propiciado pelos fungicidas do grupo dos benzimidazóis. Dentre os produtos testados e hoje recomendados para o tratamento de sementes de soja, benomyl, carbendazin e thiabendazole são os mais eficientes no controle de *Phomopsis* spp., podendo assim ser considerados opção para o controle do agente do cancro da haste, em sementes, pois *Phomopsis* é a forma imperfeita de *Diaporthe*. Os fungicidas de contato tradicionalmente conhecidos (captan, thiram e tolylfluanid) que têm bom desempenho no campo quanto à emergência, não controlam, totalmente, *Phomopsis* spp. e *Fusarium semitectum* nas sementes que apresentam índices elevados desses patógenos (>40%). Por essa razão, tais produtos devem ser

sempre utilizados em misturas com um dos fungicidas sistêmicos (benomyl, carbendazin ou thiabendazole).

7.3. aplicação de micronutrientes

O aumento progressivo das produções de soja, fruto do uso intensivo de técnicas agrícolas modernas, vem promovendo retirada crescente de micronutrientes do solo, sem que se estabeleça reposição adequada. Associados a esse fato, a má correção da acidez e o manejo inadequado do solo, promovendo decréscimo acentuado no teor de matéria orgânica, provavelmente, têm alterado a disponibilidade de micronutrientes essenciais à nutrição da soja e ao perfeito estabelecimento da associação bradirrizóbio x soja. Estudos realizados em diferentes regiões do Brasil têm demonstrado deficiência ou toxicidade aguda de vários elementos no solo, inclusive com sintomas visuais nas plantas. O molibdênio (Mo), o cobalto (Co), o zinco (Zn), o cobre (Cu), o manganês (Mn) e o boro (B) são os elementos mais deficientes, principalmente nos solos do Cerrado, afetando drasticamente as espécies cultivadas naquela região. Entretanto, mesmo nas regiões onde os micronutrientes não apresentavam problemas, como a Região Sul, já foram detectadas deficiências de Mo e Co.

Atualmente, a dose recomendada de molibdênio é de 12 a 30 g de Mo/ha e a de cobalto é de 2 a 3 g de Co/ha. A aplicação de Mo e Co na semente pode reduzir a sobrevivência do *Bradyrhizobium* e, por isso, opcionalmente, a aplicação desses micronutrientes poderá ser também efetuada na mesma dose acima, em pulverização foliar ou no solo juntamente com outros fertilizantes. Veja item 4.6.4 desta publicação

7.4. Inoculação das sementes com *Bradyrhizobium*

Os trabalhos de pesquisa de soja, no Brasil, têm desenvolvido novas tecnologias de cultivo de soja com aumentos sucessivos de produtividade o que, por conseqüência, implicam em maior necessidade de nitrogênio para a cultura. Assim, como todo o processo é dinâmico, trabalhos intensivos da pesquisa em fixação biológica do nitrogênio são necessários, na busca de novas tecnologias de inoculação e de novas estirpes de bradirrízóbio que compitam com as estirpes naturalizadas no solo e que apresentem maior capacidade de fixar nitrogênio. Atualmente, quatro estirpes são recomendadas, pela pesquisa, para a fabricação de inoculantes comerciais, em todo o País: SEMIA 5019 (=29w), SEMIA 587, SEMIA 5079 (=CPAC 15) e SEMIA 5080 (=CPAC 7). Essas estirpes devem ser utilizadas em combinações duas a duas, a critério do fabricante de inoculantes, não importando a combinação, pois todas têm mostrado alta eficiência de fixação do nitrogênio.

As áreas de primeiro cultivo com soja são desprovidas de populações de *B. japonicum* e/ou *B. elkanii* e, conseqüentemente, as respostas à inoculação são expressivas. Entretanto, em áreas já cultivadas com a soja, os solos possuem altas populações naturalizadas desses organismos e a resposta à reinoculação nem sempre apresenta o mesmo sucesso. Uma maneira de incrementar a nodulação e a eficiência de fixação do nitrogênio nessas áreas é aumentar o número de células na semente. Assim, cuidados devem ser tomados no sentido de melhorar os inoculantes e os métodos de inoculação para garantir maior população da bactéria nas sementes. Quanto maior a população da bactéria na semente maior será a competição com as estirpes do solo, resultando na formação de nódulos com as estirpes introduzidas pelo inoculante, as quais são mais eficientes no processo de fixação simbiótica de nitrogênio. Além disso, a presença da bactéria na semente favorece a formação de nódulos nas raízes principais e na coroa radicular, os quais são maiores e mais eficientes no processo de fixação simbiótica do nitrogênio do que os nódulos localizados nas raízes secundárias. Nesse contexto, cabe aos sojicultores, ao efetuarem a inoculação da semente de soja, observar com muito rigor os cuidados a serem tomados quando se faz tratamento de semente, aplicação de micronutrientes e a inoculação da soja. Os fungicidas e os micronutrientes, se não forem corretamente aplicados à semente (antes da inoculação), causam redução do número de células viáveis na semente e, conseqüentemente, reduzem a nodulação das raízes e a eficiência de fixação de nitrogênio.

7.5. Como tratar com fungicidas, aplicar micronutrientes e inocular as sementes

A aplicação de fungicidas e micronutrientes pode ser feita de forma conjunta, antes da inoculação. O papel dos fungicidas de contato é proteger a semente contra fungos do solo e o dos fungicidas sistêmicos é controlar fitopatógenos presentes nas sementes. Assim, é importante que os fungicidas estejam em contato direto com a semente. O tratamento de semente com fungicidas, a aplicação de micronutrientes e a inoculação podem ser feitos com máquinas específicas de tratar sementes (Fig. 3), tambor giratório (Fig. 4) ou com betoneiras. Evitar o uso de lona ou o tratamento direto na semeadora.

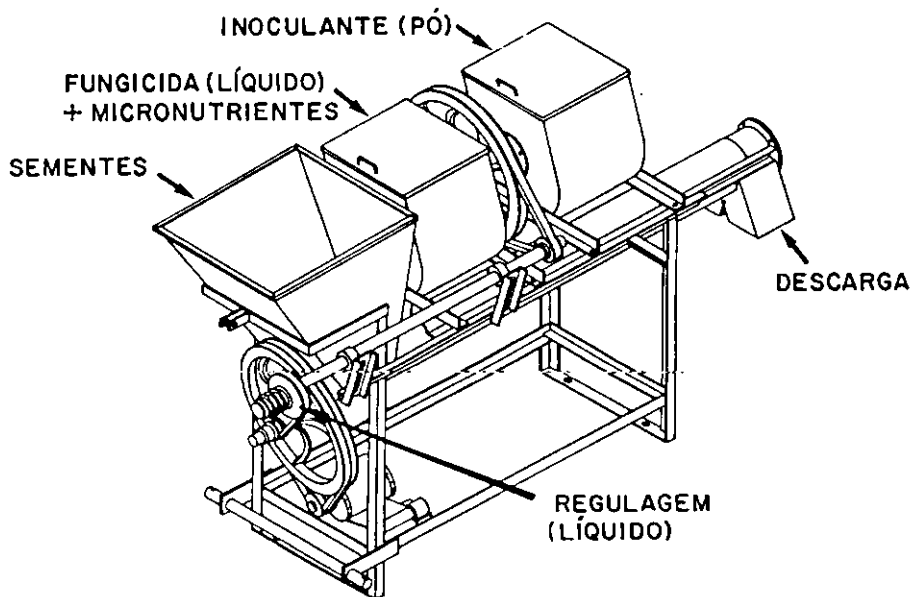

FIG. 3. Máquina de tratar sementes (Adaptado de Grazmec).

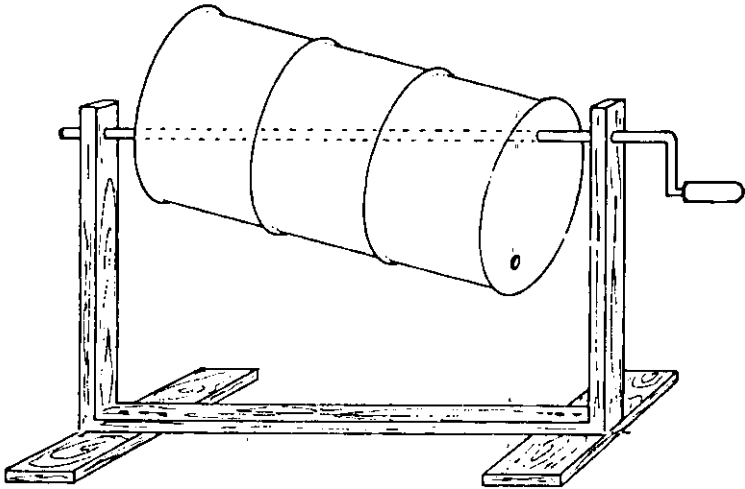

FIG. 4. Tambor giratório com eixo excêntrico para tratar sementes.

7.5.1. Tratamento utilizando máquinas de tratar sementes

Até recentemente, um dos maiores obstáculos para a adoção da prática do tratamento de sementes era a inexistência de equipamento adequado para isso. Hoje, existem no mercado máquinas de tratar sementes que realizam todas as operações: tratamento com fungicidas, aplicação de micronutrientes e inoculação com bradirrizóbio, ao mesmo tempo (Fig. 3). Dentre as diversas vantagens que essas máquinas apresentam, em relação ao tratamento convencional (tambor), destacam-se:

- a) menor risco de intoxicação do operador, uma vez que os fungicidas são utilizados via líquida;
- b) melhores cobertura e aderência dos fungicidas, dos micronutrientes e do inoculante às sementes;
- c) rendimento em torno de 60 a 70 sacos por hora; e
- d) maior facilidade, já que o equipamento pode ser levado ao campo, pois possui engate para a tomada de força do trator.

Com essas máquinas, a calda dos fungicidas (sistêmico + contato) e micronutrientes (Mo e Co) pode ser preparada em mistura à solução açucarada de 10 a 15% (100 a 150 gramas de açúcar e completar para um litro de água). Essa calda é colocada no primeiro compartimento e será a primeira a entrar em contato com a semente. No segundo compartimento, é colocado o inoculante turfoso. O inoculante não deve estar com excesso de umidade, caso contrário ficará aderido ao mecanismo da máquina e não será distribuído homogeneamente sobre as sementes. O produtor deve tomar cuidado ao adquirir os fungicidas e os micronutrientes, optando por formulações líquidas ou pó que possibilitem que o volume final da mistura, fungicidas + micronutrientes, seja completado com a solução açucarada, sem ultrapassar 300 ml de calda por 50 kg de semente. As doses dos fungicidas, dos micronutrientes e do inoculante são sempre as mesmas, independentemente do equipamento utilizado. Os detalhes quanto à regulagem do equipamento são fornecidos pelos próprios fabricantes. A máquina deve ser bem regulada para que as sementes tratadas (com fungicidas + micronutrientes) e inoculadas recebam distribuição uniforme dos produtos (tratamentos e inoculante).

7.5.2. Tratamento utilizando tambor giratório ou betoneira

Quando for utilizado o tambor giratório, com eixo excêntrico, ou a betoneira, o tratamento poderá ser efetuado tanto via seca (fungicidas e micronutrientes em pó) ou via úmida (fungicidas e micronutrientes líquidos ou a combinação de uma formulação líquida com outra formulação pó).

No caso do tratamento via seca, adicionar 300 ml de solução açucarada por 50 kg de semente e dar algumas voltas na manivela para umedecer uniformemente as sementes. Após essa operação, aplicar os fungicidas (Tabela 18) e, em seguida, os micronutrientes, nas dosagens recomendadas. O tambor é, então, novamente girado até que haja perfeita distribuição dos produtos nas sementes. Por último, é adicionado o inoculante turfoso e, novamente, o tambor é girado até a distribuição uniforme do inoculante sobre as sementes.

TABELA 18. Fungicidas e respectivas doses, para o tratamento de sementes de soja. XXII Reunião de Pesquisa de Soja da Região Central do Brasil. Cuiabá, MT, 28 a 30/8/2000.

Nome Comum ♦ Produto Comercial ¹	Dose/100 kg de Semente
	Ingrediente Ativo (g) ♦ Produto Comercial (g ou ml)
Benomyl + Captan ³ ♦ Benlate 500 + Captan 750 TS	30 g + 90 g ♦ 60 g + 120 g
Benomyl + Thiram ³ ♦ Benlate 500 + Rhodiauran 500 SC	30 g + 70 g ♦ 60 g + 140 ml
Benomyl + Tolyflfluani ³ ♦ Benlate 500 + Euparen M 500 PM	30 g + 50 g ♦ 60 g + 100 g
Carbendazin + Captan ³ ♦ Derosal 500 SC + Captan 750 TS	30 g + 90 g ♦ 60 ml + 120 g
Carbendazin + Thiram ³ ♦ Derosal 500 SC + Rhodiauran 500 SC	30 g + 70 g ♦ 60 ml + 140 ml
Carbendazin + Tolyflfluani ³ ♦ Derosal 500 SC + Euparen M 500 PM	30 g + 50 g ♦ 60 ml + 100 g
Carboxin + Thiram ♦ Vitavax + Thiram PM ♦ Vitavax + Thiram 200 SC ²	75 g + 75 g ou 50 + 50 g ♦ 200 g ♦ 250 ml
Difenoconazole + Thiram ³ ♦ Spectro + Rhodiauran 500 SC	5 g + 70 g ♦ 33 ml + 140 ml
Thiabendazole + Captan ³ ♦ Tecto 100 (PM e SC) + Captan 750 TS	15 g + 90 g ♦ 150 g ou 31 ml + 120 g
Thiabendazole + PCNB ³	15 g + 112,5 g
Thiabendazole + Thiram ³ ♦ Tecto 100 (PM e SC) + Rhodiauran 500 SC ♦ Tegram	17 g + 70 g ♦ 170 g ou 35 ml + 140 ml ♦ 200 ml
Thiabendazole + Tolyflfluani ³ ♦ Tecto 100 (PM e SC) + Euparen M 500 PM ♦ Tecto 100 (PM e SC) + Euparen M 500 PM	15 g + 50 g ♦ 150 g ou 31 ml + 100 g ♦ 150 g ou 31 ml + 100 g
Tiofanato metílico + captan ³ ♦ Cercobin 700 PM ou 500 SC + Captan 750 TS	70 g (ou 50 g) + 90 g ♦ 100 g ou 100 ml + 120 g
Tiofanato metílico + thiram ³ ♦ Cercobin 700 PM ou 500 SC + Rhodiauran 500 SC	70 g (ou 50 g) + 70 g ♦ 100 g ou 100 ml + 140 ml
Tiofanato metílico + Tolyflfluani ³ ♦ Cercobin 500 SC + Euparem M 500 PM	50 g + 50 g ♦ 100 ml + 100 g

¹ Poderão ser utilizadas outras marcas comerciais, desde que sejam mantidos a dose do ingrediente ativo e o tipo de formulação.

² Fazer o tratamento com pré-diluição, na proporção de 250 ml do produto + 250 ml de água para 100 kg de semente.

³ Mistura não formulada comercialmente.

Cuidados: devem ser tomadas precauções na manipulação dos fungicidas, seguindo as orientações da bula dos produtos.

No caso do tratamento via líquida, ou seja, utilizando-se fungicidas e os micronutrientes, ambos ou não, na forma líquida, em primeiro lugar, tomar o cuidado em utilizar produtos que contenham pouco líquido, ou seja, com no máximo 300 ml de solução por 50 kg de sementes, pois o excesso de líquido pode causar danos às sementes, soltando o tegumento e prejudicando a germinação. Caso esse volume de líquido seja inferior a 300 ml por 50 kg semente, utilizar a solução açucarada para completar o volume de 300 ml de calda por 50 kg de semente. Assim, o produtor deve usar os micronutrientes e os fungicidas em formulações que permitam rigoroso controle do volume final a ser adicionado às sementes.

Não se aconselha o tratamento da semente diretamente na caixa semeadora, devido à baixa eficiência (pouca aderência e cobertura desuniforme das sementes).

7.6. Cuidados com o inoculante

- a) Adquirir inoculantes devidamente registrados no Ministério da Agricultura e do Abastecimento. O número de registro deverá estar impresso na embalagem;
- b) não usar inoculante com prazo de validade vencido e que não contenha uma população mínima de 1×10^8 células viáveis por grama de turfa;
- c) ao adquirir o inoculante, certificar-se de que o mesmo estava armazenado em condições satisfatórias de temperatura e arejamento. Transportá-lo e conservá-lo em lugar fresco e bem arejado;
- d) os inoculantes devem conter as estirpes recomendadas para o Brasil (SEMIA 587, SEMIA 5019, SEMIA 5079 e SEMIA 5080);
- e) em caso de dúvida sobre a qualidade do inoculante, contatar o fiscal do MA.

7.7. Cuidados com a inoculação

- a) Fazer a inoculação das sementes à sombra e, preferencialmente, efetuar a semeadura no mesmo dia, especialmente se as sementes foram tratadas com fungicidas e micronutrientes, mantendo as sementes inoculadas protegidas do sol e do calor excessivo;

- b) evitar o aquecimento, em demasia, do depósito das sementes na semeadora, pois altas temperaturas reduzem o número de bactérias viáveis aderidas às sementes.

7.8. Qualidade e quantidade de inoculante a ser utilizado

A reunião conjunta da comissão designada pelo Ministério da Agricultura e do Abastecimento (MA) e da VIII RELARE, realizada em Londrina, PR, de 2 a 5/06/98, definiu que a fiscalização pelo MA, quanto à qualidade e quantidade dos inoculantes para soja, no Brasil, seguirá as mesmas normas estabelecidas pelo regulamento técnico adotado para o comércio regional de inoculantes do Mercosul;

7.8.1. Qualidade

Os inoculantes turfosos, líquidos ou outras formulações, devem conter uma população mínima de 1×10^8 células por grama ou ml de inoculante e serem aprovados em testes de eficiência agrônômica devidamente comprovados, conforme normas oficiais do MA.

7.8.2. Quantidade

A quantidade mínima de inoculante deverá ser aquela que forneça pelo menos 160.000 células do bradirrízóbio por semente de soja. Cabe a cada fabricante definir a dose de inoculante a ser utilizada, em função da qualidade do seu produto. Doses maiores de inoculante aumentam a nodulação e a fixação biológica do N₂. Por exemplo, para os inoculantes turfosos com população de 1×10^8 células/g (mínimo exigido pela legislação) seria necessário aplicar 500 g de inoculante por 50 kg de sementes para fornecer 160.000 células por semente (cultivares com 16 g por 100 sementes). No entanto, como existe um efeito físico de proteção da turfa em relação às células de bradirrízóbio, mesmo que os inoculantes tenham populações de células maiores que 1×10^8 , sugere-se utilizar a dose de 500 g de inoculante por 50 kg de semente. Essa dose de inoculante com população de 1×10^8 células/g, fornece aproximadamente 160.000 células por semente (cultivares com 16 g por 100 sementes).

7.9. Inoculação em áreas com cultivo anterior de soja

Em áreas já cultivadas com soja, os ganhos com a inoculação são menos expressivos do que em solos de primeiro ano. Todavia, têm sido observados ganhos de 4 a 15% no rendimento de grãos, com a reinoculação. Por isso, recomenda-se reinocular todos os anos. Isso favorece a competição das estirpes inoculadas com as estirpes do solo, aumentando a formação dos nódulos na região da coroa do sistema radicular, onde os nódulos são mais eficientes quanto à eficiência para a fixação simbiótica do N_2 .

7.10. Inoculação da soja em áreas de primeiro ano de cultivo

Como a soja não é uma espécie nativa do Brasil, a bactéria que fixa o nitrogênio, o bradirrizóbio, não existe naturalmente nos solos brasileiros. Assim, é indispensável que se faça a inoculação da soja em áreas de primeiro cultivo com essa leguminosa, para maior garantia de obtenção de alta produtividade. A produtividade da soja, nessas condições, depende de uma boa nodulação e fixação simbiótica de nitrogênio, especialmente em solos com baixos teores de matéria orgânica. Quanto maior for o número de células viáveis da bactéria na semente, melhor será a nodulação e maior poderá ser a produtividade da soja.

Outro fator a ser levado em consideração é que alguns fungicidas e certas formulações de micronutrientes afetam a sobrevivência das células de bradirrizóbio. Por essa razão, em solos de primeiro ano de plantio, o produtor, para garantir melhores resultados com a inoculação e o estabelecimento da população do bradirrizóbio no solo, pode evitar o tratamento das sementes com fungicidas, observadas as seguintes situações:

- a) a semente utilizada possua alta qualidade fisiológica e, principalmente, sanitária, estando livre de fitopatógenos importantes (pragas quarentenárias A2 ou pragas não quarentenárias regulamentadas) que serão definidas e controladas através de Certificado Fitossanitário de Origem (CFO) ou Certificado Fitossanitário de Origem Consolidado (CFOC), conforme legislação a entrar em vigor a partir de 13 de março de 2001 (Instrução Normativa Nº 6 de 13 de março de 2000, publicada no D.O.U. no dia 5 de Abril de 2000; e

- b) o solo apresente boa disponibilidade hídrica e temperatura adequada para rápida germinação e emergência.

Caso essas condições não sejam atingidas o produtor deve tratar a semente com fungicidas, dando preferência às misturas Carboxin + Thiram, Difenconazole + Thiram, Carbendazin + Captan, Thiabendazole + Tolyfluanid ou Carbendazin + Thiram.

7.11. Nitrogênio mineral

Resultados obtidos em todas as regiões onde a soja é cultivada mostram que a aplicação de fertilizante nitrogenado no plantio ou em cobertura em qualquer estágio de desenvolvimento da planta, em sistemas de plantio direto ou convencional, além de reduzir a nodulação e a eficiência de fixação biológica do N_2 , não traz nenhum incremento de produtividade para a soja. Por isso, não se recomenda adubação nitrogenada para a cultura da soja. No entanto, se as fórmulas de adubo que contêm nitrogênio forem mais econômicas do que as fórmulas sem nitrogênio, essas poderão ser utilizadas, desde que não sejam aplicados mais do que 20 kg de N/ha.

8. INSTALAÇÃO DA LAVOURA

O sucesso da implantação de uma lavoura de soja depende, além da semente de boa qualidade, das seguintes condições que devem ser observadas com atenção.

8.1. Cuidados relativos ao manuseio das sementes

8.1.1. Umidade do solo

A semente de soja, para a germinação e a emergência da plântula, requer absorção de água de, pelo menos, 50% do seu peso seco. Para que isso ocorra, no menor tempo possível, é fundamental que o grau de umidade e a aeração do solo sejam adequados e que o processo de semeadura propicie o melhor contato possível entre solo e semente, para assegurar os processos de germinação e emergência.

A semeadura em solos com insuficiência hídrica, ou seco, "no pó", prejudica o processo de germinação, expondo as sementes às pragas e microorganismos do solo que prejudicam o estabelecimento de uma população adequada de plantas. Vale lembrar que, nesse caso, o tratamento de sementes com fungicidas recomendados pode constituir numa garantia de prolongamento da capacidade de germinação das mesmas, até que ocorra condição favorável de umidade no solo.

8.1.2. Temperatura do solo

Sempre que possível, a semeadura da soja não deve ser realizada quando a temperatura média do solo estiver abaixo de 20°C, porque prejudica a germinação e a emergência.

A faixa de temperatura média de solo adequada para semeadura da soja vai de 20 a 30°C, sendo 25°C a ideal para uma rápida e uniforme emergência. Semeadura em solo com temperatura inferior a 18°C pode resultar em drástica redução nos índices de germinação e de emergência. Temperaturas superiores a 40°C podem prejudicar o processo de estabelecimento das plantas no campo.

8.1.3. Profundidade de semeadura

Efetuar a semeadura a uma profundidade de 3 a 5 cm. Semeaduras em profundidades superiores às citadas dificultam a emergência, principalmente em solos arenosos, sujeitos a assoreamento, ou em situações onde há risco de compactação superficial do solo.

8.1.4. Posição semente/adubo

O adubo deve ser colocado ao lado e abaixo da semente, pois o contato direto prejudica a absorção da água pela semente, podendo, inclusive, matar a plântula em desenvolvimento, principalmente quando se aplica doses altas de cloreto de potássio no sulco (acima de 80 kg/ha de KCl).

8.1.5. Danos mecânicos na operação de semeadura

Certificar que a semeadora não provoque danos mecânicos na semente durante o processo de distribuição. As semeadoras com sistema de disco metálico para distribuição causam mais danos mecânicos à semente do que o sistema de carretel dentado.

8.1.6. Compatibilidade dos produtos químicos

Os produtos químicos como fungicidas e herbicidas, nas doses recomendadas, normalmente, não afetam a germinação da semente de soja. Porém, em doses excessivas, prejudicam tanto a germinação quanto o desenvolvimento inicial da plântula. Por exemplo, as cultivares Campos Gerais e FT-Cometa são sensíveis a herbicidas à base de metribuzim (Sencor, Lexone) (ver observações constantes nos rodapés das tabelas de herbicidas).

8.2. Época de Semeadura

A soja, sendo uma cultura termo e fotossensível, está sujeita a alterações fisiológicas e morfológicas, quando as suas exigências não são satisfeitas.

A época de semeadura, além de afetar o rendimento, afeta também e de modo acentuado, a arquitetura e o comportamento da planta. Semeadura em época inadequada pode causar redução drástica no rendimento, bem como dificultar a colheita mecânica, de tal modo que as perdas na colheita podem chegar a níveis muito elevados. Isto, porque ocorrem alterações na altura da planta, na altura de inserção das primeiras vagens, no número de ramificações, no diâmetro do caule e no acamamento. Essas características estão também relacionadas com a população e com as cultivares.

O período preferencial para a semeadura da soja é o mês de novembro. De modo geral, obtêm-se maiores produtividades quando a soja é semeada entre 20 de outubro e 10 de dezembro. Fora desse intervalo, há redução da altura das plantas e do rendimento, o que pode comprometer a economicidade da lavoura. Em áreas bem fertilizadas e com alta tecnologia, pode-se conseguir boa produção em semeaduras realizadas até 20 de dezembro. Nas áreas mais ao norte, as melhores produções são obtidas em semeaduras de novembro e dezembro. No entanto, para semeaduras de dezembro, recomenda-se evitar o uso de cultivares de ciclo longo, dando preferência ao uso de precoces e médias, para evitar perdas por percevejos ou por veranicos. Para a maioria das regiões de cerrados, semeaduras de final de dezembro e de janeiro podem ocasionar reduções de rendimento próximas ou superiores a 30%, em relação a novembro.

Para os casos em que se pretende viabilizar a sucessão de culturas, recomenda-se a utilização de cultivares precoces e dar preferência à semeadura entre 1º a 10 de novembro.

8.3. Diversificação de cultivares

Isoladamente, a época de semeadura é um dos fatores que mais influenciam o rendimento da soja. As flutuações anuais do rendimento, para uma mesma época, são, principalmente, determinadas por variações climáticas anuais.

Uma prática eficiente para evitar tais flutuações é o emprego de duas ou mais cultivares, de diferentes ciclos, numa mesma propriedade, procedimento especialmente indicado para médias e grandes áreas. Desse modo, obtém-se uma ampliação dos períodos críticos da cultura (floração, formação de grãos e maturação). Assim, haverá menos prejuízos se ocorrerem, entre outros fatores, deficiência ou excesso hídricos, os quais atingirão apenas uma parte da lavoura.

8.4. População de plantas e espaçamento

Teoricamente, para uma planta atingir o seu potencial máximo de produção, é necessário que, além de encontrar as melhores condições de solo e clima, sofra o mínimo de competição. No Brasil, porém, a soja caracteriza-se por ser uma cultura mecanizada em todas as operações e este fato impõe um sistema de semeadura em linhas. A população de plantas recomendada para a cultura da soja situa-se em torno de 400 mil plantas por hectare ou 40 plantas/m². Variações de 20 a 25% nesse número, para mais ou para menos, não alteram, significativamente, o rendimento de grãos, para a maioria dos casos, desde que as plantas sejam distribuídas uniformemente, sem muitas falhas.

O uso de populações de plantas muito acima da recomendada, além de não proporcionar acréscimos no rendimento de grãos, pode acarretar riscos de perdas por acamamento e aumento do custo de produção. Por outro lado, densidades muito baixas resultam em plantas de baixo porte, menor competição da soja com as plantas daninhas e maiores perdas na colheita.

Em condições que favorecem a ocorrência de acamamento das plantas pode-se corrigir o problema sem afetar o rendimento, reduzindo-se a população em 20 a 25%. Sugere-se, por sua vez, aumentar a população de plantas, nessas mesmas proporções, em semeaduras anteriores ou posteriores à época recomendada, especialmente quando se utilizar cultivares de ciclos precoce ou médio.

Recomenda-se semear a soja em fileiras ou linhas espaçadas de 40 a 60 cm. Espaçamentos mais estreitos que 40 cm resultam em fechamento mais rápido da cultura, contribuindo para o controle das plantas daninhas, mas não permitem o cultivo mecânico nas entrelinhas. Para se obter a população de 400 mil plantas/hectare semeia-se um número de sementes de modo a ter 16 plantas por metro linear, no espaçamento de 40 cm, 20 plantas no espaçamento de 50 cm e 24 plantas no espaçamento de 60 cm.

8.5. Cálculo da quantidade de sementes e regulagem da semeadora

Para se calcular o número de sementes a ser distribuída, é necessário que se conheça o poder germinativo do lote de sementes. Esta informação é fornecida pela empresa onde as sementes foram

adquiridas, porém este valor (% germinação) pode ser superior ao valor de emergência das sementes no campo. Por isso, recomenda-se que se faça um teste de emergência em campo. Para tanto, a partir de uma amostra representativa, separam-se quatro subamostras de 100 sementes cada. Estas deverão ser semeadas a uma profundidade de 3 a 5 cm, em solo preparado, em quatro fileiras de 4 m cada. A umidade do solo deve ser mantida em nível adequado para a emergência, durante a execução da avaliação. Faz-se contagem em cada uma das quatro linhas, quando as plantas estiverem com o primeiro par de folhas completamente aberto, (aproximadamente dez dias após a semeadura), considerando-se apenas as vigorosas. O percentual de emergência em campo será a média aritmética do número de plantas emergidas por metro de fileira.

O número de plantas/metro linear a ser obtido na lavoura é estimado levando em conta a população de plantas/ha desejada e o espaçamento adotado, usando-se a seguinte fórmula:

$$n^{\circ} \text{ de pl/m} = \frac{[\text{pop/ha} \times \text{espaçamento (m)}]}{10.000}$$

De posse destes valores, calcula-se o número de sementes por metro de sulco:

$$n^{\circ} \text{ de sementes/m} = \frac{(n^{\circ} \text{ de plantas que se deseja/m} \times 100)}{\% \text{ de emergência em campo}}$$

Para se estimar a quantidade de semente que será gasta por ha, pode-se usar a seguinte fórmula:

$$Q = \frac{(1000 \times P \times D)}{G \times E}$$

onde: Q = Quantidade de sementes, em kg/ha;
 P = Peso de 100 sementes, em gramas;
 D = N° de plantas que se deseja/m;
 E = Espaçamento utilizado em cm; e
 G = % de emergência em campo.

No campo, dependendo das condições de umidade, temperatura, preparo do solo, contato do adubo com a semente, profundidade de

semeadura e semente descoberta, obviamente a germinação e a emergência serão menores do que os valores obtidos em laboratório. Portanto, após feitos os cálculos da quantidade de sementes por metro linear que deverá ser distribuída pela semeadora, acrescentar, no mínimo, 10% como fator de segurança.

Exemplo: - emergência 80%
- número de plantas desejadas por metro linear: 20

A regulagem deverá ser 25 sementes/m mais 10%. Portanto, a semeadora deverá distribuir no solo, no mínimo, 28 sementes por metro linear.

A semeadora a ser usada deverá ser adequadamente regulada para distribuir o número de sementes suficientes, proporcionando a densidade desejada. Para se obter uma alta precisão de regulagem da semeadora, sugere-se, caso disponível, a utilização de sementes previamente classificadas por tamanho, bem como de discos específicos, conforme recomendados pela forma produtora de sementes ou pelo fabricante da máquina semeadora.

O sucesso da lavoura inicia-se pela semeadura bem feita. O bom resultado da semeadura, por sua vez, não depende apenas da semente mas, também, da maneira como foi executada e dos fatores climáticos ocorridos após a operação.

9. CONTROLE DE PLANTAS DANINHAS

Na cultura da soja, há necessidade de se efetuar o controle de invasoras, pois podem causar perdas significativas conforme a espécie, a densidade e a sua distribuição na lavoura. A competição das invasoras ocorre principalmente por água, luz e nutrientes, podendo ainda dificultar a operação de colheita e prejudicar a qualidade final do produto.

A prática do controle de plantas daninhas é onerosa, porém os seus resultados são positivos. Por isso, é necessário que haja um balanceamento entre o custo da operação e o possível ganho na produção.

Os métodos normalmente utilizados são: mecânico, químico e cultural, havendo, ainda, o controle biológico. Pode ser utilizada, também, uma combinação de dois ou mais métodos de controle, conforme as necessidades e as condições existentes.

O controle cultural consiste na utilização de práticas que propiciem à cultura maior capacidade de competição com as plantas daninhas.

O controle mecânico consiste na utilização de instrumentos ou implementos tracionados por máquinas, animal ou mesmo pelo homem, com o objetivo de reduzir a população de invasoras em lavoura já instalada. A capina manual é o método mais simples e eficaz, porém demanda grande quantidade de mão-de-obra; pode ser utilizada como complemento a outros métodos.

A capina mecânica é muito utilizada, empregando implementos como arado, grade, enxada e cultivador. Este tipo de controle pode ser feito na instalação da cultura, através de aração e/ou gradeação, ou após a instalação da cultura, com o auxílio de cultivador. A capina, seja com enxada (manual) ou com cultivador (mecânica), deve ser realizada em dias quentes e secos para melhor eficiência. Cuidado especial deve ser tomado para evitar danos às raízes da soja. O cultivo deve ser superficial, aprofundando-se as enxadas apenas o suficiente para eliminar a infestação.

A capina deve ser feita antes da floração, pois quando já houver flores estas poderão cair, devido ao contato com o cultivador ou mesmo com as pessoas que manejam enxadas.

O número de capinas depende, exclusivamente, da presença de invasoras na lavoura. Mas, em geral, duas a três capinas antes da floração são suficientes para manter a lavoura em boas condições. Após

Cássio Souza Bonotto no controle.



Cássio Souza Bonotto, sojicultor, Fazenda Granja Puita e Cabanha Itaó, Massambará - RS.

ROUNDUP TRANSORB: CONTROLE TOTAL.

VOCÊ NO CONTROLE DA APLICAÇÃO.

Roundup Transorb é o mais poderoso Roundup. Só ele traz toda a força de resultados de Roundup, associada à mais inovadora tecnologia de controle do mato, a exclusiva tecnologia Transorb: absorção e translocação de Roundup até as raízes do mato em apenas 60 minutos.

VOCÊ COM MUITO MAIS PODER.

- O poder de controlar o mato em uma só aplicação.
- O poder de plantar na hora certa.
- O poder de controlar a hora da aplicação.

VOCÊ NO CONTROLE DO PLANTIO. Só a ação rápida da tecnologia Transorb pode propiciar que você aplique hoje e plante amanhã. Com menor risco de reinfestações e aproveitamento total dos equipamentos e da mão-de-obra. Semanas agora são dias. E dias, apenas alguns minutos.

VOCÊ NO CONTROLE TOTAL. Faça sol ou faça chuva, orvalho ou clima seco, calor ou frio, em folhas largas ou estreitas, Roundup Transorb vai colocar você no controle total da aplicação.

Classe Toxicológica III - Medianamente Tóxico

ATENÇÃO

Este produto é perigoso à saúde humana, animal e ao meio ambiente. Leia atentamente e siga rigorosamente as instruções contidas no rótulo, na bula e na receita. Utilize sempre os equipamentos de proteção individual. Nunca permita a utilização do produto por menores de idade.

Consulte sempre um

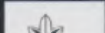

Venda sob





SUMISOYA[®]

Mais Limpo Mais Rápido Mais Seguro Mais Versátil

SUMISOYA é um herbicida de contato indicado para o manejo das plantas daninhas no Sistema de Plantio Direto da Soja. Controla rápida e eficazmente plantas daninhas que a maioria dos herbicidas encontra dificuldade para o controle, permitindo, ainda, que se faça a semeadura da Soja logo após a aplicação.

SUMISOYA é uma excelente opção de complemento no manejo, diminuindo riscos de resistência das plantas daninhas.

ADVERTÊNCIAS

PROTEÇÃO À SAÚDE HUMANA, ANIMAL E MEIO AMBIENTE

Permita que menores de idade trabalhem na aplicação do produto. Mantenha afastadas das áreas de aplicação, crianças, animais domésticos e pessoas desprotegidas. Use equipamentos de Proteção Individual (EPI's). Não coma, não beba e não fume durante o manuseio do produto. Não desentupa bicos, orifícios ou válvulas com o produto. Em caso de primeiros socorros e demais informações, vide o rótulo, a bula e a receita. Evite a contaminação ambiental, preserve a natureza. Não utilize equipamento de aplicação com vazamentos. Não lave as embalagens ou equipamentos em lagos, fontes, rios e demais corpos d'água. Descarte corretamente as embalagens e resíduos. Não reutilize as embalagens vazias. Seguir corretamente as instruções das bulas e rótulos. Aplique somente as doses recomendadas. As embalagens e resíduos deverão ser enxaguadas três vezes e a calda resultante acrescentada a preparação a ser pulverizada (tríplice lavagem). SUMISOYA (Flumioxazin): Nos estudos realizados com animais de laboratório sua ação foi bastante reduzida e nos estudos de metabolismo o produto foi eliminado principalmente pelas excreções, fezes e urina. Quanto aos efeitos agudos e crônicos não foram observados efeitos adversos. Este produto é perigoso ao meio ambiente (extremamente tóxico para organismos aquáticos (algas). Classificação quanto ao potencial de periculosidade ambiental: Classe III (perigoso). Classe toxicológica: III (moderadamente tóxico). Reg. no Ministério Agricultura e Abastecimento: 07195.

SEMPRE LER ATENTAMENTE O RÓTULO E O RECEITUÁRIO AGRONÔMICO. E FAÇA-O A QUEM NÃO SOUBER LER. CONSULTE SEMPRE UM ENGENHEIRO AGRÔNOMO.

a floração, normalmente, não haverá mais problemas de invasoras, desde que até este estágio a lavoura tenha sido mantida limpa.

O método químico de controle das plantas daninhas na soja consiste na utilização de produtos químicos (herbicidas), que se apresentam no mercado sob vários tipos. A grande vantagem atribuída ao sistema é a economia de mão-de-obra e a rapidez na aplicação.

O reconhecimento prévio das plantas predominantes na área, a serem controladas, é condição básica para a escolha do produto adequado e para a obtenção de resultado positivo com este método (Tabelas 19 e 20).

É fundamental que se conheçam as especificações do produto antes de sua utilização. A regulagem correta do equipamento de pulverização é outro fator que deve ser considerado quando se pretende utilizar este meio de controle.

Os herbicidas são classificados, quanto à época de aplicação, em produtos de pré-plantio, pré-emergência e pós-emergência. Nas Tabelas 21 e 22 encontram-se os produtos recomendados para o controle das plantas daninhas em soja.

TABELA 19. Eficiência de alguns herbicidas* de PPI, pré e pós-emergência, para o controle de plantas daninhas da cultura da soja em solos de Cerrado. Comissão de Plantas Daninhas da Região Central do Brasil, safra 2000/01.

	<i>Acanthospermum australe</i>	<i>Acanthospermum hispidum</i>	<i>Ageratum conyzoides</i>	<i>Alternanthera tenella</i>	<i>Amaranthus deflexus</i>	<i>Amaranthus hybridus</i>	<i>Amaranthus viridis</i>	<i>Bidens pilosa</i>	<i>Blainvillea latifolia</i>	<i>Brachiaria decumbens</i> ¹	<i>Brachiaria plantaginea</i>	<i>Calopogonium mucronoides</i>
Acifluorfen	M	S	S	M	.	.	S	S	.	T	T	.
Alachlor ²	M	.	S	S	.	.	S	M	.	T	T	.
Bentazon	M	S	S	S	.	.	S	S	.	M	T	.
Bentazon/Acifluorfen (Doble)	M	.	S	.	S	.	S	S	.	T	.	.
Bentazon + Acifluorfen (Gunner)	M	.	S	.	.	.	S	S	.	T	.	.
Bentazon + Acifluorfen (Volt)	M	.	S	.	.	.	S	S
Butroxydim	.	.	S	.	.	.	S	S	S	T	T	.
Chlorimuron-ethyl	S	S	S	S	.	.	S	S	S	T	T	M ⁸
Chlorimuron-ethyl + Fomesafen	S	S	S	.	.	.
Chlorimuron-ethyl + Lactofen	S	S	S	S	.	.	.
Clethodim	T	T	T	T	.	.	T	T	S	.	S	.
Clomazone ³	M	T	S	S	.	.	S	.
Clomazone/Trifluralin	S	S	.	.	S	.
Cloransulam-methyl	S	S	S	S	.	T	.
Cyanazine	M	S	S	.	.	.	S	S	S	.	T	.
Diclosulam	S	S	S	.	.	.	S	S	S	.	.	.
Dimethenamida	M	T	S	S	.	.	S	M	.	.	S	.
Fenoxaprop-p-ethyl	T	T	T	T	.	.	T	.	.	.	S	.
Fenoxaprop-p-ethyl + Clethodim	T	T	.	S	S	.
Fluazifop-p-butyl	T	T	T	T	.	.	T	T	.	S	S	.
Flumetsulan	S	S	S	S	.	.	S	S	.	S	S	.
Flumiclorac
Flumioxazin PRE	.	.	S	S	.	.	.	S
Flumioxazin POS	S
Fomesafen	M	S	S	S	.	.	S	S	S	T	T	.
Fomesafen/Fluazifop ¹³	M	.	S	.	.	S	S	S	.	S	S	.
Fomesafen + Fluazifop ¹⁴	S	S	.
Haloxifop-methyl	S	S	S	.
Haloxifop-R, éster metílico	S	S	S	.
Imazaquin ⁶	S	.	S	S	.	S	S	S	.	T	T	.
Imazaquin + Metribuzin	.	.	.	S	S	.	S	S	.	.	S	.
Imazethapyr	S	S	M	S	.	S	S	S	.	.	M ⁹	.
Lactofen	M	S	S	S	.	.	S	S	.	.	T	.
Linuron	S	S	S
Metolachlor ²	T	M	M	M	.	.	S	T	.	S	S	.
Metolachlor/Metribuzin	M	.	S	S	.	.	S	S	.	S	S	.
Metribuzin	M	.	S	S	.	.	S	S	.	S	T	.
Oxasulfuron	.	T	S	S	.	S	S	S	S	.	.	.
Pendimethalin ²	T	S	T	S	.	.	S	S	S	.	S	.
Pendimethalin + Imazaquin	M	S	S	.	.	S	.
Propaquizafop	S	S	.
Quizalofop-p-ethyl	S	S	.
Quizalofop-p-terfuril	S	S	.
Sethoxydim	T	T	T	T	.	.	T	.	.	S	S	.
Sulfentrazone	M	.	S	S	.	.	T	S	.	S	S	.
Sulfentrazone + Metribuzin	S	S	S	S	.	.	S	S	.	S	S	.
Tepraloxidylin
Trifluralin	T	T	T	.	.	.	S	T	.	S	S	.
Trifluralin/Metribuzin	.	.	.	S	.	.	S	.	.	S	S	.

Continua...

A BASF tem mais um bom motivo para comemorar.

Aramo 200

Basagran 600

Blazer Sol

Doble

Pivot

Poast

Raptor 70 DG

Scepter 70 DG

Squadron

U 46 D-Fluid

Volt

Zeta 900

Conheça a mais nova e mais completa linha de herbicidas BASF para a cultura da soja.

ATENÇÃO

Este produto é perigoso à saúde humana, animal e ao meio ambiente. Leia atentamente e siga rigorosamente as instruções contidas no rótulo, na bula e na receita. Utilize sempre os equipamentos de proteção individual. Nunca permita a utilização do produto por menores de idade.

Consulte sempre um Engenheiro Agrônomo



Venda sob responsabilidade do Engenheiro Agrônomo

PRÁTICA E O MANEJO INTEGRADO

BASF

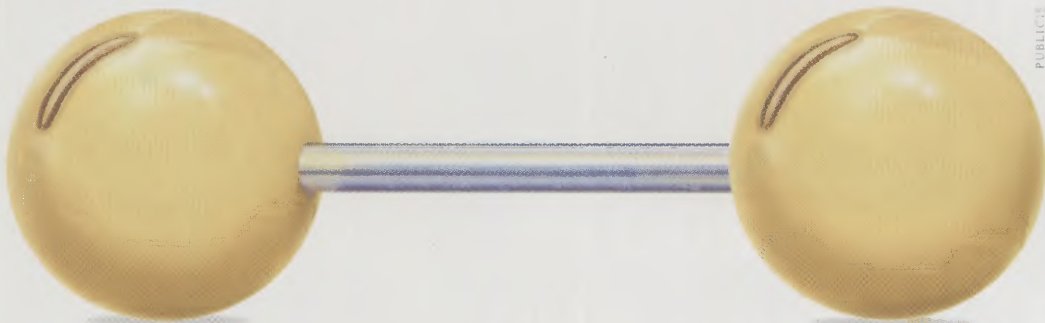

Linha Zeneca para a Soja. A sua plantação com força total.

A tecnologia Zeneca para a cultura da soja é a mais completa do mercado e controla com eficiência plantas daninhas, pragas e doenças, proporcionando maior retorno sobre o seu investimento.



* Se necessário.

ATENÇÃO

Este produto é perigoso à saúde humana, animal e ao meio ambiente. Leia atentamente e siga rigorosamente as instruções contidas no rótulo, na bula e na receita. Utilize sempre os equipamentos de proteção individual. Nunca permita a utilização do produto por menores de idade.

Consulte
sempre um
Engenheiro
Agrônomo



Venda
sob
receituário
agronômico

ZENECA
Agrícola

AJUDANDO O AGRICULTOR A ALIMENTAR O MUNDO.

Continuação da Tabela 19.

	<i>Cenchrus echinatus</i>	<i>Chamaesyce hirta</i>	<i>Commelina benghalensis</i>	<i>Croton glandulosus</i>	<i>Desmodium tortuosum</i>	<i>Digitaria horizontalis</i>	<i>Digitaria insularis</i>	<i>Echinochloa crusgalli</i>	<i>Eleusine indica</i>	<i>Emilia sonchifolia</i>	<i>Eupatorium pauciflorum</i>	<i>Euphorbia heterophylla</i>
Acifluorfen	T	.	M	.	.	T	.	.	T	M	.	S
Alachlor ²	S	.	S	.	.	S	.	.	S	.	.	T
Bentazon	TT	.	S	.	T	TT	.	.	TT	M	S	TT
Bentazon/Acifluorfen (Doble)	T	.	S	.	.	T	.	.	T	S	.	S
Bentazon + Acifluorfen (Gunner)	.	.	S	S
Bentazon + Acifluorfen (Volt)	.	.	S	S
Butroxydim	S	S
Chlorimuron-ethyl	T	.	S	.	S	T	.	.	T	S	.	S
Chlorimuron-ethyl + Fomesafen	.	.	S	.	S	S
Chlorimuron-ethyl + Lactofen	.	.	S	S
Clethodim	S	.	T	.	T	S	S ³	.	S	T	T	T
Clomazone ³	S	.	S	.	.	S	.	.	S	.	.	M
Clomazone/Trifluralin	S	.	S	.	.	S	.	.	S	.	.	M
Cloransulam-methyl	.	.	M	.	M	S	M
Cyanazine	T	.	T	.	.	T	.	.	.	M	.	S
Diclosulam	.	S	.	S	S	S	.	S
Dimethenamide	S	.	S	.	T	S	.	.	S	.	.	T
Fenoxaprop-p-ethyl	S	.	.	.	T	S	.	.	S	.	.	T
Fenoxaprop-p-ethyl + Clethodim	S	.	.	.	T	S	.	.	S	.	.	T
Fluazifop-p-butyl	S	.	T	.	T	S	.	.	S	T	T	T
Flumetsulan	.	.	.	S	M
Flumiclorac	.	.	S
Flumioxazin PRE	S	S
Flumioxazin POS	.	.	S
Fomesafen	T	.	M	.	T	T	.	.	T	S	S	S
Fomesafen/Fluazifop ¹³	S	.	M	.	.	S	.	.	S	.	.	S
Fomesafen + Fluazifop ¹⁴	S	S	.	.	S	.	.	.
Haloxifop-methyl	S	S	.	.	S	.	.	.
Haloxifop-R, éster metílico	S	S	.	.	S	.	.	.
Imazaquin ⁶	T	.	M	S	T	M	.	.	T	M	.	S ⁴
Imazaquin + Metribuzin	.	.	S	.	S
Imazethapyr	S	.	S	.	T	S	.	.	T	M	.	S
Lactofen	TT	.	S	.	T	TT	.	.	T	S	S	.
Linuron	TT	.	T	.	T	TT	.	.	.	M	.	.
Metolachlor ²	S	.	S	.	T	S	.	.	S	.	.	T
Metolachlor/Metribuzin	S	.	S	.	S	S	.	.	S	.	.	T
Metribuzin	T	.	M	.	S	T	.	.	T	M	.	.
Oxasulfuron	S
Pendimethalin ²	S	.	T	.	.	S	.	.	S	.	.	T
Pendimethalin + Imazaquin
Propaquizafop	S	.	.	.	S	S	.	.	S	.	.	.
Quizalofop-p-ethyl	S	S	.	S
Quizalofop-p-terfuri	S	S
Sethoxydim	S	.	T	.	T	S	.	.	S	T	T	T
Sulfentrazone	S	.	S	.	S	S	.	.	S	S	.	S
Sulfentrazone + Metribuzin	S	.	S	.	S	S	.	.	S	.	.	S
Tepraloxidin	S	S
Trifluralin	S	.	T	.	T	S	.	.	S	T	.	T
Trifluralin/Metribuzin	S	.	.	.	S	S	.	.	S	.	.	.

Continua...

Continuação da Tabela 19.

	<i>Galinsoga parviflora</i>	<i>Hyptis lophanta</i>	<i>Hyptis suaveolens</i>	<i>I. grandifolia</i>	<i>Lepidium virginicum</i>	<i>Melampodium perfoliatum</i>	<i>Mimosa invisa</i>	<i>Mitracarpus hirtus</i>	<i>Nicandra physaloides</i>	<i>Panicum maximum</i>	<i>Pennisetum ambricatum</i>	<i>Pennisetum setosum</i>
Acifluorfen	S	S	S	S	.	.	T
Alachlor ²	S	.	.	T	.	.	.	S	S	.	.	S
Bentazon	M	.	T	S	S	.	.	T
Bentazon/Acifluorfen (Doble)	.	S	S	S	S	.	.	T
Bentazon/Acifluorfen (Gunner)	.	.	S	S	S	.	.	.
Bentazon/Acifluorfen (Volt)	.	.	S	S	S	.	.	.
Butroxydim	.	.	.	S	S	S	.
Chlorimuron-ethyl	S	S	S ^{7,8}	S	S	S	.	.	M ⁷	.	.	T
Chlorimuron-ethyl + Fomesafen	.	.	.	S ²	S	S	.	.	S ¹²	.	.	.
Chlorimuron-ethyl + Lactofen	S	S
Clethodim	T	T	T	T	.	.	.	T	T	.	.	S
Clomazone ³	S	.	.	T	S
Clomazone/Trifluralin
Cloransulam-methyl	.	.	.	S
Cyanazine	S	.	.	T	T
Diclosulam	.	.	S	S	.	.	S
Dimethenamide	.	S	S	T	S	.	.	.
Fenoxaprop-p-ethyl	T	T	T	T	T	.	.	S
Fenoxaprop-p-ethyl + Clethodim
Fluazifop-p-butyl	T	T	T	T	.	.	.	T	T	.	.	S
Flumetsulan	.	S	S	M	T	.	.	M
Flumiclorac	.	.	S	S	.	S
Flumioxazin PRE	.	.	S	S	.	.	.
Flumioxazin POS	.	.	S	S	S	.	.	.
Fomesafen	S	.	S	S	S	S	.	.	S	.	.	T
Fomesafen/Fluazifop ¹³	.	.	S	S	S	.	.	.
Fomesafen + Fluazifop ¹⁴
Haloxifop-methyl
Haloxifop-R, éster metílico
Imazaquin ⁶	S	.	M	M	M	.	.	M
Imazaquin + Metribuzin	.	.	S	S	.	.	.
Imazethapyr	S	.	S	S	S	.	.	S
Lactofen	S	.	S	M	T
Linuron	T
Metolachlor ²	.	M	S	T	S	.	.	S
Metolachlor/Metribuzin	S	S	S	M	S	.	.	S
Metribuzin	S	M	S	M	S	.	.	T
Oxasulfuron	.	.	S	.	.	S	S
Pendimethalin ²	T	.	.	T	M	.	.	S
Pendimethalin + Imazaquin
Propaquizafop
Quizalofop-p-ethyl	S
Quizalofop-p-tefuriil	S
Sethoxydim	T	T	T	T	.	.	.	T	T	.	.	S
Sulfentrazone	.	.	S	S	S	.	.	.
Sulfentrazone + Metribuzin	S	.	.	S	S	.	.	.
Tepaloxymidim
Trifluralin	T	T	T	T	T	.	.	S
Trifluralin/Metribuzin	S	.	.	S

Continua...

Continuação da Tabela 19.

	<i>Pennisetum typhoides</i>	<i>Portulaca oleracea</i>	<i>Raphanus raphanistrum</i>	<i>Richardia brasiliensis</i>	<i>Senna obtusifolia</i>	<i>Setaria geniculata</i>	<i>Sida rhombifolia</i>	<i>Solanum americanum</i>	<i>Sorghum halepense</i>	<i>Spermacoce latifolia</i>	<i>Tridax procumbens</i>	<i>Vigna unguiculata</i>	<i>Zea mays</i>
Acifluorfen	.	.	.	S	.	.	S	M
Alachlor ²	.	S	.	T	T	.	M	.	S	M	.	.	.
Bentazon	.	S	.	.	T	.	S
Bentazon/Acifluorfen (Doble)	S
Bentazon/Acifluorfen (Gunner)	S	.	.	.	S	.	.
Bentazon/Acifluorfen (Volt)	S	.	.	.	S	.	.
Butoxydim	S
Chlorimuron-ethyl	.	S	.	.	S ⁷	T	.	T	T	.	S	S	.
Chlorimuron-ethyl + Fomesafen	.	.	.	S ¹²	.	.	.	S ¹²	.	S ¹²	S	S	.
Chlorimuron-ethyl + Lactofen	.	S	S
Clethodim	S ¹⁰	T	T	T	T	S	T	T	S	.	T	T	.
Clomazone ³	.	.	.	T
Clomazone/Trifluralin
Cloransulam-methyl	T	.	S	.	.	.	S	.	.
Cyanazine	T	.	.	.
Diclosulam	.	.	S	S	.	.
Dimethenamide	.	S	.	.	M	.	T
Fenoxaprop-p-ethyl	.	T	T	T	T	.	T	T
Fenoxaprop-p-ethyl + Clethodim	S
Fluazifop-p-butyl	S	T	T	T	T	.	T	T	.	.	T	.	.
Flumetsulan	.	.	.	S	S	.	S	.	.	.	S	S	.
Flumiclorac	S	S	.
Flumioxazin PRE	S	S	.	.
Flumioxazin POS	S	S	.
Fomesafen	.	S	.	M	T	S	S	.
Fomesafen/Fluazifop ¹³	S	.	.	S	S	.	.
Fomesafen + Fluazifop ¹⁴	S
Haloxifop-methyl
Haloxifop-R, éster metílico
Imazaquin ⁶	.	S	.	S	.	.	S	S	.	.	M	.	.
Imazaquin + Metribuzin
Imazethapyr	.	S	.	M	T	.	S	S	.	.	.	T	.
Lactofen	.	S	S	.	S	S	.	.
Linuron
Metolachlor ²	.	S	S	.	S	S	.	.
Metolachlor/Metribuzin	S	.	S	.	.	.
Metribuzin	.	S	.	S	.	.	S	T
Oxasulfuron
Pendimethalin ²	.	S	M	.	T	.	T	T
Pendimethalin + Imazaquin
Propaquizafop
Quizalofop-p-ethyl
Quizalofop-p-tefuri
Sethoxydim	.	T	T	T	T	.	T	T	.	.	T	T	.
Sulfentrazone	.	S	T	T	T	S	S	.	.
Sulfentrazone + Metribuzin	.	S	.	S	.	.	S	.	.	S	S	.	.
Tepraloxymid	S
Trifluralin	.	M	.	.	T	.	T	T	.	.	T	.	.
Trifluralin/Metribuzin

Continua...

Continuação da Tabela 19

T = Tolerante; S = Suscetível; M = Medianamente suscetível; - = Sem informação.

¹ Informações obtidas em plantas provenientes de sementes.

² A eficiência diminui em áreas de alta infestação de capim-marmelada. Aplicar em solo úmido e bem preparado; Alachlor e Metolachlor devem ser aplicados no máximo em três dias após a última gradagem.

³ Até que se disponha de mais informações, não se recomenda sua utilização em áreas que serão semeadas com trigo no inverno.

⁴ Em alta infestação, aplicar em PPI.

⁵ Aplicar antes do primeiro perfilho e em baixa infestação.

⁶ Observar carência de 300 dias em áreas com rotação de milho.

⁷ Aplicar com plantas com até duas folhas e a soja com bom desenvolvimento.

⁸ Aplicar 80 g pc/ha, no estádio de até 4 folhas/2 a 3 folhas trifolioladas da planta daninha.

⁹ Em plantas daninhas perenizadas, aplicar no estádio de 15 a 30 cm.

¹⁰ Até 20 cm de altura.

¹¹ Em alta infestação de *B. plantaginea* este produto deverá ser utilizado em aplicação seqüencial nas doses de 0,7 L/ha, com as gramíneas com até 2 perfilhos e a segunda aplicação de 0,55 L/ha, cerca de 10 a 15 dias após a primeira aplicação.

¹² Utilizar a dose maior de Fomesafen na mistura.

¹³ Marca comercial Fusiflex (125 + 125 g i.a./L).

¹⁴ Marca comercial Robust (200 + 250 g i.a./L, respectivamente de Fomesafen + Fluazifop).

* Antes de emitir recomendação e/ou receituário agrônomo, consultar relação de defensivos registrados no Ministério da Agricultura e do Abastecimento e cadastrados na Secretaria de Agricultura do Estado (onde houver legislação pertinente).

Atenção: Conheça as especificações do produto que será aplicado.

Obs.: Os herbicidas citados nesta tabela são referentes aos produtos comerciais listados na Tabela 21.

TABELA 20. Comportamento¹ de plantas daninhas em soja face à aplicação de herbicidas de PPI, pré e pós-emergência, no estado do Paraná. Comissão de Plantas Daninhas da Região Central do Brasil. *Embrapa Soja*, Londrina, PR, 2000.

	Acifluorfen sódio	Alachlor	Alachlor + Trifluralin	Bentazon	Bentazon + Acifluorfen (Nohle)	Bentazon + Acifluorfen (Vollt)	Chlorimuron-ethyl	Clethodim	Clomazone	Cloransulam-methyl	Cyanazine	Cyanazine + Metolachlor	Dictosulam
<i>Acanthospermum australe</i> (Carrapicho-rasteiro)	T	T	-	M ²	-	-	-	T	-	-	-	-	-
<i>Acanthospermum hispidum</i> (Carrapicho-de-carneiro)	S	T	-	S	-	-	S	T	-	S	S	S	-
<i>Amaranthus hybridus</i> (Caruru)	S	S	-	S	S	-	S	T	T	-	S	S	-
<i>Amaranthus viridis</i> (Caruru-de-mancha)	S	S	-	M	S	-	-	T	T	-	S	S	-
<i>Bidens pilosa</i> (Picão-preto)	M	M	-	S	S	M	S	T	S	S	S	S	S
<i>Brachiaria plantaginea</i> (Capim-marmelada)	T	M	-	T	T	-	-	S	S	-	T	S	-
<i>Cenchrus echinatus</i> (Capim-carrapicho)	T	T	S	T	T	-	-	S	S	-	T	M	-
<i>Commelina benghalensis</i> (Trapoeraba)	M	S	-	S	S	-	S	T	S	M	T	S	-
<i>Cyperus rotundus</i> (Tiririca)	T	T	-	T	T	-	-	T	-	-	T	T	-
<i>Desmodium tortuosum</i> (Carrapicho beijo-de-boi)	-	-	-	-	-	-	S	-	-	M	-	-	S
<i>Digitaria horizontalis</i> (Capim-colchão)	T	S	S	T	T	-	-	S	S	-	T	S	-
<i>Echinochloa crusgalli</i> (Capim-arroz)	T	S	-	T	T	-	-	-	-	-	T	S	-
<i>Eleusine indica</i> (Capim pé-de-galinha)	T	-	-	T	T	-	-	S	-	-	T	M	-
<i>Emilia sonchifolia</i> (Falsa-serralha)	-	-	-	-	-	-	-	-	-	-	-	-	S
<i>Euphorbia heterophylla</i> (Amendoim-bravo)	M	T	-	T	M	S	-	T	T	M	T	T	S
<i>Galinsoga parviflora</i> (Picão-branco)	S	S	-	T	S	-	-	T	-	-	S	S	-
<i>Ipomoea grandifolia</i> (Corda-de-viola)	M	T	-	M	M	-	S	T	T	S	M	M	S
<i>Parthenium hysterophorus</i> (Losna branca)	-	-	-	-	-	S	-	-	-	S	-	-	-
<i>Portulaca oleracea</i> (Beldroega)	S	S	-	S	S	-	-	T	-	-	S	S	-
<i>Raphanus raphanistrum</i> (Nabiça)	S	T	-	S	S	S	S	T	-	S	M	M	S
<i>Richardia brasiliensis</i> (Poia-branca)	M	T	-	T	-	M	-	T	T	T	-	-	-
<i>Senna obtusifolia</i> (Fedegoso)	T	T	-	T	T	-	-	T	-	T	T	T	-
<i>Sida rhombifolia</i> (Guanxuma)	T	M	-	S	S	S	-	T	S	-	M	M	S
<i>Solanum americanum</i> (Maria-pretinha)	S	T	-	T	S	-	-	T	-	-	-	-	-
<i>Sorghum halepense</i> (Capim-massambará)	T	T	-	T	T	-	-	S	-	-	T	T	-
<i>Spermacoce latifolia</i>	-	-	-	-	-	M	-	-	-	-	-	-	-
<i>Tagetes minuta</i> (Cravo-de-defunto)	-	-	-	-	-	-	-	-	-	-	-	-	-
<i>Vigna unguiculata</i> (Feijão-miúdo)	-	-	-	-	-	-	S	-	-	-	-	-	-
<i>Zea mays</i> (milho voluntário)	-	-	-	-	-	-	-	-	-	-	-	-	-

Continua...

Continuação da Tabela 20.

	Fenoxaprop-p-ethyl	Fluazifop-p-butyl	Fluazifop-p-butyl + Fomesafen ⁷	Fluazifop + Fomesafen ⁸	Flumetsulan	Flumiclorac pentil	Fomesafen	Imazaquin	Imazethapyr	Lactofen	Linuron	Metolachlor	Metribuzin
<i>Acanthospermum australe</i> (Carrapicho-rasteiro)	-	T	-	-	-	-	S	M	-	S	T	M	
<i>Acanthospermum hispidum</i> (Carrapicho-de-carneiro)	-	T	-	S	-	S	S	S	S	S	T	T	
<i>Amaranthus hybridus</i> (Caruru)	-	T	-	-	-	S	S	S	S	S	S	S	
<i>Amaranthus viridis</i> (Caruru-de-mancha)	-	T	-	-	-	S	S	-	S	S	S	S	
<i>Bidens pilosa</i> (Picão-preto)	-	T	S	S	-	S	S	S	S	M	T	S	
<i>Brachiaria plantaginea</i> (Capim-marmelada)	S	S	S	-	-	T	-	M ⁹	T	T	S	T	
<i>Cenchrus echinatus</i> (Capim-carrapicho)	S	S	-	-	-	T	-	-	T	T	M	T	
<i>Commelina benghalensis</i> (Trapoeiraba)	-	T	-	-	S	-	S	S	S	M	S	T	
<i>Cyperus rotundus</i> (Tiririca)	-	T	-	-	-	T	-	-	T	T	T	T	
<i>Desmodium tortuosum</i> (Carrapicho beijo-de-boi)	-	-	-	-	-	-	-	-	-	-	-	-	
<i>Digitaria horizontalis</i> (Capim-colchão)	S	S	-	S	-	T	-	M	T	T	S	T	
<i>Echinochloa crusgalli</i> (Capim-arroz)	-	S	-	-	-	T	-	-	T	T	S	T	
<i>Eleusine indica</i> (Capim pé-de-galinha)	-	S	-	-	-	T	-	T	T	T	M	T	
<i>Emilia sonchifolia</i> (Falsa-serralha)	-	-	-	-	-	-	-	-	-	-	-	-	
<i>Euphorbia heterophylla</i> (Amendoim-bravo)	-	T	M	S ⁵	-	M	S ³	S	M	T	T	T	
<i>Galinsoga parviflora</i> (Picão-branco)	-	T	-	-	-	S	-	M	S	S	S	S	
<i>Ipomoea grandifolia</i> (Corda-de-viola)	-	T	-	-	-	M	S	S	-	T	T	M	
<i>Parthenium hysterophorus</i> (Losna branca)	-	-	-	-	-	-	S	-	-	-	-	-	
<i>Portulaca oleracea</i> (Beldroega)	-	T	-	-	-	S	S ²	-	S	S	M	S	
<i>Raphanus raphanistrum</i> (Nabiça)	-	T	-	S	-	S	S	S	S	S	T	S	
<i>Richardia brasiliensis</i> (Poaia-branca)	-	T	-	-	-	-	S	M	-	M	T	T	
<i>Senna obtusifolia</i> (Fedegoso)	-	T	-	-	-	M	-	T	M	T	T	T	
<i>Sida rhombifolia</i> (Guanxuma)	-	T	-	-	S	T	S	S	M	T	T	S	
<i>Solanum americanum</i> (Maria-pretinha)	-	T	-	-	-	S	-	-	S	T	T	T	
<i>Sorghum halepense</i> (Capim-massambará)	-	S ⁴	-	-	-	T	-	-	T	T	T	T	
<i>Spermacoce latifolia</i>	-	-	-	-	-	-	-	-	-	-	-	-	
<i>Tagetes minuta</i> (Cravo-de-defunto)	-	-	-	-	-	-	-	-	-	-	-	-	
<i>Vigna unguiculata</i> (Feijão-miúdo)	-	-	-	-	-	-	-	-	-	-	-	-	
<i>Zea mays</i> (milho voluntário)	-	-	-	-	-	-	-	-	-	-	-	-	

Continua...

Continuação da Tabela 20.

	Metribuzin + Metolachlor	Oryzalin	Oxasulfuron	Pendimethalin	Pendimethalin + Imazaquin	Propaquizafop	Quizalofop-p-ethyl	Sethoxydim	Sulfentrazone	Sulfentrazone + Metribuzin	Tepraloxydim	Trifluralin	Trifluralin + Metribuzin
<i>Acanthospermum australe</i> (Carrapicho-rasteiro)	-	T	-	T	-	-	-	T	-	-	-	T	-
<i>Acanthospermum hispidum</i> (Carrapicho-de-carneiro)	-	T	S	T	-	-	-	T	S	S	-	T	-
<i>Amaranthus hybridus</i> (Caruru)	S	S	S	S	-	-	-	T	S	-	-	S	-
<i>Amaranthus viridis</i> (Caruru-de-mancha)	-	S	-	S	-	-	-	T	-	-	-	S	-
<i>Bidens pilosa</i> (Picão-preto)	S	T	S	T	S	-	-	T	M	-	-	T	-
<i>Brachiaria plantaginea</i> (Capim-marmelada)	S	S	-	S	S	S ⁶	S	S	S	-	S	S	S
<i>Cenchrus echinatus</i> (Capim-carrapicho)	S	S	-	M	-	S	S	S	-	-	S	S	-
<i>Commelina benghalensis</i> (Trapoeiraba)	S	T	-	T	-	-	-	T	S	-	-	T	-
<i>Cyperus rotundus</i> (Tiririca)	-	T	-	T	-	-	-	T	-	-	-	T	-
<i>Desmodium tortuosum</i> (Carrapicho beijo-de-boi)	-	-	S	-	-	-	-	-	-	S	-	-	-
<i>Digitaria horizontalis</i> (Capim-colchão)	S	S	-	S	-	S	S	S	-	-	S	S	-
<i>Echinochloa crusgalli</i> (Capim-arroz)	-	S	-	S	-	-	-	S	-	-	-	S	-
<i>Eleusine indica</i> (Capim pé-de-galinha)	-	M	-	S	-	S	-	S	-	-	-	M	-
<i>Emilia sonchifolia</i> (Falsa-serralha)	-	-	-	-	-	-	-	-	-	-	-	-	-
<i>Euphorbia heterophylla</i> (Amendoim-bravo)	-	T	-	T	-	-	-	T	S	S	-	T	-
<i>Galinsoga parviflora</i> (Picão-branco)	-	M	-	T	-	-	-	T	-	-	-	T	-
<i>Ipomoea grandifolia</i> (Corda-da-viola)	-	T	-	T	-	-	-	T	S	-	-	T	-
<i>Parthenium hysterophorus</i> (Losna branca)	-	-	-	-	-	-	-	-	S	-	-	-	-
<i>Portulaca oleracea</i> (Beldroega)	-	M	-	S	-	-	-	T	-	-	-	M	-
<i>Raphanus raphanistrum</i> (Nabiça)	-	T	S	M	-	-	-	T	-	-	-	T	-
<i>Richardia brasiliensis</i> (Poaia-branca)	-	T	-	T	-	-	-	T	-	-	-	T	-
<i>Senna obtusifolia</i> (Fedegoso)	-	T	-	T	-	-	-	T	-	-	-	T	-
<i>Sida rhombifolia</i> (Guanxuma)	-	T	-	T	-	-	-	T	S	-	-	T	-
<i>Solanum americanum</i> (Maria-pretinha)	-	T	-	T	-	-	-	T	-	-	-	T	-
<i>Sorghum halepense</i> (Capim-massambará)	-	T	-	S ⁴	-	-	-	-	-	-	-	-	S ⁴
<i>Spermacoce latifolia</i>	-	-	-	-	-	-	-	-	-	-	-	-	-
<i>Tagetes minuta</i> (Cravo-de-defunto)	-	-	S	-	-	-	-	-	-	-	-	-	-
<i>Vigna unguiculata</i> (Feijão-miúdo)	-	-	-	-	-	-	-	-	-	-	-	-	-
<i>Zea mays</i> (milho voluntário)	-	-	-	-	-	-	-	-	-	-	-	S	-

Continua...

Continuação da Tabela 20.

¹ S = Suscetível (controle de 81 a 100%); M = Medianamente suscetível (controle de 60 a 80%); T = Tolerante (controle inferior a 60%); - = Sem informação.

² Juntar adjuvante recomendado de acordo com seu registro.

³ Em alta infestação, aplicar em PPI.

⁴ Controla apenas plantas provenientes de sementes.

⁵ Não utilizar em áreas de alta infestação.

⁶ Em alta infestação de capim marmelada este produto deverá ser utilizado em aplicação sequencial nas doses de 0,7 L/ha, com as gramíneas com até dois perfilhos e a segunda aplicação de 0,55 L/ha, cerca de 10 a 15 dias após a primeira aplicação.

⁷ Marca comercial Flusiflex (125 + 125 g i.a./L).

⁸ Marca comercial Robust (250 + 200 g i.a./L, de Fluazifop + Fomesafen, respectivamente).

⁹ Aplicar com 1 a 4 folhas, antes do perfilhamento (pós/inicial).

Obs.: Esta tabela foi preparada com base em experimentos das instituições que compõem o Sistema de Pesquisa Agropecuária Brasileira e com informações pessoais de pesquisadores; tendo sido adaptada de informações constantes na Série Documentos, nº 105 da *Embrapa Soja* e atualizada na XXII Reunião de Pesquisa de Soja da Região Central do Brasil, Cuiabá, MT, 2000.

TABELA 21. Alternativas para o controle químico* de plantas daninhas na cultura da soja. Comissão de Plantas Daninhas da Região Central do Brasil, safra 2000/01.

Nome Comum	Nome Comercial ¹	Concentração (g/L ou g/kg)	Dose ²		Aplicação ³	Classe Toxicológica ⁴	Observações
			I.a. ² kg/ha	Comercial kg ou L/ha			
Acifluorfen-sódio ⁵	Blazer Sol	170	0,17 a 0,255	1,0 a 1,5	PÓS	I	Para pressão superior a 60 lb/pol ² utilizar bico cônico. Não aplicar com baixa umidade relativa do ar.
	Tackle 170	170	0,17 a 0,255	1,0 a 1,5	PÓS	I	
Alachlor	Laço	480	2,4 a 3,36	5,0 a 7,0	PRÉ	I	Pouco eficaz em condições de alta infestação de capim marmelada. Aplicar em solo úmido bem preparado. No sistema convencional, se não chover, incorporar superficialmente
Bentazon	Basagran 600	600	0,72	1,2	PÓS	II	Aplicar com plantas daninhas no estágio 2-6 folhas conforme a espécie. Para carrapicho ras-teiro, utilizar 2,0 L/ha com óleo mineral emul-sionável. Intervalo de segurança - 90 dias.
Bentazon + Acifluorfen-sódio	Doble	300 + 80	0,6 + 0,16	2,0	PÓS	II	Aplicar com as plantas daninhas no estágio de 2 a 6 folhas conforme as espécies. Intervalo de segurança - 90 dias.
Bentazon + Acifluorfen-sódio	Gunner	400 + 140	600 + 210	1,5	PÓS	I	
Bentazon + Acifluorfen-sódio	Volt	400 + 170	480 + 204	1,2	PÓS	I	
Butroxydim ⁶	Falcon 250 WG	250	0,025 a 0,075	0,1 a 0,3	PÓS	III	Aplicar no estágio de até 4 perfilhos para as plantas daninhas recomendadas. Em milho até 50 cm utilizar óleo mineral na dosagem de 0,25 a 0,5% v/v.
Chlorimuron-ethyl + Fomesafen ⁶	Classic	250	0,125	0,05	PÓS	III	Mistura no tanque. Aplicar com plantas dani-nhas no estágio de 2-4 folhas. Usar surfac-tante Energic, na dose de 0,2% v/v.
	Flex	250	+0,125 a 0,175	+0,6 a 0,7		+I	
Chlorimuron-ethyl + Lactofen	Classic	250	0,0125	0,05	PÓS	III	Mistura em tanque. Aplicar com plantas dani-nhas no estágio de 2-4 folhas.
	Cobra	240	+ 0,120	+ 0,5		I	
Chlorimuron-ethyl ⁶	Classic	250	0,015 a 0,02	0,06 a 0,08	PÓS	III	Aplicar com a soja no estágio de 3ª folha trifoliolada e as plantas daninhas com 2 a 4 folhas, conforme a espécie. Pode-se utilizar aplicações terrestres, com volume de aplicação de até 100 L/ha de calda, utilizando-se bicos e tecnolo-gia específicos.

Continua...

Continuação da Tabela 21

Nome Comum	Nome Comercial ¹	Concentração (g/L ou g/kg)	Dose ²		Aplicação ³	Classe Toxicológica ⁴	Observações
			i.a. ³ kg/ha	Comercial kg ou L/ha			
Clethodim ⁵	Select 240	240	0,084 a 0,108	0,35 a 0,45	PÓS	III	Aplicar com as gramíneas no estágio de 2 a 4 perfilhos ou 21 a 40 dias após a semeadura.
Clomazone	Gamit	500	0,8 a 1,0	1,6 a 2,0	PRÉ	II	Observar intervalo mínimo de 150 dias entre a aplicação do produto e a semeadura da cultura de inverno. Cruzamento de barra pode provocar fitotoxicidade. Para as espécies <i>Brachiaria</i> spp. e <i>Sida</i> spp., utilizar a dose mais elevada.
Cloransulam-methyl	Pacto	840	0,04	0,047	PÓS	III	Utilizar Agral 0,2% v/v.
Cyanazine	Bladex 500	500	1,25 a 1,5	2,5 a 3,0	PRÉ	II	Para controle de plantas daninhas de folha larga. Não utilizar em solos com menos de 40% de argila e/ou com matéria orgânica inferior a 2%. Pode ser utilizado em pré-emergência ou incorporado.
Diclosulam	Spider 840 GRDA	840	0,02 a 0,035	0,024 a 0,0420	PPI	II	Não plantar no outono (safrinha) milho e sorgo não recomendados pelo fabricante; brassicas e girassol somente após 18 meses.
Dimethenamide	Zeta 900	900	1,125	1,25	PRÉ	I	Por recomendação do fabricante, utilizar somente em solos com CTC até 8 cmol/dm ³ . Eficiente no controle de milho.
Fenoxaprop-p-ethyl + Clethodim ⁵	Podium S	50 + 50	0,04 a 0,05 + 0,04 a 0,05	0,8 a 1,0	PÓS	II	Para <i>Brachiaria plantaginea</i> utilizar a dose menor. Para <i>Eleusine indica</i> , utilizar a dose maior. Utilizar óleo mineral na dosagem de 1,0 L/ha.
Fenoxan + Trifluralin	Commence	270 + 360	0,5 a 0,6 0,67 a 0,8	1,8 a 2,2	PPI	II	
Fenoxaprop-p-ethyl	Podium	110	0,069 a 0,096	0,625 a 0,875	PÓS	III	Aplicar com gramíneas no estágio de 2 a 4 perfilhos, conforme a espécie.
Fluazifop-p-butyl ⁶	Fusilade 125	125	0,188	1,5	PÓS	II	Aplicar com as gramíneas no estágio de 2 a 4 perfilhos, conforme as espécies <i>Digitaria</i> spp. e <i>Echinochloa</i> spp. com até 2 perfilhos. Controla culturas voluntárias de aveia e milho.

Continua...

Continuação da Tabela 21

Nome Comum	Nome Comercial ¹	Concentração (g/L ou g/kg)	Dose ²		Aplicação ³	Classe Toxicológica ⁴	Observações
			i.a. ³ kg/ha	Comercial kg ou L/ha			
Fluazifop-p-butyl + Fomesafen	Fusiflex	125 + 125	0,20 a 0,25	1,6 a 2,0	PÓS	I	Aplicar no estádio recomendado para o controle de folhas largas (2 a 4 folhas). Controla culturas voluntárias de aveia e milho. Intervalo de segurança - 95 dias. Para amendoim bravo (2 a 4 folhas) pode ser utilizado sequencial de 0,8 + 0,8 L/ha com intervalo de 7 dias.
Fluazifop-p-butyl + Fomesafen	Robust	250 + 200	0,25 + 0,20	1,0	PÓS	III	Aplicar no estádio recomendado para o controle de folhas largas (2-4 folhas). Controla milho voluntário.
Flumetsulfan	Scorpion	120	0,105 a 0,140	0,875 a 1,167	PRÉ	IV	Pode ser utilizado também em sistema de plantio direto.
Flumiclorac-pentyl ⁶	Radiant 100	100	0,06	0,6	PÓS	I	Aplicar em plantas daninhas no estádio de 2 a 4 folhas com a cultura da soja a partir da segunda folha trifoliolada.
Flumioxazin	Flumizin 500 Sumisoya	500	0,045 a 0,06	0,09-0,12	PRÉ	III	Aplicar logo após a semeadura, podendo-se estender a aplicação até dois dias da semeadura.
		500	0,045 a 0,06	0,09-0,12	PRÉ	III	
Flumioxazin	Flumizin 500 Sumisoya	500	0,025	0,05	PÓS	III	Aplicar no estádio de 2 a 4 folhas das plantas daninhas e com a soja com 2 a 3 folhas trifolioladas. Não usar adjuvante e não misturar com graminicidas.
		500	0,025	0,05	PÓS	III	
Fomesafen ⁶	Flex	250	0,250	1,0	PÓS	I	Aplicar com as plantas daninhas no estádio de 2 a 6 folhas conforme as espécies. Para corda-de-violão até 4 folhas. Para amendoim bravo (2 a 4 folhas) pode ser utilizado sequencial de 0,4 + 0,4 (baixa infestação) ou 0,5 + 0,5 com intervalo de 7 dias.
Haloxifop-methyl ⁶	Verdict	240	0,096 a 0,12	0,4 a 0,5	PÓS	I	Aplicar dos 15 aos 40 dias após o plantio da soja. Intervalo de segurança - 98 dias.
Haloxifop-R, éster metílico ⁶	Verdict-R	120	0,048 a 0,06	0,4 a 0,5	PÓS	II	Aplicar dos 15 aos 40 dias após o plantio da soja. Intervalo de segurança - 98 dias.

Continua...

Continuação da Tabela 21

Nome Comum	Nome Comercial ¹	Concentração (g/L ou g/kg)	Dose ²		Aplicação ³	Classe Toxicológica ⁴	Observações
			i.a. ³ kg/ha	Comercial kg ou L/ha			
Imazaquin	Scepter ou Topgan Scepter 70 DG	150	0,15	1,0	PPI/PRÉ	IV	Até que se disponha de mais informações, o terreno tratado com imazaquin não deve ser plantado com outras culturas que não o trigo, aveia ou cevada no inverno e a soja no verão seguinte. Plantar milho somente 300 dias após aplicação do produto.
		700	0,14	0,200	PPI/PRÉ		
Imazaquin + Metribuzin	Duplex	100 240	0,120 + 0,28g	1,2	PPI/PRÉ	III	
Imazethapyr	Pivot ou Vezir	100	0,10	1,0	PÓSi	III	Aplicar em PÓS precoce até 4 folhas ou, 5 a 15 dias após a semeadura da soja. Não utilizar milho de safrinha em sucessão. Intervalo de segurança - 100 dias.
Lactofen	Cobra	240	0,15 a 0,18	0,625 a 0,75	PÓS	I	Não juntar adjuvante. Aplicar com as plantas daninhas no estágio de 2 a 6 folhas conforme as espécies. Intervalo de segurança - 84 dias.
Linuron	Afalon SC	450	0,72 a 1,485	1,6 a 3,3	PRÉ	III	Não utilizar em solos arenosos com menos de 1% de matéria orgânica.
Metolachlor	Dual 960 CE	960	1,92 a 3,36	2,0 a 3,5	PRÉ	II	Pouco eficaz em condições de alta infestação de capim-marmelada.
Metolachlor + Metribuzin	Corsum	840 + 120	2,10 a 3,36 0,30 a 0,48	2,5 a 4,0	PRÉ	III	Para controle de gramíneas e plantas daninhas de folhas largas. Não utilizar em solos arenosos com menos de 2% de matéria orgânica.
Metribuzin	Lexone SC Sencor 480	480 480	0,35 a 0,49	0,75 a 1,0 0,75 a 1,0	PPI/PRÉ	III	Não utilizar em solos arenosos com teor de mat. orgânica inferior a 2%.
Oxasulfuron	Chart	750	0,06	0,08	PÓS	II	Aplicar no estágio de 2 a 4 folhas. Adicionar Extravon ou outro adjuvante não iônico 0,2% v/v.
Pendimethalin	Herbadox	500	0,75 a 1,5	1,5 a 3,0	PPI	II	Pouco eficaz em condições de alta infestação de capim marmelada. No sistema convencional, deve ser incorporado ou utilizado de forma aplique-plante. No plantio direto, só na forma aplique-plante.

Continua...

Continuação da Tabela 21.

Nome Comum	Nome Comercial ¹	Concentração (g/L ou g/kg)	Dose ²		Aplicação ³	Classe Toxicológica ⁴	Observações
			i.a. ⁵ kg/ha	Comercial kg ou L/ha			
Pendimethalin + Imazaquin	Squadron	240 +30	1,2 +0,150	5,0	PPI	III	
Propaquizafop ⁶	Shogum CE	100	0,125	1,25	PÓS	III	Em dose única, aplicar até 4 perfilhos. Controla resteva de milho, trigo, aveia, cevada e avevém. Para milho pode ser utilizado dose de 0,7 a 1,0 l/ha comercial com 4 a 8 folhas. Não aplicar em mistura com latifolizadas.
Quizalofop-p-ethyl	Targa 50 CE	50	0,075 a 0,1	1,5 a 2,0	PÓS	I	Aplicar com as plantas daninhas no estágio de até 4 perfilhos. Não há necessidade de adição de surfactante.
Quizalofop-p-tefuriil Sethoxydim ⁵	Panther Poast BASF	120 184	0,072 0,23	0,6 1,25	PÓS PÓS	I II	Aplicar com as gramíneas no estágio de 2 a 4 perfilhos, conforme as espécies.
Suffentrazone	Boral 500 SC	500	0,60	1,2	PRÉ	IV	Aplicar antes da emergência da cultura e das plantas daninhas, se possível, imediatamente após a semeadura.
Suffentrazone + Metribuzin	Boral + Sencor	500 + 480	0,35 + 0,36	0,70 + 0,75	PRÉ	IV	Não utilizar em solos com menos de 30% de argila e M.O. inferior a 2%.
Tepraloxidim	Aramo	200	0,075 a 0,100	0,375 a 0,5	PÓS	I	Utilizar o adjuvante DASH na dose de 0,5% v/v.
Trifluralin	Vários Tritac	445 480	0,53 a 1,07 0,72 a 0,96	1,2 a 2,4 1,5 a 2,0	PPI PPI	II	Para o controle de gramínea, incorporar 5 a 7 cm de profundidade até 8 horas após aplicação. Não aplicar com solo úmido.
Trifluralin	Premierlin 600 CE	600	1,8 a 2,4	3,0 a 4,0	PRÉ	II	No sistema convencional, se não chover 5 a 7 dias depois da aplicação, proceder a incorporação superficial.

¹ A escolha do produto deve ser feita de acordo com cada situação. É importante conhecer as especificações dos produtos escolhidos.

² A escolha da dose depende da espécie e do tamanho das invasoras para os herbicidas de pós-emergências e da textura do solo para os de pré-emergência. Para solos arenosos e de baixo teor de matéria orgânica, utilizar doses menores. As doses maiores são utilizadas em solos pesados e com alto teor de matéria orgânica.

³ PPI = pré-plantio incorporado; PRÉ = pré-emergência; PÓS = pós-emergência; PÓSi = pós-emergência inicial; i.a. = ingrediente ativo.

⁴ Classe toxicológica: I = extremamente tóxico (DL₅₀ oral = até 50); II = altamente tóxico (DL₅₀ oral = 50-500); III = medianamente tóxico (DL₅₀ oral = 500-5.000); IV = pouco tóxico (DL₅₀ oral = > 5.000 mg/kg).

⁵ Juntar adjuvante recomendado pelo fabricante. No caso de Blazer e Tackle a 170 g/L, dispensa o uso de adjuvante, mantendo-se a dose por hectare.

⁶ Antes de emitir recomendação e/ou receituário agrônomo, consultar relação de defensivos registrados no Ministério da Agricultura e cadastrados na Secretaria de Agricultura do Estado (onde houver legislação pertinente).

OBS.: aplicar herbicidas PRÉ logo após a última gradagem, com o solo em boas condições de umidade. Não aplicar herbicidas PÓS durante períodos de seca, em que as plantas estejam em déficit hídrico.

TABELA 22. Alternativas para o manejo de entressafra das plantas daninhas, com uso de produtos químicos¹ no Sistema Plantio Direto¹. Comissão de Plantas Daninhas da Região Central do Brasil, safra 2000/01.

Nome Comum	Nome Comercial	Concentração g/L	Dose	
			i.a kg/ha	Comercial kg ou L/ha
1. Paraquat ²	Gramoxone 200	200	0,2 a 0,4	1,0 a 2,0
Para infestantes pouco desenvolvidas. Gramíneas com menos de 2 a 3 perfilhos. Controla mal o capim-colchão.				
2. 2,4-D amina ³ ou 2,4-D Éster ³	Diversos Diversos	- -	0,8 a 1,1 ou 0,6 a 0,8	- -
Para infestação pouco desenvolvida de folhas largas.				
3. Paraquat ² e 2,4-D amina ³ ou 2,4-D Éster ³	Gramoxone Diversos Diversos	200 - -	0,3 0,8 a 1,1 ou 0,6 a 0,8	1,5 - -
Para infestação mista de gramíneas e folhas largas pouco desenvolvidas. Gramíneas com menos de 2 a 3 perfilhos. Controla mal o capim-colchão.				
4. Paraquat ² + Diuron com ou sem 2,4-D amina ³ ou 2,4-D Éster ³	Gramocil - Diversos Diversos	200 + 100 - -	0,4 a 0,6 + 0,2 a 0,3 0,8 a 1,1 ou 0,6 a 0,8	2,0 a 3,0 - - -
Para infestação mista de gramíneas e folhas largas com desenvolvimento superior a do item 1.				
5. Glyphosate ou Sulfosate	Roundup SAQC Glifosato Nortox Gliz/Glion/Trop Zapp	480 480	0,48 a 0,96 0,48 a 0,96	1,0 a 2,0 1,0 a 2,0
Para infestação mista de gramíneas anuais e folhas largas com desenvolvimento igual ou superior ao item 4. Dependendo da espécie poderá ser necessária dose superior a 2 L/ha. No caso de ocorrência de gramíneas perenizadas (<i>C. brachiaria</i> e <i>C. amargoso</i>) a dose poderá chegar a 5 L/ha. Nesta situação recomenda-se inicialmente o manejo mecânico (roçadeira, triturador) visando remover a folhagem velha, forçando rebrota intensa, que deverá ter pelo menos 30 cm de cultura no momento da dessecação.				
6. Glyphosate ou Sulfosate e 2,4-D amina ³ ou 2,4-D Éster ³	Roundup Glifosato Nortox Gliz/Glion/Trop Zapp Diversos Diversos	480 480 - -	0,48 a 0,96 0,48 a 0,96 0,8 a 1,1 0,6 a 0,8	1,0 a 2,0 1,0 a 2,0 - -
Para infestação mista idêntica ao item 5, mas com folhas largas resistentes ao Glyphosate. Dependendo da espécie poderá ser necessária dose superior a 2 L/ha de Glyphosate. No caso de ocorrência de gramíneas perenizadas (<i>C. brachiaria</i> e <i>C. amargoso</i>) a dose poderá chegar a 5 L/ha. Nesta situação recomenda-se inicialmente o manejo mecânico (roçadeira, triturador) visando remover a folhagem velha, forçando rebrota intensa, que deverá ter pelo menos 30 cm de altura no momento da dessecação.				
7. Clorimuron-ethyl	Classic	250	0,010	0,040 ⁴

¹ Para lavouras com período longo de entressafra, normalmente são necessárias duas aplicações. A melhor combinação deve ser definida em função de cada situação. É importante conhecer as especificações do(s) produto(s) escolhido(s).

² Ao paraquat juntar 0,1 a 0,2% de surfactante não iônico.

³ Não aplicar em condições de vento. Usar formulação amina quando se encontrarem culturas suscetíveis na região circunvizinha: observar período de carência de dez dias ou mais para a semeadura da soja. Quando possível pulverizar antes da aplicação de paraquat. Não utilizar formulação ester em áreas do norte e oeste do Paraná e Região do Cerrado.

⁴ Controle de *Raphanus sativum* (nabiça) e *Sanecio brasilienses* (maria-mole). Efeito residual para *Bidens pilosa* (picão-preto) e *Raphanus sativum* (nabiça).

* Antes de emitir recomendação e/ou receituário agrônomo, consultar relação de defensivos registrados no Ministério da Agricultura e do Abastecimento e cadastrados na Secretaria de Agricultura do Estado (onde houver legislação pertinente).

9.1. Informações importantes

- a) Não aplicar herbicidas pós-emergentes quando houver presença de alta intensidade de orvalho e/ou imediatamente após uma chuva;
- b) não aplicar em presença de ventos fortes (> 8 km/h), mesmo com bicos específicos para redução de deriva;
- c) não aplicar quando as plantas da cultura é daninhas estiverem sob stress hídrico;
- d) para facilitar a mistura do herbicida trifluralin com o solo e evitar perdas por volatilização e fotodecomposição, o solo deve estar bem preparado, livre de torrões e preferencialmente, com baixa umidade;
- e) para cada tipo de aplicação existem várias alternativas de bicos que devem ser utilizadas conforme recomendação do fabricante. Verificar a uniformidade de volume de pulverização, tolerando-se variações máximas de 10% entre bicos;
- f) pode-se utilizar baixo volume de calda de aplicação (mínimo de 100 L/ha) desde que as condições climáticas sejam favoráveis e que seja observada as recomendações do fabricante (tipo de bico, produtos);
- g) aplicações seqüenciais podem trazer benefícios em casos específicos, melhorando a performance dos produtos pós-emergentes e, em certas situações, podendo reduzir custos. Consiste em duas aplicações com intervalos de cinco a quinze dias com o parcelamento da dose total;
- h) a aplicação de herbicidas deve ser realizada em ambiente com umidade relativa superior a 60%. Além disso, deve-se utilizar água limpa;
- i) o uso de equipamento de proteção individual é indispensável em qualquer pulverização.

9.2. Sistema Plantio Direto

Atualmente, uma prática que vem sendo bastante difundida e que tem mostrado ser eficiente no controle da erosão e na conservação do solo, é o Sistema Plantio Direto (SPD). Porém, para o sucesso desta prática, é necessário que haja bom funcionamento dos métodos usados para controle das plantas daninhas. Nesse sistema, o método químico é o mais usual e requer cuidados técnicos especiais, que vão desde a escolha do produto até o modo e a época de aplicação. São utilizados

produtos de ação não seletiva (dessecantes), para manejo da cobertura verde do solo e produtos de ação residual ou seletiva aplicados em pré e pós-emergência, imediatamente antes ou após a semeadura, respectivamente. Um herbicida à base de 2,4-D, geralmente é utilizado em mistura com um dessecante, para aumentar a eficiência e/ou reduzir a dose, quando houver infestação mista de plantas de folha estreita e folha larga. Contudo, este produto deve ser utilizado com um intervalo mínimo de dez dias entre a aplicação e a semeadura. As alternativas de utilização de herbicidas não-seletivos são apresentadas na Tabela 22.

A utilização de espécies de inverno que permitem a formação de cobertura morta, bem como a antecipação da época de semeadura, quando possível, são alternativas que têm possibilitado a redução no uso de herbicidas no SPD.

9.3. Semeadura da soja sobre pastagens

O uso desta tecnologia busca melhorar a qualidade das pastagens em fase de degradação ou mesmo degradadas. Todavia, o seu sucesso depende de uma série de ações previamente programadas: para o manejo das pastagens formadas com as espécies *Brachiaria decumbens*, *Brachiaria brizantha* e *Panicum maximum* cv. Tanzânia, faz-se necessário manejo prévio com animais ou métodos mecânicos, que rebaixe a cultura a 20 cm de altura e que esta apresente intenso vigor vegetativo por ocasião da aplicação dos herbicidas de dessecação. Após o manejo, aplicar o herbicida glyphosate ou sulfosate na dose de 4,0 L/ha, com antecedência mínima de sete dias da semeadura. Recomenda-se que a semeadura não deve ser efetuada após o 25º dia do manejo. No dia da semeadura ou imediatamente após, antes da emergência da soja, deve-se proceder uma aplicação complementar com glyphosate ou sulfosate de 1,5 L/ha ou paraquat + diuron ou paraquat na dose de 1,5 L/ha adicionando-se Agral 0,2%, com o objetivo de eliminar possíveis rebrotas. Para *Brachiaria humidicola* e *Paspalum notatum* (grama mato grosso ou batatais), aplicar glyphosate ou sulfosate na dose de 5,0 L/ha, complementada na semeadura com mais 2,0 L/ha, adicionando-se 1,0 L/ha de Assist.

9.4. Disseminação

Seja qual for o sistema de semeadura e a região em que se está cultivando a soja, cuidados especiais devem ser tomados quanto à disseminação das plantas daninhas. Nos cerrados, tem sido observado aumento da infestação de fedegoso (*Senna obtusifolia*), carrapicho beijo-de-boi (*Desmodium tortuosum*), cheirosa (*Hyptis suaveolens*), capim-custódio (*Pennisetum*), balãozinho (*Cardiospermum halicacabum*) entre outras. Nas áreas novas, a prevenção pode retardar ou evitar a necessidade de controle generalizado na propriedade, eliminando todos os inconvenientes causados pelas invasoras e pelos meios de controle, quaisquer que sejam.

As práticas sugeridas (Gazziero et al., 1989) para evitar disseminação das invasoras são as seguintes:

- a) utilizar sementes de soja de boa qualidade proveniente de campos controlados e livres de semente de plantas daninhas;
- b) promover a limpeza rigorosa de todos os equipamentos (máquinas e implementos) antes de serem levados de um local, infestado por plantas daninhas, para áreas onde estas não existam ou para áreas onde estas ocorram em baixas populações, bem como não permitir que os animais se tornem veículo de disseminação;
- c) controlar o desenvolvimento das invasoras, impedindo ao máximo a produção de sementes e/ou estruturas de reprodução nas margens de cercas, estradas, terraços, pátios, canais de irrigação ou em qualquer lugar da propriedade;
- d) para o controle dos focos de infestação podem ser utilizados quaisquer métodos de controle, desde a catação manual até a aplicação localizada de herbicidas. A catação manual constitui-se em excelente meio de eliminação, principalmente no caso das espécies de difícil controle; e
- e) utilizar a rotação de culturas como meio para diversificar o controle e os produtos químicos. A rotação de culturas permite alterar a composição da flora invasora, possibilitando a redução populacional de algumas espécies.

9.5. Resistência

Tem sido constatada a resistência de certas plantas daninhas como *Brachiaria plantaginea*, *Bidens pilosa* e *Euphorbia heterophylla* a herbicidas utilizados em algumas lavouras de soja.

No entanto, é comum confundir falta de controle com resistência. A maioria dos casos de seleção e de resistência pode ser esperada quando se utiliza o mesmo herbicida ou herbicidas com o mesmo modo de ação consecutivamente. Errar na dose e na aplicação justificam grande parte dos casos de falta de controle.

As estratégias de prevenção e manejo de plantas daninhas resistentes aos herbicidas inclui várias alternativas, todas elas ao alcance dos técnicos e produtores.

A prevenção na disseminação e na seleção de espécies resistentes são estratégias fundamentais para evitar este tipo de problema. A mistura de produtos com diferentes modos de ação, a rotação de herbicidas com diferentes mecanismos de ação e a adoção do manejo integrado (rotação de culturas, uso de vários métodos de controle, etc.) também fazem parte do conjunto de recomendações que o Engenheiro Agrônomo deverá utilizar ao tratar deste assunto.

10. MANEJO DE PRAGAS

A cultura da soja está sujeita ao ataque de insetos, praticamente, durante todo o seu ciclo. Logo após a emergência, insetos como a lagarta-rosca (*Agrotis ipsilon*), o percevejo-castanho (*Scaptocoris castanea* e *Atarsocoris brachiariae*), os corós e a broca-do-colo (*Elasmopalpus lignosellus*) podem atacar as plântulas. Posteriormente, a lagarta-da-soja (*Anticarsia gemmatalis*), a lagarta-falsa-medideira [*Chrysodeixis (Pseudoplusia) includens*] e a broca-das-axilas (*Epinotia aporema*) atacam as plantas durante a fase vegetativa e, em alguns casos, até durante a floração. Com o início da fase reprodutiva, surgem os percevejos (*Nezara viridula*, *Piezodorus guildinii* e *Euschistus heros*), que causam danos desde a formação das vagens até o final do desenvolvimento das sementes. Além destas, a soja pode ser atacada por outras espécies de insetos, em geral menos importantes do que as referidas anteriormente. Os insetos têm suas populações controladas naturalmente por predadores, parasitóides e doenças, controle este dependente, principalmente, das condições ambientais. Porém, quando atingem populações elevadas, capazes de causar perdas significativas no rendimento da cultura, essas espécies necessitam ser controladas.

Apesar de os danos causados por insetos na cultura da soja serem, em alguns casos, alarmantes, não se recomenda a aplicação preventiva de produtos químicos, pois, além do grave problema de poluição ambiental, a aplicação desnecessária pode elevar, significativamente, o custo da lavoura.

Para o controle das principais pragas da soja, recomenda-se a utilização do "Manejo de Pragas". É uma tecnologia que consiste, basicamente, de inspeções regulares à lavoura, para verificar o nível de ataque, com base na desfolha, no número e no tamanho das pragas. Nos casos específicos de lagartas desfolhadoras e percevejos, as amostragens devem ser realizadas com um pano-de-batida, preferencialmente de cor branca, preso em duas varas, com 1m de comprimento, o qual deve ser estendido entre duas fileiras de soja. As plantas da área compreendida pelo pano devem ser sacudidas vigorosamente sobre o mesmo, havendo, assim, a queda das pragas que deverão ser contadas. Este procedimento deve ser repetido em vários pontos da lavoura, considerando, como resultado, a média de todos os pontos amostrados. No caso de lavouras com espaçamento reduzido entre as linhas, usar o pano batendo apenas as plantas de uma fileira.

Principalmente com relação a percevejos, estas amostragens devem ser realizadas nas primeiras horas da manhã (até às 10 horas), quando os insetos se localizam na parte superior das plantas, sendo mais facilmente visualizados. Recomenda-se, também, realizar as amostragens com maior intensidade nas bordaduras da lavoura, onde, em geral, os percevejos iniciam seu ataque. As vistorias para avaliar a ocorrência dos percevejos devem ser executadas do início da formação de vagens (R3) até a maturação fisiológica (R7). **A simples observação visual não expressa a população real presente na lavoura.** O controle deve ser utilizado somente quando forem atingidos os níveis críticos (Tabela 23).

TABELA 23. Níveis de ação de controle para as principais pragas da soja.

Semeadura	Período vegetativo	Floração	Formação de vagens	Enchimento de vagens	Maturação	Colheita
30% de desfolha ou 40 lagartas/pano-de-batida*		15% de desfolha ou 40 lagartas/pano-de-batida*				
Lavouras para consumo		4 percevejos/pano-de-batida**				
Lavouras para semente		2 percevejos/pano-de-batida**				
Broca-das-axilas: a partir de 25% - 30% de plantas com ponteiros atacados						

* Maiores de 1,5cm.

** Maiores de 0,5 cm.

As lagartas desfolhadoras devem ser controladas quando forem encontradas, em média, 40 lagartas grandes por pano-de-batida ou se a desfolha atingir 30%, antes da floração e 15% tão logo apareçam as primeiras flores. No caso de ataques da lagarta-da-soja, *A. gemmatalis*, deve-se dar preferência ao uso do inseticida biológico *Baculovirus anticarsia* (ver detalhes no Comunicado Técnico nº 23 da *Embrapa Soja*). Optando-se pelo uso do vírus da lagarta-da-soja, devem ser consideradas até, no máximo, 40 lagartas pequenas (no fio) ou 30 lagartas pequenas e dez lagartas grandes (> 1,5 cm) por pano-de-batida. Em situações nas quais a população de lagartas grandes já tenha ultrapassado o limite para a aplicação de *Baculovirus* puro (+ do que dez lagartas grandes/pano) e for inferior ao nível preconizado para o controle químico (40 lagartas grandes/pano), o *Baculovirus* pode ser utilizado em mistura com o inseticida químico profenofós, em dose reduzida (30 g i.a./ha).

Quanto aos percevejos, o controle deve ser iniciado quando forem encontrados quatro percevejos adultos ou ninfas com mais de 0,5 cm por pano-de-batida. Para o caso de campos de produção de sementes, este nível deve ser reduzido para dois percevejos/pano-de-batida.

Para a broca-das-axilas, o nível crítico está em torno de 25 a 30% de plantas com ponteiros atacados.

Os produtos recomendados para o controle das principais pragas, encontram-se nas Tabelas 24 a 27. Na escolha do produto, deve-se levar em consideração a sua toxicidade, o efeito sobre inimigos naturais e o custo por hectare. Para o controle de *A. gemmatalis*, pode ser utilizado o *Baculovirus*, inclusive em aplicação aérea, empregando-se, como veículo, a água, na quantidade de 15 l/ha e 20 gramas de lagartas mortas pelo vírus/ha ou 20 gramas da formulação em pó molhável/ha. O preparo do material deve ser feito batendo-se a quantidade de lagartas mortas ou o pó, juntamente com a água, em liquidificador, e coando-se a calda obtida em tecido tipo gaze, no momento de transferir para o tanque do avião (caso a aplicação tenha início pela manhã, o preparo do material pode ser realizado durante a noite anterior). Ajustar o ângulo da pá do "micronair" para 45 a 50 graus; estabelecer a largura da faixa de deposição em 18 m e voar a uma altura de 3-5 m, a 105 milhas/hora, com velocidade do vento não superior a 10 km/h.

Quando ocorrerem ataques da lagarta-da-soja no início do desenvolvimento da cultura (plantas até o estágio V4 - três folhas trifolioladas) e associados com períodos de seca, o controle da praga deverá ser realizado com outros produtos seletivos e recomendados, visto que, nestas condições, poderá ocorrer desfolha que prejudicará o desenvolvimento das plantas.

No caso dos percevejos, em certas situações, o controle pode ser efetuado apenas nas bordas da lavoura, sem necessidade de aplicação de inseticida na totalidade da área. Isto porque o ataque destes insetos inicia-se pelas áreas marginais, aí ocorrendo as maiores populações.

Uma alternativa econômica de controle dos percevejos é a mistura de sal de cozinha (cloreto de sódio) com a metade da dose de qualquer um dos inseticidas recomendados na Tabela 25 (ver observações no rodapé). O sistema consiste no uso de apenas 50% da dose recomendada do inseticida, misturada a uma solução de sal a 0,5%, ou seja, com 500 gramas de sal de cozinha para cada 100 litros de água colocados no tanque do pulverizador, em aplicação terrestre. O primeiro passo é fazer uma salmoura separada e, depois, misturá-la à água do pulverizador que, por último, vai receber o inseticida.

TABELA 24. Inseticidas recomendados* para o controle de *Anticarsia gemmatilis* (lagarta-da-soja), para a safra 2000/01. Comissão de Entomologia da XXII Reunião de Pesquisa de Soja da Região Central do Brasil, realizada em Cuiabá, MT. *Embrapa Soja*, Londrina, PR, 2000.

Nome técnico	Dose (g i.a./ha)	Nome comercial	Formulação	Concentração (g i.a./kg ou l)	Dose produto comercial (kg ou l/ha)	Classe toxicológica ³	Nº Registro MA
<i>Baculovirus anticarsia</i> ¹	50		LE ²				
<i>Bacillus thuringiensis</i>	-	Dipel PM	PM	16 x 10 ⁹ U.I.	0,500	IV	008589
	-	Thuricide	PM	16 x 10 ⁹ U.I.	0,500	IV	016084-90
Betaciflutrina	2,5	Bulldock 125 SC	SC	125	0,020	II	001192-00
Carbaril	192	Sevin 480 SC	SC	480	0,400	III	009186-00
	192	Carbaryl Fersol 480 SC	SC	480	0,400	III	026183-88
Clorpirifós	120	Lorsban 480 BR	CE	480	0,250	II	022985
Diflubenzurom	7,5	Dimilin	PM	250	0,030	IV	018485-91
Etofenprox	12	Trebon 300 CE	CE	300	0,040	III	000695
Endossulfam ⁴	87,5	Dissulfan CE	CE	350	0,250	I	022087-89
	87,5	Endosulfan 350 CE Defensa	CE	350	0,250	I	030983-88
	87,5	Thiodan CE	CE	350	0,250	II	010487
	87,5	Thiodan UBV	UBV	250	0,350	I	025487
Lufenurom	7,5	Match CE	CE	50	0,150	IV	009195

Continua...

A BASF tem mais um bom motivo para comemorar.

Azodrin 400

Dimilin

Faro

Fastac 100 SC

Nomolt 150

Talcord 250 CE

Vexter

Conheça a mais nova e mais completa linha de inseticidas BASF para a cultura da soja.

ATENÇÃO

Este produto é perigoso à saúde humana, animal e ao meio ambiente. Leia atentamente e siga rigorosamente as instruções contidas no rótulo, no bulo e na receita. Utilize sempre os equipamentos de proteção individual. Nunca permita a utilização do produto por pessoas de idade.

Consulte sempre um Engenheiro Agrônomo



Venda sob receita de agrônomo

BASF



Continuação da Tabela 24.

Nome técnico	Dose (g i.a./ha)	Nome comercial	Formulação	Concentração (g i.a./kg ou l)	Dose produto comercial (kg ou l/ha)	Classe toxicológica ³	Nº Registro MA
Metoxifenozone	21,6	Intrepid 240 SC	SC	240	0,090	IV	00699
		Valient	SC	240	0,090	IV	01999
Permetrina SC	12,5	Tifon 250 SC	SC	250	0,050	III	009189
Profenofós ⁵	80	Curacron 500	CE	500	0,160	II	008686-88
Tebufenozide	30	Mimic 240 SC	SC	240	0,125	IV	007796
Tiodicarbe	56	Larvin 800 WG	GrDA	800	0,070	II	04099
Triclorfom	400	Dipterex 500	CS	500	0,800	II	005286-88
		Triclorfon 500 Defesa	CS	500	0,800	II	004985-89
Triflumurom	15	Alsystin 250 PM	PM	250	0,060	IV	000792-99
		Alsystin 480 SC	SC	480	0,030	IV	03899
		Certero	SC	480	0,030	IV	04899
		Libre	SC	480	0,030	IV	05399

¹ Produto preferencial. Para maiores esclarecimentos sobre seu uso, consultar o Comunicado Técnico nº 23 da EMBRAPA-CNPSO.

² Lagartas-equivalentes.

³ I = extremamente tóxico (DL₅₀ oral = até 50); II = altamente tóxico (DL₅₀ Oral = 50-500); III = medianamente tóxico (DL₅₀ Oral = 500-5000); IV = pouco tóxico (DL₅₀ Oral = > 5000 mg/kg).

⁴ Este produto pode ser utilizado em dose reduzida (100 ml produto comercial/ha) misturado com *Baculovirus*, quando a população de lagartas grandes for superior a 10 e inferior a 40 lagartas/pano-de-batida.

⁵ Este produto pode ser utilizado em dose reduzida (60 ml produto comercial/ha) misturado com *Baculovirus*, quando a população de lagartas grandes for superior a 10 e inferior a 40 lagartas/pano-de-batida.

* Antes de emitir recomendação e/ou receituário agrônomo, consultar relação de defensivos registrados no MA e cadastrados na Secretaria da Agricultura do Estado.

TABELA 25. Inseticidas recomendados* para o controle de percevejos (*Nezara viridula*, *Piezodorus guildinii* e *Euschistus heros*)**, para a safra 2000/01. Comissão de Entomologia da XXII Reunião de Pesquisa de Soja da Região Central do Brasil, realizada em Cuiabá, MT, *Embrapa Soja*, Londrina, PR, 2000.

Nome técnico	Dose (g i.a./ha)	Nome comercial	Formulação	Concentração (g i.a./kg ou l)	Dose produto comercial (kg ou l/ha)	Classe toxicológica ⁶	Nº Registro MA
Carbaril ¹	800	Carbaryl Fersol 480 SC	SC	480	1,666	III	26183
	800	Sevin 480 SC	SC	480	1,666	II	9186
Endossulfam ²	437,5	Dissulfan CE	CE	350	1,250	I	022087-89
	437,5	Endossulfan 350 CE Defesa	CE	350	1,250	I	030983-88
	437,5	Thiodan CE	CE	350	1,250	II	010487
	437,5	Thiodan UBV	UBV	250	1,750	I	025487
Endossulfam SC	500	Endozol	SC	500	1,000	II	013488
Endossulfam ³	350	Dissulfan CE	CE	350	1,000	I	022087-89
	350	Endossulfan 350 CE Defesa	CE	350	1,000	I	030983-88
	350	Thiodan CE	CE	350	1,000	II	010487
	350	Thiodan UBV	UBV	250	1,400	I	025487
Fenitrotiom ⁴	500	Sumithion 500 CE	CE	500	1,000	III	5183
Metamidofós	300	Tamaron BR	CS	600	0,500	II	4983
	300	Hamidop 600	CS	600	0,500	I	035082
	300	Metafós	CS	600	0,500	II	000989
	300	Faro	CS	600	0,500	II	01296

Continua...

Continuação da Tabela 25.

Nome técnico	Dose (g i.a./ha)	Nome comercial	Formulação	Concentração (g i.a./kg ou l)	Dose produto comercial (kg ou l/ha)	Classe toxicológica ⁶	Nº Registro MA
Monocrotofós	150	Nuvacron 400	CS	400	0,375	I	0284
		Azodrin 400	CS	400	0,375	I	10187
Paratiom metílico ⁵	480	Folidol 600	CE	600	0,800	I	3984
Triclorfom	800	Dipterex 500	CS	500	1,600	II	005286-88
	800	Triclorfon 500 Defesa	CS	500	1,600	II	004985-89

¹ Produto indicado somente para o controle de *Piezodorus guildinii*.

² Produto e dose indicados para o controle de *Nezara viridula* e *Piezodorus guildinii*.

³ Produto e dose indicados para o controle de *Euschistus heros*.

⁴ Produto indicado somente para o controle de *Nezara viridula*.

⁵ Produto e dose indicados para o controle de *Nezara viridula* e *Euschistus heros*.

⁶ I = extremamente tóxico (DL₅₀ oral = até 50); II = altamente tóxico (DL₅₀ Oral = 50-500); III = medianamente tóxico (DL₅₀ Oral = 500-5.000); IV = pouco tóxico (DL₅₀ Oral = > 5.000 mg/kg).

* Antes de emitir recomendação e/ou receituário agrônômico, consultar relação de defensivos registrados no MA e cadastrados na Secretaria da Agricultura do Estado.

** Para o controle dos percevejos que atacam a soja poderão ser utilizados os inseticidas indicados em doses reduzidas pela metade e misturadas com 0,5% de sal de cozinha refinado (500 g sal/100 l d'água) em aplicação terrestre. Recomenda-se lavar bem o equipamento com detergente comum ou óleo mineral, após o uso, para diminuir o problema da corrosão pelo sal.

TABELA 26. Inseticidas recomendados* para o controle de outras pragas da soja, para a safra de 2000/01.

Inseto-praga	Nome técnico	Dose (g i.a./ha)
<i>Epinotia aporema</i>	Metamidofós	300
(broca-das-axilas)	Paratiom metílico	480
<i>Chrysodeixis (Pseudoplusia)</i>	Ciflutrina ¹	7,5
<i>includens</i>	Carbaril	320
(lagarta falsa-medideira)	Endossulfam	437,5
	Metamidofós	300
<i>Spodoptera latifascia</i>	Clorpirifós	480
<i>Spodoptera eridania</i>		
(lagarta-das-vagens)		
<i>Sternechus subsignatus</i>	Metamidofós	480
(tamanduá-da-soja)	Fipromil ²	50 ³

¹ Nome comercial: Baytroid CE; formulação e concentração: CE - 50 g i.a./l; n° registro no MA: 011588; classe toxicológica: I (LD₅₀ oral = 1.410 e LD₅₀ dermal = 5.000 mg/kg); carência: 20 dias.

² Nome comercial: Standak 250 FS; formulação e concentração: SC-250 g i.a./l; n° registro no MA: 01099; classe toxicológica: IV (LD₅₀ oral = 660 e LD₅₀ dermal = 911 mg/kg); carência: sem restrições. Utilizar as sementes tratadas com este inseticida somente na bordadura da lavoura, numa faixa de 40 a 50 m.

³ Dose em g i.a./100 kg de sementes, correspondente a 200 ml do produto comercial/ 100 kg de semente.

*Antes de emitir recomendação e/ou receituário agrônomo, consultar relação de defensivos registrados no MA e cadastrados na Secretaria da Agricultura do Estado.

TABELA 27. Efeito sobre predadores, toxicidade para animais de sangue quente, índice de segurança e período de carência dos inseticidas recomendados* para o Programa de Manejo de Pragas, safra 2000/01.

Inseticida	Dose (g i.a./ha)	Efeito ¹ sobre predadores	Toxicidade DL ₅₀		Índice de segurança ²		Carência (dias)
			Oral	Dermal	Oral	Dermal	
1) <i>Anticarsia gemmatalis</i>							
<i>Baculovirus anticarsia</i>	50 ³	1	-	-	-	-	Sem restrições
<i>Bacillus thuringiensis</i>	500 ⁴	1	-	-	-	-	Sem restrições
<i>Betaciflutrina</i>	2,5	2	655	>5000	>10000	>10000	20
Carbaril	200	1	590	2166	295	1083	3
Clorpirifós	120	2	437	1400	364	1167	21
Diflubenzurom	7,5	1	4640	2000	>10000	>10000	21
Endossulfam	87,5	1	173	368	198	421	30
Etofenprox	12	1	1520	>5000	>10000	>10000	15
Lufenuron	7,5	1	>4000	>4000	>10000	>10000	15
Metoxifenoziide	21,6	1	>5000	>2000	>10000	>9259	7
Permetrina SC ⁵	12,5	1	>4000	>4000	>10000	>10000	60
Profenofós ⁶	80	1	358	3300	447,5	4125	21
Têbutefenoziide	30	1	>5000	>5000	>10000	>10000	14.
Tiodicarbe	56	1	129	>2000	230	>3571	14
Triclorfom	400	1	580	2266	145	567	7
Triflumurom	15	1	>5000	>5000	>10000	>10000	28
2) <i>Nezara viridula</i>							
Endossulfam	437,5	2	173	368	40	84	30
Endossulfam SC	500	3	392	589	78	118	30
Fenitrotiom	500	3	384	2233	77	447	7
Metamidofós	300	3	25	115	8	38	23
Monocrotofós	150	3	14	336	9	224	21

Continua...

Continuação da Tabela 27.

Inseticida	Dose (g i.a./ha)	Efeito ¹ sobre predadores	Toxicidade DL ₅₀		Índice de segurança ²		Carência (dias)
			Oral	Dermal	Oral	Dermal	
Paratiom metílico	480	3	15	67	3	14	15
Triclorfom	800	1	580	2266	73	283	7
3) <i>Piezodorus guildinii</i>							
Carbaril	800	1	590	2166	74	271	3
Endossulfam	437,5	2	173	368	40	84	30
Endossulfam SC	500	3	392	589	78	118	30
Metamidofós	300	3	25	115	8	38	23
Monocrotofós	150	3	14	336	9	224	21
Triclorfom	800	1	580	2266	73	283	7
4) <i>Euschistus heros</i>							
Endossulfam	350	1	173	368	49	105	30
Endossulfam SC	500	3	392	589	78	118	30
Metamidofós	300	3	25	115	8	38	23
Monocrotofós	150	3	14	336	9	224	21
Paratiom metílico	480	3	15	67	3	14	15
Triclorfom	800	1	580	2266	73	283	7

¹ 1 = 0 - 20%; 2 = 21 - 40%; 3 = 41 - 60%; 4 = 61 - 100% de redução populacional de predadores.

² Índice de segurança (I.S.) = 100 x DL₅₀/dose de i.a.; considera o risco de intoxicação em função da formulação e da quantidade de produto a ser manipulado quanto menor o índice, menor a segurança.

³ Lagartas equivalentes (igual a 50 lagartas, mortas por *Baculovirus*). Para aplicação aérea, seguir as orientações contidas no texto deste documento.

⁴ Dose do produto comercial.

⁵ Inseticida recomendado apenas na formulação Suspensão Concentrada.

⁶ Este produto pode ser utilizado em dose reduzida (30 g i.a./ha), misturado com *Baculovirus*, quando a população de lagartas grandes for superior a 10 e inferior a 40 lagartas/pano-de-batida.

⁷ Antes de emitir recomendação e/ou receituário agrônomico, consultar a relação de defensivos registrados no MA e cadastrados na Secretaria da Agricultura do Estado.

O complexo de corós é um grupo de insetos que vêm causando danos à soja em várias partes dos Cerrados, especialmente em Goiás e Mato Grosso do Sul, mas também tem ocorrido em Mato Grosso, sudoeste do estado de São Paulo e região do Triângulo Mineiro, em Minas Gerais. A espécie predominante varia de região para região, mas todas têm hábitos semelhantes e causam o mesmo tipo de dano à soja. Os danos na cultura são causados pelas larvas, principalmente a partir do 2º ínstar, as quais consomem raízes. Os sintomas de ataque vão desde o amarelecimento das folhas e desenvolvimento retardado até morte das plantas. O número de plantas mortas pode variar com a época de semeadura e com a população e o tamanho das larvas na área. **No início do desenvolvimento das plantas uma larva com 1,5 a 2 cm de comprimento para cada quatro plantas reduz o volume de raízes em cerca de 35% e uma larva de 3 cm, no mesmo nível populacional, causa uma redução de 60% ou mais nas raízes podendo causar a morte da plântula.** Para a maioria das espécies, na fase adulta apenas a fêmea se alimenta, ingerindo folhas, sem contudo, causar prejuízos à soja.

O manejo de corós em soja deve ser baseado em um conjunto de medidas que, integradas ao manejo de pragas, possam permitir a convivência da cultura com o inseto. As áreas infestadas devem ser semeadas primeiro, cerca de quinze a 20 dias antes das primeiras revoadas de adultos, que, em geral, começam a ocorrer no início ou no fim de outubro, conforme a região e a espécie predominante. Mas é importante evitar que as áreas vizinhas às reboleiras fiquem descobertas, semeando-as, em seguida, com soja ou outra cultura, para evitar que a população destas áreas se desloque para as reboleiras, onde poderá causar danos significativos. A aração do solo nas horas mais quentes do dia, principalmente com implementos que atingem maior profundidade, como o arado de aiveca, pode diminuir a população, através de dano mecânico às larvas, da sua exposição a aves e a outros predadores e do deslocamento de larvas em diapausa e pupas para camadas do solo mais superficiais. **Porém, o revolvimento do solo em áreas de semeadura direta, única e exclusivamente com objetivo de controlar esse inseto, não é recomendado.** Qualquer medida que favoreça o desenvolvimento radicular da planta, como evitar camadas de compactação e corrigir a fertilidade e acidez do solo, aumentará também a tolerância da soja a insetos rizófagos.

O controle químico de larvas, até o momento, tem-se mostrado inviável, em função do hábito subterrâneo do inseto e, ainda, não há nenhum inseticida eficiente e registrado para essa finalidade em soja. Os adultos são mais sensíveis aos inseticidas do que as larvas, mas seu

controle por produtos químicos também é difícil, em função do seu comportamento.

Quanto ao percevejo-castanho, nova praga da cultura, há registro da ocorrência de duas espécies da família Cydnidae, *Scaptocoris castanea* e *Atarsocoris brachiariae*, em raiz de soja, em várias regiões do Brasil. Até o início da década de 90, a ocorrência dessa praga era esporádica em várias regiões e culturas, com alguns surtos maiores nas décadas de 40, 60 e 80. A partir de 1984, o problema em soja e outras culturas começou a ser mais freqüente, especialmente em regiões de cerrado. Hoje, os prejuízos causados em soja por percevejo-castanho são bastante grandes, especialmente na Região Centro-Oeste, onde as perdas de produção dentro das reboleiras de plantas atacadas variam de 15 a 70%, dependendo da época do ataque. A incidência vem crescendo também em São Paulo e Minas Gerais. Foram, ainda, registrados focos isolados em lavouras de soja no Paraná e Rondônia.

O percevejo-castanho pode ocorrer tanto em sistemas de semeadura direta, como em convencional; apesar de ocorrer em solos arenosos e argilosos, os registros de danos são mais freqüentes nos primeiros. É uma praga de hábito subterrâneo e, em todos os estádios, ataca o sistema radicular das plantas. O manejo dessa praga é difícil e ainda não há nenhum método eficiente para o seu controle. O controle químico, até o momento, tem-se mostrado pouco viável, em função do hábito subterrâneo do inseto, ainda não havendo nenhum produto registrado para essa finalidade, para a cultura da soja.

11. DOENÇAS E MEDIDAS DE CONTROLE

11.1. Considerações gerais

Entre os principais fatores que limitam a obtenção de altos rendimentos em soja estão as doenças que, em geral, são de difícil controle.

Aproximadamente 40 doenças causadas por fungos, bactérias, nematóides e vírus já foram identificadas no Brasil. Esse número continua aumentando com a expansão da soja para novas áreas e como consequência da monocultura. Por outro lado, doenças tradicionais, de menor importância em uma região, têm atingido proporções epidêmicas nas regiões mais quentes e úmidas do Cerrado, onde a temperatura é mais elevada e as chuvas são normalmente mais intensas e frequentes. A importância econômica de cada doença varia de ano para ano e de região para região, dependendo da condição climática de cada safra. As perdas anuais de soja por doenças são estimadas em cerca de 15 a 20%, entretanto, algumas doenças podem ocasionar perdas de quase 100%, individualmente.

Sob condições favoráveis, as doenças foliares de final de ciclo, causadas por *Septoria glycines* (mancha parda) e *Cercospora kikuchii* (crestamento foliar de *Cercospora*), podem reduzir o rendimento em mais de 20%, o que equivale a uma perda anual de cerca de quatro milhões de toneladas de soja. Isso explica, em parte, a baixa produtividade média da soja no País (2.300 kg/ha). As perdas serão maiores se os danos por outras doenças (ex. cancro da haste, antracnose, nematóides de galhas, nematóide de cisto, podridão branca da haste) e as reduções de qualidade das sementes forem acrescentadas.

A maioria dos patógenos é transmitida através das sementes e, portanto, o uso de sementes sadias ou o tratamento das sementes é essencial para a prevenção ou a redução das perdas. Como, na maioria dos casos, a identificação das doenças e a avaliação das perdas exigem treinamentos especializados, elas podem passar despercebidas ou serem atribuídas a outras causas.

A maioria dos patógenos é transmitida através das sementes e, portanto, o uso de sementes sadias ou o tratamento das sementes é essencial para a prevenção ou a redução das perdas. Como, na maioria dos casos, a identificação das doenças e a avaliação das perdas exigem

treinamentos especializados, elas podem passar despercebidas ou serem atribuídas a outras causas.

A expansão de áreas irrigadas no Cerrado tem possibilitado o cultivo da soja no outono/inverno, para a produção de sementes e de outras espécies como o feijão, a ervilha, a melancia e o tomate. Na soja, o cultivo de outono/inverno favorece a sobrevivência dos fungos causadores da antracnose, do cancro da haste, da podridão branca da haste, da podridão vermelha da raiz e dos nematóides de galhas e do de cisto. Os cultivos do feijão, da ervilha, da melancia e do tomate, que são também afetados pela podridão branca da haste, pela podridão radicular e mela de *Rhizoctonia* (*R. solani*) e pelos nematóides de galhas e nematóides de cisto (feijão e ervilha) aumentam o potencial de inóculo desses patógenos para a safra seguinte de soja. Medidas simples, como o tratamento de sementes e a rotação de culturas, evitam o agravamento desses problemas.

De um modo geral, têm sido observadas maiores incidências de doenças em solos com teores baixos de potássio.

A monocultura e a adoção de práticas de manejo inadequados têm favorecido o surgimento de novas doenças e agravado as de menor importância. Além disso, o uso de sementes contaminadas, originadas de diferentes áreas de produção, e a recomendação de novas cultivares, não testadas previamente para as doenças existentes em outras regiões, têm sido freqüentes causas de introdução e aumento de novas doenças ou de raças de patógenos.

Os exemplos mais evidentes de doenças que foram disseminadas através das sementes são a antracnose (*Colletotrichum dematium* var. *truncata*), a seca da haste e vagem (*Phomopsis* spp.), a mancha púrpura da semente e o crestamento foliar de *Cercospora* (*Cercospora kikuchii*), a mancha "olho-de-rã" (*Cercospora sojina*), a mancha parda (*Septoria glycines*) e o cancro da haste (*Diaporthe phaseolorum* f. sp. *meridionalis*). O simples tratamento de sementes com fungicidas poderia ter impedido ou retardado a disseminação desses patógenos.

O nematóide de cisto da soja (*Heterodera glycines* Ichinohe), identificado pela primeira vez na safra 1991/92, na Região do Cerrado, ao final da safra 1996/97, já havia sido constatado em mais de 60 municípios brasileiros, atingindo os estados do Rio Grande do Sul, do Paraná, de São Paulo, de Goiás, de Minas Gerais, de Mato Grosso e de Mato Grosso do Sul. A cada safra, diversos municípios são acrescentados à lista de municípios atingidos, representando um grande desafio para a pesquisa, a assistência técnica e à cultura da soja no Brasil.

11.2. Doenças identificadas no Brasil

As seguintes doenças da soja foram identificadas no Brasil. Suas ocorrências podem variar de esporádicas ou restritas à incidência generalizada ao nível nacional. São relacionados os nomes comuns e seus respectivos agentes para as doenças causadas por fungos, bactérias, vírus e nematóides.

11.2.1. Doenças fúngicas

Crestamento foliar de <i>Cercospora</i> e mancha púrpura da semente.....	<i>Cercospora kikuchii</i>
Mancha foliar de <i>Alternaria</i>	<i>Alternaria</i> sp.
Mancha foliar de <i>Ascochyta</i>	<i>Ascochyta sojae</i>
Mancha parda.....	<i>Septoria glycines</i>
Mancha "olho-de-rã".....	<i>Cercospora sojina</i>
Mancha foliar de <i>Myrothecium</i>	<i>Myrothecium roridum</i>
Oídio.....	<i>Microsphaera diffusa</i>
Ferrugem.....	<i>Phakopsora meibomiae</i>
Míldio.....	<i>Peronospora manshurica</i>
Mancha foliar de <i>Phyllosticta</i>	<i>Phyllosticta sojicola</i>
Mancha alvo.....	<i>Corynespora cassiicola</i>
Mela ou requeima da soja.....	<i>Rhizoctonia solani</i> (anamórfica); <i>Thanatephorus cucumeris</i> (teleomórfica)
Antracnose.....	<i>Colletotrichum dematium</i> var. <i>truncata</i>
Necrose da base do pecíolo.....	etiologia não definida
Seca da haste e da vagem.....	<i>Phomopsis</i> spp.
Seca da vagem.....	<i>Fusarium</i> spp.
Mancha de levedura.....	<i>Nematospora corily</i>
Podridão branca da haste.....	<i>Sclerotinia sclerotiorum</i>
Podridão parda da haste.....	<i>Phialophora gregata</i>
Podridão de <i>Phytophthora</i>	<i>Phytophthora megasperma</i> f. sp. <i>sojae</i>

Cancro da haste.....	<i>Diaporthe phaseolorum</i> f. sp.; <i>meridionalis</i> (teleomórfica); <i>Phomopsis phaseoli</i> f. sp. <i>meridionalis</i> (anamórfica)
Podridão de carvão.....	<i>Macrophomina phaseolina</i>
Podridão radicular de <i>Cylindrocladium</i>	<i>Cylindrocladium clavatum</i>
Tombamento e murcha de <i>Sclerotium</i>	<i>Sclerotium rolfsii</i>
Tombamento e morte em reboleira.....	<i>Rhizoctonia solani</i> (diversos grupos de anastomose)
Podridão da raiz e da base da haste.....	<i>Rhizoctonia solani</i>
Podridão vermelha da raiz (síndrome da morte súbita - SDS).....	<i>Fusarium solani</i> f. sp. <i>glycines</i>
Podridão radicular de <i>Rosellinia</i>	<i>Rosellinia</i> sp.
Podridão radicular de <i>Corynespora</i>	<i>Corynespora cassiicola</i>

11.2.2. Doenças bacterianas

Crestamento bacteriano.....	<i>Pseudomonas syringae</i> pv. <i>glycinea</i>
Pústula bacteriana.....	<i>Xanthomonas campestris</i> pv. <i>glycines</i>
Fogo selvagem.....	<i>Pseudomonas syringae</i> pv. <i>Tabaci</i>

11.2.3. Doenças causadas por vírus

Mosaico comum da soja.....	VMCS (vírus do mosaico comum da soja)
Queima do broto.....	VNBF (vírus da necrose branca do fumo)
Mosaico amarelo do feijoeiro.....	VMAF (vírus do mosaico amarelo do feijoeiro)
Mosaico cálico.....	MVA (vírus do mosaico da alfafa)
Mosaico comum da soja.....	VMCS (vírus do mosaico comum da soja)

11.2.4. Doenças causadas por nematóides

Nematóides de galhas.....	<i>Meloidogyne incognita</i> <i>Meloidogyne javanica</i> <i>Meloidogyne arenaria</i>
Nematóide de cisto da soja.....	<i>Heterodera glycines</i>

11.3. Principais doenças e medidas de controle

O controle das doenças através de resistência genética é a forma mais eficaz e econômica, porém, para a maioria das doenças, ou não existem cultivares resistentes (ex. podridão branca da haste, tombamento e podridão radicular de *Rhizoctonia solani*) ou o número de cultivares resistentes é limitado (ex. nematóides de galhas e, possivelmente, nematóide de cisto). Portanto, a manutenção das doenças, ao nível de convivência econômica, depende da ação multidisciplinar, em que a resistência genética deve ser parte de um sistema integrado de manejo da cultura.

Mancha "olho-de-rã" (*Cercospora sojina*)

Identificada pela primeira vez em 1971, a mancha "olho-de-rã" chegou a causar grandes prejuízos na Região Sul e no Cerrado. No momento, está sob controle, sendo raramente observada. Na Região do Cerrado, a devastação causada por *C. sojina*, nas cultivares EMGOPA-301 e Doko (1987/88 e 1988/89), provocou a substituição dessas cultivares pela "FT-Cristalina", que, por vários anos, ocupou mais de 60% das áreas de soja do Cerrado.

Devido à capacidade do fungo em desenvolver raças mais virulentas (25 raças já foram identificadas no Brasil), é importante que, além do uso de cultivares resistentes, haja também a diversificação regional de cultivares, com fontes de resistência distintas.

Na Tabela 28 são apresentadas as cultivares recomendadas no Brasil, exceto para Santa Catarina e Rio Grande do Sul, com as respectivas reações à raça Cs-15, à raça Cs-23 e a uma mistura das seis raças mais prevalentes. A raça Cs-15 é patogênica à cultivar Santa Rosa e às cultivares originadas de cruzamentos com esta cultivar. Essa raça está, atualmente, restrita a algumas regiões de Mato Grosso (Campo Novo dos Parecis e Barra do Garça), de Mato Grosso do Sul (região de São Gabriel do Oeste) e do Maranhão. A raça Cs-23 foi obtida de uma lavoura de "Doko" severamente afetada, no município de

Niquelândia, GO. O surgimento da raça Cs-23, em uma cultivar suscetível à mancha "olho-de-rã", mostra o risco do uso continuado de cultivares suscetíveis. Na safra 1998/99 foram obtidos dois novos isolados de *C. sojina* do Maranhão (região de Balsas), as quais foram definidas como duas novas raças: Cs-24 [cv. BR 28 (Seridó)] e Cs-25 (cv. Cariri RCH). Esta última pode ser de plantas susceptíveis da cv. BR 27 (Cariri), misturadas com a cv. Cariri RCH.

As seguintes cultivares, anteriormente resistentes a todas as raças de *C. sojina*, tornaram-se suscetíveis à raça Cs-23: Dourados, EMBRAPA-9 (Bays), FT-Cometa, FT-Manacá, Invicta, OCEPAR-3 (Primavera), OCEPAR-13, DM-Nobre e DM-Vitória.

Além do uso de cultivares resistentes, o tratamento de sementes com fungicidas, de forma sistemática, é fundamental para o controle da doença e para evitar a introdução do fungo ou de uma nova raça de *C. sojina* em áreas onde não esteja presente.

TABELA 28. Reação das cultivares comerciais de soja ao cancro da haste (C.H.) (*Phomopsis phaseoli* f. sp. *meridionalis*/(*Diaporthe phaseolorum* f. sp. *meridionalis*), mancha "olho-de-rã" (M."o.r.") (*Cercospora sojina*), mancha alva (M.a.) (*Corynespora cassicola*), oídio (O.) (*Microspheara diffusa*), mosaico comum da soja - VMCS (SMV), crestamento bacteriano (C.b.) (*Pseudomonas syringae* pv. *glycinea*) e nematóide de galhas (*Meloidogyne incognita* e *Meloidogyne javanica*). *Embrapa Soja*, Londrina, PR, 2000.

Cultivar	Indicação ¹¹	Doenças/Reação												
		C.H. ¹	M. "o.r." ²					M.a. ³	O. ⁴	SMV ⁵	C.b. ⁶	Nematóide ⁷		
			Cs-15	Cs-23	Cs-24	Cs-25	Mist.					M.j.	M.i.	
BR-4	RS, SC, PR, SP	MS	S	R	S	I	S	AS	S	R	R	S	MT	
BR-6 (Nova Bragg)	MS	S	S	R	I	AS	R	MR	-	S	S	T	-	
BR-9 (Savana)	MS, GO-DF, MG, MA, PI	MR	R	R	R	R	R	MR	S	R	S	S	S	
BR-16	RS, SC, PR, SP, MS, MG	MR	R	R	R	R	R	MR	AS	R	S	S	S	
BR-28 (Seridó)	MA, PI	AS	-	R	AS	S	R	S	R	R	S	S	S	
BR-30	PR	MS	R	R	AS	S	R	S	AS	R	S	S	S	
BR-36	SC, PR	MS	R	R	R	R	R	MR	R	R	S	MT	T	
BR-37	SC, PR, SP, MS	MR	R	R	AS	S	R	MR	MR	R	S	S	S	
BR-38	PR	MR	R	R	R	R	R	MS	R	R	S	S	S	
BR-EMGOPA 314 (G. Branca)	MT, MS, GO-DF, BA, NO/NE	R	R	R	R	R	R	AS	R	S	S	S	S	
BR/IAC-21	MG, MT, TO	R	R	R	R	R	R	MS	MR	S	-	S	-	
BRS 65	MS	R	R	-	S	R	R	MR	-	S	-	MT	S	
BRS 132	PR, SP	R	R	R	R	R	R	MR	MR	-	-	MT	S	
BRS 133	PR, SC, SP	R	R	R	S	I	R	S	S	R	-	S	S	
BRS 134	PR, SP, SC	R	R	R	-	-	R	-	S	R	-	S	S	
BRS 135	PR	R	R	R	R	R	R	S	AS	S	-	S	S	
BRS 136	PR	R	R	R	R	R	R	MR	MS	S	-	S	S	
BRS 155	PR, SC	R	R	R	R	R	R	S	AS	-	-	S	S	
BRS 156	PR	R	R	R	R	R	R	MR	AS	-	-	S	S	
BRS 157	PR	R	-	-	AS	R	R	S	MR	-	-	-	-	
BRS 181	MS	R	-	-	-	-	R	-	-	-	-	S	S	

Continua...

Continuação da Tabela 28.

Cultivar	Indicação ¹⁾	Doenças/Reação											
		C.H. ¹	M. "o.r." ²					M.a. ³	O. ⁴	SMV ⁵	C.b. ⁶	Nematóide ⁷	
			Cs-15	Cs-23	Cs-24	Cs-25	Mist.					M.j.	M.i.
BRS 182	MS	R	-	-	-	-	R	-	-	-	-	S	S
BRS 183	PR	R	R	R	-	-	R	-	MR	-	-	S	S
BRS 184	PR	R	R	R	-	-	R	-	S	-	-	S	S
BRS 185	PR	R	R	R	-	-	R	-	S	-	-	S	S
BRS Apaiakás	MT	-	-	-	-	-	-	-	-	-	-	-	-
BRS Arara Azul	MT	-	-	-	-	-	-	-	-	-	-	MT	S
BRS Aurora	RO	R	R	R	-	-	R	-	-	-	-	-	-
BRS Babaçú	TO, NO/NE	R	R	R	R	-	-	-	-	-	-	-	-
BRS Beija-Flor	MT	-	R	-	-	-	-	-	-	-	-	S	S
BRS Boa Vista	TO, NO/NE	-	R	-	-	-	-	-	-	-	-	-	-
BRS Bororo	MT	-	R	-	-	-	-	-	-	-	-	-	-
BRS Cachara	MT	-	R	-	-	-	-	-	-	-	-	S	S
BRS Carla	GO-DF	R	R	R	R	R	R	MR	-	-	-	S	S
BRS Celeste	GO-DF	R	R	R	S	S	R	MR	-	-	-	T	S
BRS Juçara	TO, NO/NE	R	-	-	-	-	-	-	-	-	-	-	-
BRS Lambari	MS	R	R	R	R	R	R	MS	-	-	-	S	S
BRS Matrinxã	MT	R	-	-	-	-	-	-	-	-	-	S	T
BRS Milena	DF-GO	R	R	R	R	R	R	-	-	-	-	-	-
BRS Pirarara	RO	R	R	R	-	-	R	-	-	-	-	-	-
BRS Sambaíba	BA, MA, TO, NO/NE	R	R	R	R	R	R	MR	-	-	-	-	-
BRS Seleta	RO	R	R	R	-	-	R	-	-	-	-	-	-
BRS Tracajá	TO, NO/NE	-	-	-	-	-	-	-	-	-	-	-	-
BRS Tucunará ¹⁰	MT	-	-	-	-	-	-	-	-	-	-	S	S
BRS GO 304	GO-DF	-	-	-	-	-	-	-	-	-	-	T	MT

Continua...

Continuação da Tabela 28.

Cultivar	Indicação ¹¹	Doenças/Reação											
		C.H. ¹	M. "o.r." ²					M.a. ³	O. ⁴	SMV ⁵	C.b. ⁶	Nematóide ⁷	
			Cs-15	Cs-23	Cs-24	Cs-25	Mist.					M.j.	M.i.
BRSGO Bela Vista	GO-DF, TO	R	-	-	R	R	R	MR	-	-	-	S	S
BRSGO Catalão	GO-DF	R	-	-	AS	R	R	S	-	-	-	S	S
BRSGO Goiatuba	GO-DF	R	-	-	-	R	R	MS	-	-	-	S	MT
BRSGO Jatai	GO,TO	R	-	-	I	R	R	R	-	-	-	S	S
BRSMa Pati	TO, NO/NE	R	-	-	R	R	R	S	-	-	-	S	S
BRSMa Seridó RCH	TO, NO/NE	R	R	-	R	R	R	MR	-	-	-	-	-
BRSMG 68	MG, GO-DF	R	-	-	I	I	R	S	-	-	-	S	T
BRSMG Confiança	MG	R	R	R	S	I	R	S	R	-	-	S	S
BRSMG Garantia	MG, GO/DF	MR	-	-	-	-	I	S	-	-	-	T	T
BRSMG Liderança ⁹	MG	S	-	-	I	R	R	S	-	-	-	S	T
BRSMG Nova Fronteira	NO/NE	-	-	-	-	-	-	-	-	-	-	-	-
BRSMG Renascença ⁹	MG	R	R	R	S	I	R	S	R	-	-	MT	T
BRSMG Segurança	MG	R	R	R	S	S	R	MR	R	-	-	MT	S
BRSMS Acará	MS	-	-	-	R	I	-	-	-	-	-	-	-
BRSMS Apaiari	MS	MS	-	-	S	R	R	MS	-	-	-	S	S
BRSMS Bacuri	MS	R	-	-	S	R	I	MS	-	-	-	S	S
BRSMS Carandá	MS	R	-	-	R	R	R	R	-	-	-	S	S
BRSMS Curimatá	MS	-	-	-	R	I	-	-	-	-	-	-	-
BRSMS Mandi	MS	R	R	R	R	R	R	MR	-	-	-	S	S
BRSMS Piapara	MS	R	-	-	R	R	R	R	-	-	-	T	MT
BRSMS Piracanjuba	MS	R	-	-	I	I	R	MR	-	-	-	-	-
BRSMS Piraputanga	MS	R	-	-	AS	AS	R	AS	-	-	-	S	S
BRSMS Sauá	MS	-	-	-	R	R	-	-	-	-	-	-	-

Continua...

Continuação da Tabela 28.

Cultivar	Indicação ¹¹	Doenças/Reação										Nematóide ⁷	
		C.H. ¹	M. "o.r." ²²					M.a. ³	O. ⁴	SMV ⁵	C.b. ⁶	M.j.	M.i.
			Cs-15	Cs-23	Cs-24	Cs-25	Mist.						
BRSMS Surubi	MS	R	R	R	R	R	R	MR	-	-	-	S	S
BRSMS Taquari	MS	R	-	-	AS	S	R	MR	-	-	-	S	S
BRSMS Tuiuiú	MS	R	-	-	R	R	R	MR	-	-	-	-	-
BRSMT Crixás	GO-DF, BA	R	-	-	R	R	R	MS	-	-	-	MT	S
BRSMT Pintado ¹⁰	MT	R	-	-	I	R	I	MR	-	-	-	S	S
BRSMT Uirapuru	MT	R	R	R	R	R	R	MR	R	-	-	S	S
CAC-1	MS, MT, GO/DF, MG, BA	R	R	-	R	R	R	MR	MR	S	R	-	-
Campos Gerais	PR	MR	R	R	R	R	R	MR	S	R	R	S	-
CD 201	RS, SC, PR, SP, MS	R	-	-	R	R	R	MS	AS	S	-	T	T
CD 202	SC, PR	R	-	-	R	-	R	MR	MS	R	-	S	T
CD 203	RS, SC, PR	R	-	-	R	R	R	S	AS	S	-	T	T
CD 204	PR	-	-	-	-	-	-	-	MR	-	-	S	S
CD 205	PR, MG	-	-	-	-	-	-	-	MR	-	-	S	S
CD 206	PR	-	-	-	-	-	-	-	R	-	-	MT	S
CD 207	PR	-	-	-	-	-	-	-	MS	-	-	-	-
CS 110	MG	R	-	-	R	R	R	MS	-	-	-	-	-
CS 305	MG	R	-	-	S	S	R	MS	-	-	-	-	-
DM 118	MT, MG, GO-DF	-	-	-	-	-	-	-	-	-	-	-	-
DM 247	MT, GO-DF, MG, BA	R	-	-	-	-	R	-	-	-	-	-	-
DM 309	MG, MT, TO, BA, BA, NO/NE	-	-	-	-	-	-	-	-	-	-	-	-
DM 339	MT, GO-DF, TO, BA, NO/NE	R	-	-	-	-	-	-	R	-	-	-	-
DM Nobre	GO-DF, MG, MT, TO, BA, NO/NE	R	-	AS	S	I	R	R	R	R	S	-	-

Continua...

Continuação da Tabela 28.

Cultivar	Indicação ¹¹	Doenças/Reação										Nematóide ⁷	
		C.H. ¹	M. "o.r." ²					M.a. ³	O. ⁴	SMV ⁵	C.b. ⁶	M.j.	M.i.
			Cs-15	Cs-23	Cs-24	Cs-25	Mist.						
DM Rainha	GO-DF, MG	R	-	R	R	R	R	S	MR	S	S	-	-
DM Soberana	GO-DF, MG, MT, BA, NO/NE	R		R	R	R	R	MS	-	S	S	-	-
DM Vitória	GO-DF, MT, TO, BA, NO/NE	R	-	AS	S	I	R	-	-	S	S	-	-
Dourados	SP, MS	R	R	S	S	R	R	S	R	S	S	MT	S
EMBRAPA 1 (IAS 5 RC)	PR, SP, GO-DF	MS	R	R	R	R	R	AS	R	S	S	S	-
EMBRAPA 4 (BR 4 RC)	SC, PR, SP, MS, GO-DF	MS	R	R	R	R	R	S	S	R	S	S	-
EMBRAPA 9 (Bays)	NO/NF	AS	R	AS	R	R	R	S	R	R	S	S	-
EMBRAPA 20 (Doko RC)	MS, MT, GO-DF, MG, TO, RO, BA, NO/NE	R	R	R	R	R	R	MS	R	S	S	S	S
EMBRAPA 30 (V. Rio Doce)	NO/NE	S	-	R	-	-	-	R	AS	S	S	MT	-
EMBRAPA 46	SP	MR	R	R	R	R	R	S	MR	R	-	S	S
EMBRAPA 47	SP	MR	R	R	R	R	R	S	S	R	-	S	S
EMBRAPA 48	SC, PR, SP, MS	MR	R	R	R	R	R	S	AS	S	-	S	S
EMBRAPA 58	PR, SC, SP	R	R	-	S	R	R	MS	MR	R	-	S	S
EMBRAPA 59	PR, SC, RS, SP	R	R	-	R	R	R	MR	MR	R	-	S	S
EMBRAPA 60	PR, SC, SP	R	R	-	R	R	R	-	MR	R	-	S	S
EMBRAPA 61	PR, SC	MR	R	-	R	R	R	-	MR	R	-	S	S
EMBRAPA 62	PR, SC, SP	R	R	-	R	R	R	-	MS	R	-	S	S
EMBRAPA 63 (Mirador)	NO/NE	S	R	-	R	R	R	S	-	S	-	S	S
EMBRAPA 64 (Ponta Porã)	MS	R	R	-	I	I	R	-	-	R	-	S	-

Continua...

121

Continuação da Tabela 28.

Cultivar	Indicação ¹¹	C.H. ¹	Doenças/Reação											
			M. "o.r." ²²					M.a. ³	O. ⁴	SMV ⁵	C.b. ⁶	Nematóide ⁷		
			Cs-15	Cs-23	Cs-24	Cs-25	Mist.					M.j.	M.i.	
EMGOPA 302	GO-DF	R	R	R	R	R	R	R	AS	MR	S	S	S	S
EMGOPA 304 (Campeira)	GO-DF, TO	MR	R	R	S	R	R	R	S	.	S	S	S	.
EMGOPA 305 (Caraíba)	MT, GO-DF, TO	AS	R	R	R	R	R	R	R	R	S	S	S	S
EMGOPA 308 (S.Dourada)	MT, GO-DF, TO, BA, NO/NE	AS	R	R	R	R	R	R	R	AS	S	S	.	.
EMGOPA 309 (Goiana)	GO-DF, MT	MR	R	R	R	R	R	R	S	MR	S	S	.	.
EMGOPA 313 (Anhanguera)	MS, MT, GO-DF, TO, RO	MR	R	R	I	R	R	R	MR	MR	S	S	S	S
EMGOPA 315 (Rio Vermelho)	GO-DF, MG, MT, BA	R	R	.	R	R	R	R	R	R	R	.	S	S
EMGOPA 316	GO DF	.	.	.	R	R	S	.	S	S
Foster (IAC)	SP
FT 5 (Formosa)	SC, PR, SP, MS	MS	R/S	R	R	R	R	R	MR	R	R	S	S	S
FT 7 (Tarobá)	PR	MS	R	R	R	R	R	R	R	S	S	R	S	S
FT 9 (Inaê)	PR, SP	MR	R	R	R	R	R	R	MR	S	S	S	S	S
FT 10 (Princesa)	SC, PR, SP, MS	MS	R	R	R	R	R	R	MR	R	R/S	S	S	S
FT 14 (Piracema)	SP, MS	MS	R	R	R	R	R	R	MR	R	R	S	S	S
FT 18 (Xavante)	MS	S	I	I	R	R	R	R	R	R	S	S	S	S
FT 20 (Jaú)	MS, SP	S	R/S	R	R	R	R	R	MR	AS	R	S	S	S
FT 100	SP, GO-DF, MG	AS	.	R	R	R	R	R	AS	R	S	S	.	.
FT 101	MT, GO-DF, BA	MS	.	R	R	R	R	R	AS	R	S	S	.	.
FT 103	MT, BA	R*	.	R	R	R	R	R	MR	MR	S	R	.	S
FT 104	GO-DF, MG, MT, BA, NO/NE	R	.	R	.	.	.	R*	AS	R	S	S	.	S

Continua...

771

Continuação da Tabela 28.

Cultivar	Indicação ¹¹	Doenças/Reação										Nematóide ¹	
		C.H. ¹	M. "o.r." ²					M.a. ³	O. ⁴	SMV ⁵	C.b. ⁶	M.j. M.i.	
			Cs-15	Cs-23	Cs-24	Cs-25	Mist.					M.j.	M.i.
FT 106	MT, GO DF, MS, TO, NO/NE	R	.	R	R	R*	S	S	-	-	-	S	
FT 107	MT, GO DF, MS, MG, BA, TO, NO/NE	R*	.	-	-	R*		R	-	-	-	S	
FT 108	MT	R*	-	-	-	R*		S	-	-	-	S	
FT 2000	SC, PR, SP, MS, MG, MT, BA, GO-DF	R	.	R	R	R		R	-	-	-	-	
FT Abyara	RS, SC, PR, SP, MS	R	R	R	R	R	S	AS	R	S	S	S	
FT Cometa	PR, SP	MS	R/S	AS	R	R	R	MR	S	S	R	T	MT
FT Cristalina	PR, SP, MS, MT, GO-DF, MG, BA, NO/NE	AS	R	R	R	R	R	MR	AS	S	S	S	S
FT Cristalina RCH	MS, MT, GO-DF, MG, BA, TO, NO/NE	R	R	R	R	R	R	MR	AS	-	-	-	-
FT Estrela	PR, SP, MT, GO DF, MG, BA	R	R	S	R	R	R	AS	AS	S	S	S	S
FT Eureka	GO-DF, MG	S	R		R	R	R	S	R	S	S	S	MT
FT Guaíra	RS, SC, PR, SP	MR	R	R	-	R	R*	S	AS	R	S*	S	-
FT Iramaia	PR, SP, MT	MR	-	R	R	R	R	S	S	S	S	-	-
FT Jatobá	PR, MS	MR	R	R	R	R	R	MR	MR	S	S	S	-
FT Líder	PR, MS, MG	MR	-	R	R	R	R	S	AS	S	S	S	-
FT Manacá	SC, PR, MS, SP	MS	R	AS	-	R	R	MR	S	R	S	S	-
FT Maracaju	MS	S	R	R	R	R	R	R	R	S	R	S	S
FT Saray	RS, PR	MR	R	R	-	R	R	S	AS	R	S	-	-
IAC 8	SP, MS, MT, GO-DF, MG, TO, RO, BA	S	S	I	R	I	S	R/S	R/S	S	S	T	T
IAC 8-2	SP	R	S	S	-	-	S	-	-	S	S	S	-

Continua...

Continuação da Tabela 28.

Cultivar	Indicação ¹¹	C.H. ¹	Doenças/Reação									Nematóide ⁷	
			M. "o.r." ²					M.a. ³	O. ⁴	SMV ⁵	C.b. ⁶	M.j.	M.i.
			Cs-15	Cs-23	Cs-24	Cs-25	Mist.						
IAC 12	SP, MS	R	S	R	S	I	R	S	R	S	S	S	T
IAC 13	SP	R	S	R	S	I	R	AS	R	S	-	S	-
IAC 15	SP	AS	R	R	R	R	R	S	S	S	R	-	-
IAC 15-1	SP	-	-	-	-	-	-	-	MR	-	-	-	-
IAC 16	SP	R	I	AS	-	-	S	AS	MR	S	S	-	-
IAC 17	SP	R	S	S	R	I	S	S	R	S	S	-	-
IAC 18	SP	R	-	S	I	S/R	R	S	AS	S	S	-	-
IAC 19	SP	MR	-	I	I	I	R	AS	R	R	-	-	-
IAC 20	SP	R	-	-	R	R	R	R	-	-	-	-	-
IAC 22	SP	-	-	-	-	-	-	-	R	-	-	-	-
IAC 100	SP	MR	I	R	S	I	R	AS	R	S	S	S	S
IAC Foscarin 31	SP	R	I	R	R	S	I	AS	AS	R	S	S	-
IAC Holambra Stewart 1	SP	-	-	-	-	-	-	-	-	-	-	-	-
IAC PL 1	SP	R	-	R	R	R	R	MS	AS	S	S	-	-
IAS 5	RS, SC, PR, SP, MS	S	S	AS	-	-	S	-	-	S	R	S	S
KI-S 601	SP	R	-	I	I	R	R	S	-	S	-	-	-
KI-S 602 RCH	SP	R	-	-	I	R	R	MS	S	S	-	-	-
KI-S 702	PR, SP	MR	-	-	R	R	R	MR	R	R	S	-	-
KI-S 801	SP, MT	S	-	-	R	R	R	MR	R	-	-	-	-
MA/BRS 64 (Parnaíba)	MA, TO, NO/NE	R	R	R	I	S	R	MR	-	-	-	S	S
MG/BR-46 (Conquista)	MS, MT, MG, GO/DF, BA. RO, TO, NO/NE	R	R	I	S	I	R	MR	R	S	-	T	T

Continua...

Continuação da Tabela 28.

Cultivar	Indicação ¹¹	Doenças/Reação											Nematóide ⁷	
		C.H. ¹	M. "o.r." ²					M.a. ³	O. ⁴	SMV ⁵	C.b. ⁶	M.j.	M.i.	
			Cs-15	Cs-23	Cs-24	Cs-25	Mist.							
MG/BR 48 (Garimpo RCH)	GO/DF, MG	R	R	R	S	I	R	MR	-	S	-	T	S	
Monarca	MG	R	-	-	R	R	R	MR	-	-	-	-	-	
MS/BR 19 (Pequi)	MS	AS	-	R	I	S	I	S	R	S	S	T	T	
MS/BR 34 (EMPAER-10)	MS	S	R	R	R	R	R	R	AS	S	S	MT	T	
M-SOY 108*	MS, MT, GO-DF, MG, TO, BA, NO/NE	R*	-	-	-	-	R	-	MS	-	-	-	-	
M-SOY 109*	MS, MG, GO-DF, MT, BA, Norte SP	R	-	-	-	-	R	-	MR	-	-	-	-	
M-SOY 2002*	RS, SC, Sul MS, PR, SP, MG, GO-DF	R	-	-	-	-	R	-	S	-	-	-	-	
M-SOY 5826*	RS, SC	R	-	-	-	-	R	-	MR	-	-	-	-	
M-SOY 5942*	RS, SC, PR, Sul SP, Sul MS	R	-	-	-	-	R	-	MR	-	-	-	-	
M-SOY 6101*	RS, SC, PR, SP, MG, GO-DF	R	-	-	-	-	R	-	MR	-	-	-	-	
M-SOY 6302*	PR, Sul MS, Sul SP	R	-	-	-	-	R	-	MS	-	-	-	-	
M-SOY 6350*	RS, SC, PR	R	-	-	-	-	R	-	MS	-	-	-	-	
M-SOY 6401*	PR, Sul MS, Sul, SP	R	-	-	-	-	R	-	MS	-	-	-	-	
M-SOY 6402*	SC, PR, Sul MS, Sul SP	R	-	-	-	-	R	-	MS	-	-	-	-	
M-SOY 7001*	RS, SC, PR, Sul SP, Sul MS	R	-	-	-	-	R	-	MR	-	-	-	-	
M-SOY 7101*	RS, SC, PR, Sul SP, Sul MS	R	-	-	-	-	R	-	R	-	-	-	-	
M-SOY 7201*	RS, MS	R	-	-	-	-	R	-	MS	-	-	-	-	
M-SOY 7202*	RS, SC, PR	R	-	-	-	-	R	-	MR	-	-	-	-	

Continua...

Continuação da Tabela 28.

Cultivar	Indicação ¹¹	C.H. ¹	Doenças/Reação								Nematóide ⁷		
			M. "o.r." ²					M.a. ³	O. ⁴	SMV ⁵	C.b. ⁵	M.j.	M.i.
			Cs-15	Cs-23	Cs-24	Cs-25	Mist.						
M-SOY 7203*	RS, SC	R	-	-	-	-	R	-	MS	-	-	-	-
M-SOY 7204*	RS, SC, PR, Sul SP, Sul MS	R	-	-	-	-	R	-	MS	-	-	-	-
M-SOY 7302*	RS	R	-	-	-	-	R	-	MS	-	-	-	-
M-SOY 7501*	RS, SC, PR, Sul SP, Sul MS	R	-	-	-	-	R	-	MR	-	-	-	-
M-SOY 7518*	RS, SC, PR, Sul SP, Sul MS	R	-	-	-	-	R	-	S	-	-	-	-
M-SOY 7602*	RS, SC, PR, SuL SP, SuL MS	R	-	-	-	-	R	-	MR	-	-	-	-
M-SOY 7603*	RS, SC, PR, Sul SP, Sul MS	R	-	-	-	-	R	-	MR	-	-	-	-
M-SOY 7701*	PR, SuL SP, Sul MS	R	-	-	-	-	R	-	R	-	-	-	-
M-SOY 7901 ^{9*}	SP, Norte MS, MG, GO-DF	R	-	-	-	-	R	-	MR	-	-	-	-
M-SOY 8001 ^{10*}	SP, Norte MS, MG, GO-DF	R	-	-	-	-	R	-	MS	-	-	T	-
M-SOY 8015*	MG	R	-	-	-	-	R	-	MR	-	-	-	-
M-SOY 8110*	Norte MS, MT, MG, GO-DF	R	-	-	-	-	R	-	MS	-	-	-	-
M-SOY 8200 ^{9*}	Norte SP, Norte MS, GO-DF, Sul MT	MR	-	-	-	-	R	-	MS	-	-	-	-
M-SOY 8400 ^{9*}	Norte SP, Norte MS, MG, GO-DF, Sul MT	R	-	-	-	-	R	-	MS	-	-	-	-
M-SOY 8411*	Norte MS, MT, GO-DF, MG, BA	R	-	-	-	-	R	-	R	-	-	-	-
M-SOY 8550*	Norte MS, MG, GO-DF, MT, TO, BA	R	-	-	-	-	R	-	R	-	-	-	-

Continua...

Continuação da Tabela 28.

Cultivar	Indicação ¹¹	Doenças/Reação											
		C.H. ¹	M. "o.r." ²					M.a. ³	O. ⁴	SMV ⁵	C.b. ⁶	Nematóide ⁷	
			Cs-15	Cs-23	Cs-24	Cs-25	Mist.					M.j.	M.i.
M-SOY 8605*	MT	R	-	-	-	-	R	-	S	-	-	-	-
M-SOY 8720*	Norte MS, MG, GO-DF, MT	R	-	-	-	-	R	-	MR	-	-	-	-
M-SOY 8759*	Norte MS, MG, GO-DF, Sul MT	MR	-	-	-	-	R	-	S	-	-	-	-
M-SOY 8800*	Norte MS, MG, GO-DF	R	-	-	-	-	R	-	MR	-	-	-	-
M-SOY 8914*	Norte MS, MT, MG, BA	R	-	-	-	-	R	-	MS	-	-	-	-
M-SOY 8998*	MT, TO, BA	R	-	-	-	-	R	-	MS	-	-	-	-
M-SOY 9001*	Norte MS, MT, GO-DF, BA, TO, NO/NE	-	-	-	-	-	R	-	MR	-	-	-	-
M-SOY 9010*	Norte MS, MG, GO-DF, MT, TO, BA, NO/NE	-	-	-	-	-	R	-	MR	-	-	-	-
M-SOY 9030*	Norte MS, MG, GO-DF, MT	-	-	-	-	-	-	-	MR	-	-	-	-
M-SOY 9350*	MG, GO-DF, MT, BA, NO/NE	-	-	-	-	-	R	-	MR	-	-	-	-
MT/BR 45 (Paiguás)	MS, MT, MG	R	R	R	R	R	R	MR	MR	S	S	S	-
MT/BR 47 (Canário)	MT, RO	R	R	R	R	R	R	MR	AS	R	S	S	-
MT/BR 49 (Pioneira)	MT, RO	R	R	-	I	R	R	MR	R	S	-	T	T
MT/BR 50 (Parecis)	MT, BA, RO	R	R	-	R	R	R	AS	MR	S	-	S	-
MT/BR 51 (Xingu)	MT, RO, BA	R	R	-	R	R	R	AS	AS	S	-	S	-
MT/BR 52 (Curió)	MT, RO, BA	R	R	-	R	R	R	MR	AS	R	-	S	-
MT/BR 53 (Tucano)	MT, RO, BA	R	R	-	R	R	R	AS	AS	S	-	-	-
OCEPAR 3 Primavera	PR, SP, MG	R	R	AS	R	R	R	MS	AS	S	S	S	S
OCEPAR 4 Iguaçú	PR, SP, MS	S	R	R	R	R	R	MS	S	S	S	T	T

Continua...

Continuação da Tabela 28.

Cultivar	Indicação ¹¹	Doenças/Reação											Nematóide ⁷	
		C.H. ¹	M. "o.r." ²					M.a. ³	O. ⁴	SMV ⁵	C.b. ⁶			
			Cs-15	Cs-23	Cs-24	Cs-25	Mist.					M.j.	M.i.	
OCEPAR 7 Brilhante	MS	MR	R	R	R	R	R	MS	R	S	S	S	-	
OCEPAR 10	PR	AS	R	R	R	R	I	S	AS	S	S	MT	S	
OCEPAR 13	SC, PR	MR	R	S	R	R	R	AS	S	R	S	S	S	
OCEPAR 14	RS, PR, SP	MS	R	R	R	-	R	S	AS	R	S	MT	S	
OCEPAR 16	PR, MS, MG	R	R	I	R	R	R	MS	MR	S	S	MT	S	
OCEPAR 17	PR	R	R	R	R	R	R	MR	AS	S	-	MT	S	
OCEPAR 18	PR	R	R	R	I	S	R	S	AS	S	-	-	-	
OCEPAR 19 (Cotia)	MG	R	R	-	R	R	R	MS	-	S	-	-	-	
Performa	BA, MG	R	-	-	I	-	R	MS	-	R	-	-	-	
RB 501	SP	-	-	-	-	-	-	-	S	-	-	-	-	
RB 502	SP	-	-	-	-	-	-	-	S	-	-	-	-	
RB 603	SP	-	-	-	-	-	-	-	S	-	-	-	-	
RB 604	PR, MT	-	-	-	-	-	-	-	AS	-	-	-	-	
RB 605	PR	-	-	-	-	-	-	-	AS	-	-	-	-	
Santa Rosa	RS, SC, SP, MS, MG, GO-DF	MR	S	S	S	-	R	S	S	S	S	S	S	
Splendor	MG, MS, GO-DF, MT	R	-	-	S	S	R	S	-	-	-	-	-	
Suprema	MS, GO-DF, MG, TO, MT, BA	-	-	-	-	-	-	-	-	-	-	-	-	
UFV/ITM 1	MS	MS	R	R	S	R	R	S	-	S	S	MT	T	
UFV 16 (Capinópolis)	MG	R	-	-	S	R	R	S	-	-	-	-	-	
UFV 17 (Minas Gerais)	MG	R	-	-	R	R	R	MR	-	-	-	-	-	
UFV 18 (Patos de Minas)	MG	R	-	-	R	R	R	R	-	-	-	-	-	

Continua...

Continuação da Tabela 28.

Cultivar	Indicação ¹¹	Doenças/Reação											
		C.H. ¹	M. "o.r." ²					M.a. ³	O. ⁴	SMV ⁵	C.b. ⁶	Nematóide ⁷	
			Cs-15	Cs-23	Cs-24	Cs-25	Mist.					M.j.	M.i.
UFV 19 (Triângulo)	MG	R	-	-	R	R	R	MR	-	-	-	-	-
UFV-20 (Florestal)	MG	R	-	-	R	R	R	R	-	-	-	-	-
UFVS 2001	MG	-	-	-	-	-	-	-	-	-	-	-	-
UFVS 2002	MG	-	-	-	-	-	-	-	-	-	-	-	-
UFVS 2003	MG	-	-	-	-	-	-	-	-	-	-	-	-

¹ C.H. - Cancro da haste: Reação: R (resistente) = 0 a 25% de plantas mortas (PM); MR (moderadamente resistente) = 26% a 50% PM; MS (moderadamente suscetível) = 51 a 75% PM; S (suscetível) = 76 a 90% PM; AS (altamente suscetível) = mais de 90% PM (Yorinori, J.T. CANCRO DA HASTE DA SOJA: Epidemiologia e Controle. Embrapa Soja, Circ. Tec. 14. 1996. 75 p.; Resultados de Pesquisa de Soja 1999, Embrapa Soja, Londrina (no prelo)).

² M. "o. r." Mancha "olho-de-rã" (*Cercospora sojina*): Cs-15: reação à raça Cs-15, patogênica ao gene de resistência da cultivar Santa Rosa; Cs-23: reação à raça Cs-23; Cs-24 e Cs-25: novas raças presentes no MA e no PI, e Mist.: reação de seis raças de *C. sojina* mais prevalentes no Brasil. (Yorinori, J.T. Resultados de Pesquisa de Soja 1989 a 1995. Embrapa Soja, Londrina; Yorinori, J.T. Resultados de Pesquisa de Soja 1999, Londrina, PR, 1999 (no prelo)).

³ M.a. - Mancha alva (*Corynespora cassiicola*) (Yorinori, J.T. Relatório do Subprojeto 04.0.99.335.03, 1999).

⁴ O. - Oídio (*Microspheera diffusa*) (Yorinori, J.T. Relatório do Subprojeto 04.0.99.335.03, 1999).

⁵ SMV - Vírus do mosaico comum da soja: S (suscetível) = plantas com sintomas de mosaico; R (resistente) = plantas sem sintomas ou com reação de hipersensibilidade, com lesões necróticas localizadas (Almeida, AM.R. Resultados de Pesquisa de Soja 1989 - 1995. Embrapa Soja, Londrina).

⁶ C.b. - Crestamento bacteriano: reação a *Pseudomonas syringae* pv. *glycinea*, raça R3, mais comum no Brasil. R = resistente e S = suscetível. (Ferreira, LP. Resultados de Pesquisa de Soja 1989 a 1996; Embrapa Soja, Londrina).

⁷ Nematóide de galhas: M.j. (*Meloidogyne javanica*) e M.i. (*Meloidogyne incognita*): reações baseadas em intensidades de galhas e presença de ootecas, avaliadas a campo e em casa-de-vegetação. S = suscetível; MT = moderadamente tolerante; e T = tolerante. (Antonio, H. et al. Resultados de Pesquisa de Soja 1988/89. Embrapa Soja, 1989. pp.139-52; Silva, J.F.V. e Dias, W.P. Resultados de Pesquisa da Embrapa Soja, 1997, pp. 114-115; Dias et al. Resultados de Pesquisa da Embrapa Soja, 1998, pp. 18-21).

⁸ - = dado não disponível.

⁹ Resistente ao nematóide de cisto da soja, raça 3.

¹⁰ Resistente ao nematóide de cisto da soja, raças 1 e 3.

¹¹ Ver Tabelas 15 e 16, do capítulo Cultivares.

* Informações sobre reações ao cancro da haste, mancha "olho-de-rã" e oídio, das cultivares M-SOY, fornecidas pela MONSOY Ltda. (Eng. Agr. Adilson Bizzeto, Rolândia, PR). Ago./2000.

Mancha parda (Septoria glycines) e crestamento foliar (Cercospora kikuchii)

Tanto a mancha parda como o crestamento foliar estão disseminados por todas as regiões produtoras de soja do País, porém são mais sérias nas regiões mais quentes e chuvosas do Cerrado. Seus efeitos são mais visíveis após os estádios de completa formação de vagem (R6) e início da maturação (R7.1). Ambas ocorrem na mesma época e, devido às dificuldades que apresentam nas avaliações individuais, são consideradas como um "complexo de doenças de final de ciclo". Além do crestamento foliar, o fungo *C. kikuchii* causa a mancha púrpura na semente, reduzindo a qualidade e a germinação.

A predominância de uma ou de outra doença pode ser notada, a campo, pela coloração das folhas na fase de maturação. Quando o amarelecimento natural das folhas é rapidamente substituído por pequenas manchas de coloração parda com halo amarelo ou crestamento castanho-claro, a predominância é da septoriose; e quando a coloração das folhas muda rapidamente para o castanho-escuro ou castanho-avermelhado, a predominância é de crestamento de *Cercospora*. Em ambos os casos, a mudança de coloração das folhas é seguida por rápida desfolha, enquanto as vagens ainda estão verdes. A desfolha, que pode diminuir o ciclo da cultivar em até 25 dias, força a maturação antes de completar o enchimento dos grãos. Essa deficiência de granação pode chegar a mais de 30%, em relação a uma planta sadia.

A incidência dessas doenças pode ser reduzida através da integração do tratamento químico das sementes com a incorporação dos restos culturais e a rotação da soja com espécies não suscetíveis, como o milho e a sucessão com o milheto. Desequilíbrios nutricionais e baixa fertilidade do solo tornam as plantas mais susceptíveis, podendo ocorrer severa desfolha antes mesmo da soja atingir a meia granação (estádio R5.4) (Tabela 29). Para a safra 1998/99, foram recomendados os fungicidas constantes na Tabela 30. A aplicação dos fungicidas deve ser feita entre os estádios de desenvolvimento R5.1 e R5.5 e se até esses estádios as condições climáticas estiverem favoráveis à ocorrência das doenças. O volume de aplicação deve ser conforme a indicação do rótulo de cada produto. O desenvolvimento das doenças de final de ciclo depende da ocorrência de chuvas frequentes durante o ciclo da cultura e temperaturas variando de 22 a 30°C. A ocorrência de veranico durante o ciclo reduz a incidência, tornando desnecessária a aplicação.

TABELA 29. Estádios de desenvolvimento da soja¹.

Estádio	Descrição
I. Fase Vegetativa	
VC	Da emergência a cotilédones abertos.
V1	Primeiro nó; folhas unifolioladas abertas.
V2	Segundo nó; primeiro trifólio aberto.
V3	Terceiro nó; segundo trifólio aberto.
Vn	Enésimo (último) nó com trifólio aberto, antes da floração.
II. Fase Reprodutiva (Observação na Haste Principal)	
R5.1	Grãos perceptíveis ao tato a 10% da granação.
R5.2	Maioria das vagens com granação de 10%-25%.
R5.3	Maioria das vagens entre 25 e 50% de granação.
R5.4	Maioria das vagens entre 50 e 75% de granação.
R5.5	Maioria das vagens entre 75 e 100% de granação.
R6	Vagens com granação de 100% e folhas verdes.
R7.1	Início a 50% de amarelecimento de folhas e vagens.
R7.2	Entre 51 e 75% de folhas e vagens amarelas.
R7.3	Mais de 76% de folhas e vagens amarelas.
R8.1	Início a 50% de desfolha.
R8.2	Mais de 50% de desfolha à pré-colheita.
R9	Ponto de maturação de colheita.

¹ Fonte: Ritchie et al. HOW A SOYBEAN PLANT DEVELOPS. Iowa State Univ. of Science and Technol. Coop. Ext. Serv. Special Report, 53. 1982. 20 p., (adaptado por J.T. Yorinori, 1996).

TABELA 30. Fungicidas recomendados para doenças de final de ciclo. XXII Reunião de Pesquisa de Soja da Região Central do Brasil. Cuiabá, MT, 2000.

	Nome comum	Nome comercial	Dose/ha	
			i.a. ¹	p.c. ²
1	Azoxystrobin + Adjuvante	Priori + Nimbus	0,050 kg + 0,224 kg ³	0,20 L 0,50 L ³
2	Benomyl	Benlate 500	0,250 kg	0,50 kg
3	Carbendazin	Derosal 500 SC Bendazol	0,250 kg 0,250 kg	0,50 L 0,50 L
4	Difenoconazole	Score 200 CE	0,050 kg	0,20 L
5	Tiofanato metílico	Cercobin 500 SC Cercobin 700 PM	0,300 a 0,400 kg 0,300 a 0,420 kg	0,60 a 0,80 L 0,43 a 0,60 kg
6	Tebuconazole	Folicur 200 CE Constant	0,150 kg 0,150 kg	0,75 L 0,75 L

¹ Ingrediente ativo.

² Produto comercial.

³ Dose para aplicações aéreas. Em aplicações terrestres utilizar 0,5% V/V.

Oídio (Microspora diffusa)

O oídio é uma doença que até a safra 1995/96 era considerada de pouca expressão, sendo observada, principalmente, em sojas tardias, na Região Sul, ao final da safra (final de abril-maio) e nas regiões altas do Cerrado, em altitudes acima de 1.000 m (Patos de Minas, Presidente Olegário e São Gotardo, em Minas Gerais), e em cultivos de inverno sob irrigação com pivô central, para multiplicação de semente na entressafra (Pedra Preta, Alto Taquari, em Mato Grosso). Todavia, na safra 1996/97, houve severa incidência da doença em diversas cultivares, atingindo todas as regiões produtoras, desde o Cerrado ao Rio Grande do Sul. Lavouras mais atingidas apresentaram perdas de rendimento estimadas entre 30 a 40%.

Esse fungo infecta, também, diversas espécies de leguminosas. É um parasita obrigatório que se desenvolve em toda a parte aérea da soja, como folhas, hastes, pecíolos e vagens (raramente observada).

O sintoma é expresso pela presença do fungo nas partes atacadas e caracterizada por uma cobertura, representada por uma fina camada de micélio e esporos (conídios) pulverulentos que, de pequenos pontos brancos, podem cobrir toda a parte aérea da planta, com menos

severidade nas vagens. Nas folhas, com o passar dos dias, a coloração branca do fungo muda para castanho-acinzentada, dando a aparência de sujeira nas duas faces das folhas. Sob condição de infecção severa, a cobertura de micélio e a frutificação do fungo, além do dano direto ao tecido das plantas, impede a fotossíntese e as folhas secam e caem prematuramente, dando à lavoura aparência de soja dessecada por herbicida, ficando com uma coloração castanho-acinzentada à bronzeada.

Na haste e nos pecíolos, as estruturas do fungo adquirem coloração que varia de branca a bege, contrastando com a epiderme da planta, que adquire coloração arroxeada à negra. Em situação severa e em cultivares altamente suscetíveis, a colonização das células epidérmicas das hastas impede a expansão do tecido cortical, simultaneamente com o engrossamento do lenho, ficando as hastas com leves rachaduras e cicatrizes superficiais.

A infecção pode ocorrer em qualquer estágio de desenvolvimento da planta, porém é mais visível por ocasião do início da floração. Quanto mais cedo iniciar a infecção, maior será o efeito da doença sobre o rendimento.

Baixa umidade relativa do ar e temperaturas amenas que ocorrem durante a entressafra são altamente favoráveis ao desenvolvimento do oídio, porém não há informações precisas sobre os efeitos da umidade relativa, da precipitação, da radiação solar ou de outros fatores do ambiente que favoreçam o desenvolvimento do oídio.

Durante a safra 1996/97, foram realizadas extensas observações da ocorrência do oídio nas regiões do Cerrado e do Sul do Brasil, abrangendo quase todas as cultivares brasileiras e situações climáticas. As cultivares mais suscetíveis apresentaram níveis elevados da doença. As reações das cultivares recomendadas no Brasil estão apresentadas na Tabela 28. Houve grande variação na reação de algumas cultivares entre as localidades onde foram feitas as avaliações. Essas variações podem indicar a existência de variabilidade (raças fisiológicas) entre as populações do fungo de diferentes localidades. Diferenças marcantes foram também observadas entre níveis de infecção nas folhas, hastas e pecíolos. Algumas cultivares apresentaram níveis elevados de infecção nas folhas, porém baixa colonização de haste e pecíolos, enquanto em outras cultivares foi observado o contrário.

A época de semeadura ou de desenvolvimento da soja influenciou significativamente na severidade do oídio. Plantas guaxas e semeaduras para multiplicação de semente no outono/inverno, sob irrigação, apresentaram níveis muito mais severos de oídio do que na época normal

de cultivo. Assim, cultivares que apresentaram reação moderadamente resistente (MR) na época normal, mostraram, fora dessa época, níveis de resposta como se fossem suscetíveis.

O método mais eficiente de controle do oídio é através do uso de cultivares resistentes. Devem ser utilizadas as cultivares que sejam resistentes (R) a moderadamente resistentes (MR) ao fungo (Tabela 28). Outra forma de evitar perdas por oídio é não semear cultivares suscetíveis nas épocas mais favoráveis à ocorrência da doença, tais como semeaduras tardias ou safrinha e cultivo sob irrigação no inverno. O controle químico, através da aplicação de fungicidas foliares (Tabela 31) poderá ser utilizado.

TABELA 31. Fungicidas recomendados para o controle do oídio (*Microsphaera diffusa*). XXII Reunião de Pesquisa de Soja da Região Central do Brasil. Cuiabá, MT, 2000.

Nome comum	Nome comercial	Dose/ha	
		i.a. ¹	p.c. ²
1 Benomyl	Benlate 500	0,250 kg	0,50 kg
2 Bromuconazole	Condor 20 SC	0,050 a 0,060 kg	0,25 a 0,30 L
3 Carbendazin	Derosal 500 SC Bendazol	0,250 kg	0,50 L
		0,250 kg	0,50 L
4 Difenoconazole	Score 200 CE	0,0375 kg	0,15 L
5 Enxofre	Kumulus DF	2,000 kg	2,50 kg
6 Tiofanato metílico	Cercobin 500 SC	0,300 a 0,400 kg	0,60 a 0,80 L
	Cercobin 700 PM	0,300 a 0,420 kg	0,43 a 0,60 kg
7 Tebuconazole	Folicur 200 CE	0,100 kg	0,50 L
	Constant	0,100 kg	0,50 L

¹ Ingrediente ativo.

² Produto comercial.

A escolha do fungicida para controle de oídio deverá levar em consideração que alguns destes produtos podem causar efeitos colaterais negativos sobre o fungo benéfico *Nomuraea rileyi*, favorecendo, em conseqüência, as populações da lagarta-da-soja. Esse efeito negativo pode ser maior quando a aplicação é realizada nos estádios iniciais da aparição de *N. rileyi* normalmente isto ocorre quando a soja encontra-se no estádio fenológico V5-V6 e o agricultor necessita

A BASF tem mais um bom motivo para comemorar.

Cercobin 500 SC Constant Kumulus-DF

Conheça o mais eficiente programa de controle das doenças da soja com produtos BASF.

atenção

Este produto é perigoso à saúde humana, animal e ao meio ambiente. Leia atentamente e siga rigorosamente as instruções contidas no rótulo, na bula e na receita. Utilize sempre os equipamentos de proteção individual. Nunca permita a utilização do produto por menores de idade.

Consulte sempre um Engenheiro Agrônomo



Venda sob rescaldo agrônomo

PRATIQUE O MANEJO SUSTENTÁVEL

BASF



Agropecuária Oeste

VIABILIZANDO SOLUÇÕES PARA O AGRONEGÓCIO

**MINISTÉRIO DA AGRICULTURA
E DO ABASTECIMENTO**



controlar o oídio, *Microsphaera diffusa*. Aplicações repetidas também terão um efeito negativo de maior intensidade. As aplicações realizadas para o controle de doenças de final de ciclo, em R5.1-R5.5, normalmente não têm conseqüências negativas, já que, neste estágio, a epizootia por *N. rileyi* já aconteceu e as populações de lagarta-da-soja estão em declínio. Assim, para o controle de oídio nos estádios iniciais recomenda-se usar preferencialmente o enxofre (2 kg p.a./ha) uma vez que este causa menor impacto sobre o fungo.

O momento da aplicação depende do nível de infecção e do estágio de desenvolvimento da soja. A aplicação deve ser feita quando o nível de infecção atingir de 40 a 50% da área foliar, ou seja, cerca da metade da área foliar da planta deve estar sem sintoma de oídio. A avaliação deve ser feita observando ambas as faces da folha. A aplicação de fungicida deve ser evitada se, até o estágio R6 (Tabela 29), o oídio não atingir o nível de infecção de 50% da área foliar da planta. A aplicação deve ser repetida se, após dez a quinze dias da primeira aplicação, for observada evolução da doença e desde que a soja não tenha atingido o estágio R6. O volume de aplicação deve ser conforme a indicação do rótulo de cada produto.

Cancro da haste (Diaporthe phaseolorum f. sp. meridionalis; Phomopsis phaseoli f. sp. meridionalis)

Identificado pela primeira vez na safra 1988/89, no Sul do estado do Paraná e em área restrita em Mato Grosso, na safra seguinte foi encontrado em todas as regiões produtoras de soja do País, tendo, até a safra 96/97, causado, ao nível nacional, perda estimada em US\$0,5 bilhão. Para a safra 97/98, algumas lavouras do Maranhão, do Piauí, do Rio Grande do Sul e áreas novas de Rondônia poderão ser afetadas, devido ao cultivo de cultivares suscetíveis.

Uma vez introduzido na lavoura através de sementes e de resíduos contaminados em máquinas e implementos agrícolas, o fungo multiplica-se nas primeiras plantas infectadas e, posteriormente, durante a entressafra, nos restos de cultura. Iniciando com poucas plantas infectadas no primeiro ano, o cancro da haste pode causar perda total, na safra seguinte.

O fungo é altamente dependente das chuvas para disseminar os esporos dos restos de cultura para as plântulas em desenvolvimento. Quanto mais freqüentes forem as chuvas nos primeiros 40-50 dias após a semeadura, maior a quantidade de esporos do fungo que serão liberados dos restos de cultura e atingirão as hastes das plantas. Após esse período, a soja estará suficientemente desenvolvida e a folhagem

estará protegendo o solo e os restos de cultura do impacto das chuvas, portanto, liberando menos inóculo.

Além das condições climáticas, os níveis de danos causados à soja dependem da suscetibilidade, do ciclo da cultivar e do momento em que ocorrer a infecção. Como o cancro da haste é uma doença de desenvolvimento lento (demora de 50 a 80 dias para matar a planta), quanto mais cedo ocorrer a infecção e quanto mais longo for o ciclo da cultivar, maiores serão os danos. Nas cultivares mais suscetíveis, o desenvolvimento da doença é mais rápido, podendo causar perda total. Nas infecções tardias (após 50 dias da semeadura) e em cultivares mais resistentes, haverá menos plantas mortas, com a maioria afetada parcialmente.

O controle da doença exige a integração de todas as medidas capazes de reduzir o potencial de inóculo do patógeno na lavoura: uso de cultivares resistentes, tratamento de semente, rotação/sucessão de culturas, manejo do solo com a incorporação dos restos culturais, escalonamento de épocas de semeadura, e adubação equilibrada. Só utilizar guandu ou tremoço como adubo verde antes da cultura da soja na certeza de utilizar cultivar de soja resistente. O uso de cultivar resistente é a forma mais econômica e eficiente de controle do cancro da haste. Na Tabela 28, estão apresentadas as cultivares comerciais, para os Estados abrangidos por esta publicação e as reações ao cancro da haste, baseadas em avaliações a campo, sob condições naturais. Cultivares moderadamente resistentes a campo como a BR-4, BR-9 (Savana), EMGOPA-313 e Campos Gerais, devem ser cultivadas após rotações com milho, sorgo, algodão, arroz, sucessão com o milheto ou após o preparo convencional. Em áreas de semeadura direta, mesmo com histórico de cancro da haste na safra anterior, o uso de cultivares resistentes garantirá a colheita normal.

Antracnose (Colletotrichum dematium var. truncata)

A antracnose é uma das principais doenças da soja nas regiões de Cerrado. Sob condições de alta umidade, causa apodrecimento e queda das vagens, abertura das vagens imaturas e germinação dos grãos em formação. Pode causar perda total da produção mas, com maior frequência, causa alta redução do número de vagens e induz a planta à retenção foliar e haste verde. Geralmente, está associada com a ocorrência de diferentes espécies de *Phomopsis*, que causam a seca da vagem e da haste.

Além das vagens, o *C.d. var. truncata* infecta a haste e outras partes da planta, causando manchas castanho-escuras. É também possível que seja uma das principais causadoras da necrose da base do

pecíolo que, nos últimos anos, tem sido responsável por severas perdas de soja no Cerrado. A etiologia dessa doença ainda não está esclarecida.

Em anos com período prolongado de chuvas, após a semeadura direta da soja, sobre a palha do trigo, em solo compactado, é comum a morte de plântulas nos primeiros trinta dias. Em alguns casos, é necessária a ressemeadura.

A alta intensidade da antracnose nas lavouras do Cerrado é atribuída à maior precipitação e às altas temperaturas, porém outros fatores como o excesso de população de plantas, cultivo contínuo da soja, estreitamento nas entrelinhas (35-43 cm), uso de sementes infectadas, infestação e dano por percevejo e deficiências nutricionais, principalmente de potássio, são também responsáveis pela maior incidência da doença.

A redução da incidência de antracnose, nas condições do Cerrado, só será possível através de rotação de culturas, maior espaçamento entre as linhas (50-55 cm), população adequada (250.000 a 300.000 plantas/ha), tratamento químico de semente e manejo adequado do solo, principalmente, com relação à adubação potássica. Observações a campo têm mostrado que, sob semeadura direta e em áreas com cobertura morta, a incidência de antracnose é menos severa. Algumas cultivares como FT-Estrela e CAC-1 têm apresentado maior incidência de antracnose nas regiões mais úmidas do Cerrado. O manejo da população de percevejo é também importante na redução de danos por antracnose.

Seca da haste e da vagem (Phomopsis spp.)

É uma das doenças mais tradicionais da soja e, anualmente, junto com a antracnose, é responsável pelo descarte de grande número de lotes de sementes. Seu maior dano é observado em anos quentes e chuvosos, nos estádios iniciais de formação das vagens e na maturação, quando ocorre o retardamento de colheita por excesso de umidade. Em solos com deficiência de potássio, o fungo causa sério abortamento de vagens, geralmente associado com a antracnose, resultando em haste verde e retenção foliar. Cultivares precoces com maturação no período chuvoso são severamente danificadas.

Sementes armazenadas sob condições de temperaturas amenas, durante a entressafra, mantém por mais tempo a viabilidade de *Phomopsis sojae* e de *Phomopsis spp.*

Sementes superficialmente infectadas por *Phomopsis spp.*, quando semeadas em solo úmido, geralmente emergem, porém o fungo

desenvolvido no tegumento impede que os cotilédones se abram e não permite que as folhas primárias se desenvolvam. O tratamento da semente com fungicida elimina o problema.

Para o controle da seca da haste e da vagem devem ser seguidas as mesmas recomendações dadas para a antracnose.

Mancha alvo e podridão da raiz (Corynespora cassiicola)

A fase de mancha alvo nas folhas está presente em todas as regiões produtoras de soja do País, porém, normalmente, não é facilmente visualizada, estando escondida nas folhas baixas. Surto severos têm sido observados esporadicamente, desde as zonas mais frias do Sul às chapadas do Cerrado.

Cultivares suscetíveis podem sofrer completa desfolha prematura, apodrecimento das vagens e intenso manchamento nas hastes. Através da infecção na vagem, o fungo atinge a semente e, desse modo, pode ser disseminado para outras áreas. A infecção, na região da sutura das vagens em desenvolvimento, pode resultar em necrose, abertura das vagens e germinação ou apodrecimento dos grãos ainda verdes.

A podridão de raiz causada pelo fungo *C. cassiicola* é também comum, principalmente em áreas de semeadura direta. Todavia, severas infecções em folhas, vagens e hastes geralmente não estão associadas com a correspondente podridão de raiz. Mais estudos são necessários para esclarecer se a espécie do fungo que causa a mancha foliar é a mesma que infecta o sistema radicular. A podridão de raiz é mais freqüente e está aumentando com a expansão das áreas em semeadura direta.

A infecção na raiz é caracterizada por podridão seca que se inicia por uma mancha de coloração vermelho-arroxeadada no tecido cortical e evolui para coloração negra. Em plantas mortas e em solo úmido, o fungo produz abundante esporulação, cobrindo a raiz com uma fina camada de conidióforos negros. Essa esporulação é característica de *C. cassiicola* e permite identificar com facilidade o fungo, nas plantas mortas.

As cultivares brasileiras apresentam variações quanto à reação na parte aérea, de altamente suscetível a altamente resistente, porém não há imunidade. Com relação à podridão radicular, não há informação sobre a existência de cultivares resistentes, nem mesmo se todas são suscetíveis. Ao nível de lavoura, todas as cultivares observadas em áreas de semeadura direta e onde a soja tem sido cultivada em sucessão por vários anos, a ocorrência do fungo é generalizada.

Na safra 1995/96, a cultivar FT-Estrela foi severamente afetada em cultivos experimentais, em Ponta Grossa (E.E. Fundação ABC) e em lavouras no município de Pitanga, PR. Devido à importância dessa cultivar no Cerrado, é necessária a observação cuidadosa, para a doença ser diagnosticada e que sejam adotadas medidas de controle, antes que ocorram danos severos. Na Tabela 28 são apresentadas as reações das cultivares à mancha alvo baseadas em avaliações a campo e em casa-de-vegetação, com inoculações artificiais.

Podridão branca da haste (Sclerotinia sclerotiorum)

Uma das mais antigas doenças da soja, a podridão branca da haste, merece preocupação com a expansão da cultura nas regiões altas do Cerrado. Atualmente, a doença representa alto risco para as poucas áreas do Cerrado, aptas à produção de sementes de boa qualidade, localizadas nas chapadas, onde as chuvas são abundantes e as temperaturas são amenas, nos meses de janeiro e fevereiro. A situação torna-se mais grave quando se faz sucessão de culturas com espécies suscetíveis como a ervilha, o feijão, o tomate e a batata, e até safras contínuas de soja. Uma vez introduzido, não se erradica mais o patógeno.

Para o controle da doença, além das práticas tradicionais de cultivo e manejo do solo, deve-se dar especial ênfase ao tratamento químico das sementes, tanto da soja como das outras espécies cultivadas, a fim de evitar a introdução do fungo em áreas onde ainda não esteja presente. Além disso, em áreas onde ocorre a doença (Região Sul e regiões do Cerrado, com altitudes superiores a 800 m), recomenda-se fazer a rotação/sucessão da soja com espécies resistentes como o milho, aveia branca ou trigo, aumentar o espaçamento entre as linhas, reduzir o estande (250 mil a 300 mil plantas/ha) e eliminar as plantas daninhas que, na maioria, são hospedeiras e multiplicadoras do fungo. A semeadura de lotes em diferentes datas poderá aumentar a possibilidade de escape da doença à maior infecção e, dessa forma, reduzir as perdas. Não há cultivares resistentes à podridão branca da haste.

Podridão parda da haste (Phialophora gregata)

Na safra 1988/89, a doença foi constatada, pela primeira vez, em Passo Fundo, RS e municípios vizinhos, atingindo até 100% de morte de plantas em algumas lavouras.

Na safra 1991/92, além da reincidência severa no Rio Grande do Sul, a doença foi constatada também na região de Chapecó, em Santa Catarina.

A doença é de desenvolvimento lento, matando as plantas após a fase de floração. Os sintomas característicos são a podridão seca da raiz, de coloração castanha, acompanhada de escurecimento castanho-escuro a arroxeadado da medula, em toda a extensão da haste e seguida de murcha, amarelecimento das folhas e freqüente necrose entre as nervuras das folhas, caracterizando a folha "carijó". Essa doença não produz sintoma externo na haste.

Observações preliminares têm indicado a existência de cultivares comerciais com alto grau de resistência na Região Sul, porém não se dispõe de informações sobre as cultivares recomendadas para o Cerrado.

As experiências com a doença nos Estados Unidos, onde o problema é importante e tem exigido grandes e prolongados investimentos, indica que esse será mais um desafio para a produção de soja no Brasil. A doença ainda não foi constatada na Região Central do Brasil, estando restrita aos Estados do Rio Grande do Sul e Santa Catarina. Todavia, a Região Sul do Paraná e os planaltos do Cerrado, acima de 800 metros de altitude, podem oferecer condições para o desenvolvimento da podridão parda. Portanto, é importante que sejam feitos levantamentos de lavouras para que a doença possa ser detectada na sua fase inicial, caso esteja ocorrendo.

A não constatação da doença no Cerrado exige a adoção de medidas preventivas, como o tratamento com fungicidas das sementes introduzidas daqueles dois Estados e a limpeza completa dos caminhões, máquinas e implementos agrícolas que se movimentam daquela região para a Região do Cerrado, nas épocas de semeadura e colheita.

Em áreas onde a soja seja afetada, recomenda-se fazer a rotação com milho ou semear cultivares de soja que não tenham sido afetadas na região. As cultivares utilizadas na Região Central do Brasil não foram avaliadas para reação à podridão parda da haste, devido à ausência da doença nessa região.

Podridão vermelha da raiz (PVR) (*Fusarium solani* f. sp. *glycines*)

Essa doença foi observada pela primeira vez na safra 1981/82, em São Gotardo, MG. Desde então, a doença tem aumentado continuamente a área de ocorrência. Na safra 96/97, foi constatada desde o Maranhão ao Rio Grande do Sul (Tabela 32). Ao contrário da morte em rebolreira causada por *Rhizoctonia solani*, a podridão vermelha da raiz (PVR) ocorre em rebolheiras ou de forma generalizada na lavoura.

TABELA 32. Estados e municípios com presença da podridão vermelha da raiz da soja (pvr) (*Fusarium solani* f.sp. *glycines*) no Brasil, safra 1999/00.

Estado	Município com presença de PRV em soja ¹
BA	Barreiras, Correntina, Jaborandi e Luiz Eduardo Magalhães (Mimoso do Oeste)
DF	Brasília
GO	Catalão, Chapadão do Céu, Cristalina, Formosa, Jataí, Luziânia Mineiros, Planaltina e Rio Verde
MG	Araxá, Coromandel, Iraí de Minas, João Pinheiro, Monte Carmelo, Nova Ponte, Patos de Minas, Patrocínio, Presidente Olegário, Rio Parnaíba, Romaria, São Gotardo, Uberlândia, Uberaba, Unaí e Buritis
MT	Alto Taquari, Campo Novo dos Parecis, Pedra Preta (Serra da Petrovina), Rondonópolis, Sapezal e Tangará da Serra
MS	Águas Claras, Chapadão do Sul, Costa Rica, Maracaju e São Gabriel do Oeste
PR	Arapoti, Campo Mourão, Caloré, Castro, Castrolanda, Faxinal, Guarapuava, Irati, Laranjeira do Sul, Londrina, Mamborê, Mauá da Serra, Palmeira, Ponta Grossa, Ortigueira, Tibagi e Ventania
SP	Pirassununga
RS*	Carazinho, Coxilha, Cruz Alta, Entre-Ijuís, Erechim, Ijuí, Júlio de Castilho, Lagoa Vermelha, Marau, Palmeira da Missões, Passo Fundo e Santo Ângelo
SC	Campo Erê e Campos Novos

¹ Diversos outros municípios podem estar apresentando a PVR, porém, não foram vistoriados.

* Colaboração da Eng^a Agr^a Leila Maria Costamilan. Embrapa Trigo, Passo Fundo.

Na safra 96/97, a soja foi mais afetada nos estados do Rio Grande do Sul, Santa Catarina, Paraná, Mato Grosso, Mato Grosso do Sul, Goiás e Minas Gerais.

O sintoma de infecção na raiz inicia com uma mancha avermelhada, mais visível na raiz principal, geralmente localizada um a dois centímetros abaixo do nível do solo. Essa mancha se expande, circunda a raiz e passa da coloração vermelho-arroxeadada para castanho-avermelhada a quase negra. Essa necrose acentuada localiza-se mais no

tecido cortical, enquanto que o lenho da raiz adquire coloração, no máximo, castanho-clara, estendendo-se pelo tecido lenhoso da haste a vários centímetros acima do nível do solo. Nessa fase, observa-se, na parte aérea, o amarelecimento prematuro das folhas e, com maior frequência, uma acentuada necrose entre as nervuras das folhas, resultando no sintoma conhecido como folha "carijó".

Informações disponíveis até o momento indicam que, com exceção de cultivares resistentes, nenhuma prática agrônômica tem sido adequada para reduzir o impacto da doença. A rotação de cultura com o milho ou a cobertura com milheto não controla a doença. Além disso, safras chuvosas e semeadura direta favorecem a incidência da doença.

Inoculações artificiais e/ou observações a campo têm apresentado as seguintes cultivares como mais tolerantes à PVR: BR-4, BR-6 (Nova Bragg), BR-9 (Savana), CAC-1, EMBRAPA-1 (IAS 5-RC), EMBRAPA-9 (Bays), EMGOPA-315 (Rio Vermelho), FT-5 (Formosa), FT-7 (Tarobá), FT-9 (Inaê), FT-10 (Princesa), FT-14 (Piracema), FT-20 (Jaú), FT-Cometa, FT-Guaíra, FT-Jatobá, IAC-13, IAC-15, KI-S 601, KI-S 602 RCH, MG/BR-46 (Conquista), MT/BR-49 (Pioneira) e OCEPAR 4-Iguaçu. As reações dessas cultivares necessitam ser reavaliadas sob condições ótimas para ocorrência da doença.

Podridão da raiz e da base da haste (Rhizoctonia solani)

Essa doença foi constatada pela primeira vez na safra 1987/88, em Ponta Porã, MS, em Rondonópolis, MT e em São Gotardo, MG. Na safra 1989/90, foi constatada em Campo Novo dos Parecis, Mato Grosso, em ocorrência esporádica. Na safra 1990/91, foi constatada em Lucas do Rio Verde, Campo Verde e em Alto Garça, Mato Grosso e em Chapadão do Sul, Mato Grosso do Sul.

A incidência da doença variou de algumas plantas mortas a extensas reboleiras, onde se misturavam plantas mortas e plantas sem sintomas. A morte das plantas começa a ocorrer a partir da fase inicial de desenvolvimento das vagens. A ocorrência da doença, até o momento, está restrita à Região do Cerrado e associada com anos de intensa precipitação.

O sintoma inicia-se por podridão castanha e aquosa da haste, próximo ao nível do solo e estende-se para baixo e para cima, assemelhando-se muito com a podridão de *Phytophthora*. Em fase posterior, o sistema radicular adquire coloração castanho-escura, o tecido cortical fica mole e solta-se com facilidade, expondo um lenho firme e de coloração branca a castanho-clara. Na parte superior, as plantas infectadas apresentam clorose, as folhas murcham e ficam

pendentes ao longo da haste. Na parte inferior da haste principal, a podridão evolui, atingindo vários centímetros acima do nível do solo. Inicialmente, de coloração castanho-clara e de aspecto aquoso, a lesão torna-se, posteriormente, negra. A área necrosada, geralmente, apresenta ligeiro afinamento em relação à parte superior. O tecido cortical necrosado destaca-se com facilidade, dando a impressão de podridão superficial. Outro sintoma observado é a formação de uma espécie de cancro, em um dos lados da base da haste, com a parte afetada deprimida, estendendo-se a vários centímetros acima do nível do solo.

Estudos sobre a etiologia da doença, realizados na *Embrapa Soja*, resultaram no isolamento de diversas colônias de *Fusarium* e de *Rhizoctonia solani*, porém somente os isolados de *Rhizoctonia* reproduziram os sintomas observados em campo.

Necrose da base do pecíolo (pulvino)

Uma morte foliar freqüentemente notada em soja atraiu maior atenção, na safra 1990/91, r a alta incidência e ocorrência generalizada na cultivar FT-Cristalina. Danos severos foram notados em Mato Grosso (Rondonópolis e Campo Novo dos Parecis) e no Paraná (Arapoti e São Miguel do Iguçu). Sua ocorrência é generalizada e está relacionada com períodos de muita chuva e alta temperatura.

A anormalidade tem sido observada a partir da fase inicial de granação (R5.2/R5.3), em plantas aparentemente sadias ou associadas com sintomas típicos de antracnose na haste e na vagem. O sintoma inicia-se por um ponto castanho-escuro a castanho-avermelhado, na parte mais volumosa da base do pecíolo (pulvino), aparentemente, de dentro para fora. Sob alta umidade, apresenta aspecto de podridão mole e, ao secar, perde a turgescência, o tecido retrai-se e, ao final, a base do pecíolo fica fina e de cor avermelhada à negra; a folha adquire coloração amarelada à castanha, seca e cai ou fica pendente ao longo da haste. É comum a necrose expandir-se para a haste, resultando em sintoma semelhante ao da antracnose ou da fase inicial do cancro da haste. Com maior freqüência, porém, ocorre a rápida necrose da base do pecíolo e a queda da folha, deixando, no local da inserção do pecíolo, apenas uma leve cicatriz de coloração avermelhada. Em casos severos, ocorre a seca prematura de toda a parte aérea, antes da granação.

Observações em campo e em casa-de-vegetação indicam haver relação entre a incidência da doença e alta umidade e elevadas temperaturas, possivelmente, por desequilíbrio ou deficiência nutricional temporária provocada por altas precipitações.

No momento, não há nenhuma recomendação de controle. Observações de campo em Rondonópolis, MT, destacaram as cultivares FT-Estrela e EMBRAPA 20 (Doko-RC) como resistentes, enquanto que a "FT-Cristalina" foi altamente suscetível. Observações preliminares parecem indicar que as cultivares com alta resistência ao cancro da haste são mais resistentes à podridão da base do pecíolo.

Crestamento bacteriano da soja (*Pseudomonas syringae* pv. *glycinea*)

A doença é comum em folhas, mas pode ser encontrada em outros órgãos da planta, como hastes, pecíolos e vagens. Os sintomas nas folhas surgem como pequenas manchas, de aparência translúcida (anasarca), circundadas por um halo de coloração verde-amarelada. Essas manchas, mais tarde, necrosam, com contornos aproximadamente angulares, e coalescem, formando extensas áreas de tecido morto, entre as nervuras secundárias. A maior ou menor largura do halo está diretamente ligada à temperatura ambiente: largo sob temperaturas amenas ou estreito ou quase inexistente sob temperaturas mais altas.

Na face inferior da folha, as manchas são de coloração quase negra e apresentam, nas horas úmidas da manhã, uma película brilhante, formada pelo exsudato da bactéria. Infecções severas, nos estádios jovens da planta, conferem aparência enrugada às folhas, como se houvessem sido infectadas por vírus.

A bactéria está presente em todas as áreas cultivadas com soja no País. A infecção primária pode ter origem em duas fontes: sementes infectadas e restos infectados de cultura anterior. Transmissões secundárias, das plantas doentes para as sadias, são favorecidas por períodos úmidos e temperaturas médias amenas (20 a 26°C). Dias secos permitem que finas escamas do exsudato da bactéria se disseminem dentro da lavoura, mas, para haver infecção, o patógeno necessita de um filme de água na superfície da folha.

Já foram descritas oito raças fisiológicas deste patógeno no Brasil: R2, R3, R4, R6, R7 (também descritas, anteriormente, nos Estados Unidos) e R10, R11 e R12 (raças novas); a mais comum é a raça R3.

Como controle, recomenda-se o uso de cultivares resistentes (Tabela 28), o uso de semente proveniente de lavoura indene e/ou aração profunda para cobrir os restos da cultura anterior, logo após a colheita.

Mosaico comum da soja (vírus do mosaico comum da soja - VMCS)

O VMCS causa redução do porte das plantas de soja, afetando o tamanho e formato dos folíolos, com escurecimento da coloração e enrugamentos. Em alguns casos, há formação de bolhas no limbo foliar.

O VMCS causa também redução do tamanho das vagens e sementes. O ciclo vegetativo fica prolongado, com sintoma característico de haste verde.

Pode causar nas sementes o que se conhece como "mancha café", que é um derramamento do pigmento do hilo. O vírus se transmite pela semente. No entanto, a porcentagem de transmissão depende da estirpe do vírus e da cultivar de soja. As taxas de transmissão das estirpes comuns, na maioria das cultivares de soja suscetíveis têm sido menores do que 5%.

O VMCS dissemina-se no campo através dos pulgões. Embora nenhuma espécie de pulgão seja parasita da soja, no Brasil, as picadas de prova permitem que o vírus seja disseminado a partir de plantas infectadas através das sementes.

O controle desta virose tem sido obtido pelo uso de cultivares resistentes (Tabela 28).

Queima do broto da soja (vírus da necrose branca do fumo)

Normalmente, os primeiros sintomas aparecem na metade da fase de crescimento. As folhas apresentam manchas irregulares de coloração amarelada chegando até à necrose. Há encurtamento de entrenós ou redução do número de nós nas plantas mais jovens. Quando o vírus se instala definitivamente na planta tornando-se sistêmico, ocorre o sintoma típico de paralisação do crescimento do broto apical, que fica curvado. Os demais brotos ficam escurecidos, necróticos e quebram com muita facilidade. Ocorre abortamento de vagens e retardamento na maturação.

A infecção pode ocorrer em qualquer estágio da planta, porém, após o florescimento, o efeito nas plantas é bastante reduzido.

A infecção deste vírus é feita através de sementes infectadas e principalmente por duas espécies de tripses: *Frankliniella schultzei* e *Thrips tabaci*. A redução da produção é ocasionada principalmente pela redução do estande, ausência de vagens ou pela redução do número e do tamanho das sementes em plantas infectadas.

Nematóides de galhas (*Meloidogyne spp.*)

No Brasil, entre os nematóides formadores de galhas em soja destacam-se, pelos danos que causam, as espécies *Meloidogyne javanica* e *M. incognita*. Estas espécies têm sido constatadas com maior

frequência no Norte do Rio Grande do Sul, Sudoeste e Norte do Paraná, Sul e Norte de São Paulo e Sul do Triângulo Mineiro. Na Região Central do Brasil, o problema é crescente, com severos danos em lavouras de Mato Grosso do Sul e Goiás.

Nas áreas onde ocorrem, observam-se manchas em reboleiras nas lavouras, onde as plantas de soja ficam pequenas e amareladas. As folhas das plantas afetadas normalmente apresentam manchas cloróticas ou necroses entre as nervuras, caracterizando a folha "carijó". Às vezes, pode não ocorrer redução no tamanho das plantas, mas, por ocasião do florescimento, nota-se intenso abortamento de vagens e amadurecimento prematuro das plantas atacadas. Em anos em que acontecem "veranicos", na fase de enchimento de grãos, os danos tendem a ser maiores. Nas raízes das plantas atacadas observam-se galhas em números e tamanhos variados, dependendo da suscetibilidade da cultivar de soja e da densidade populacional do nematóide.

Para culturas de ciclo curto como a soja, todas as medidas de controle devem ser executadas antes do plantio. Ao constatar que uma lavoura de soja está atacada, o produtor nada poderá fazer naquela safra. Todas as observações e cuidados deverão estar voltados para os próximos cultivos na área. O primeiro passo é a identificação correta da espécie de *Meloidogyne* predominante na área. Amostras de solo e raízes de soja com galhas devem ser coletadas em pontos diferentes da reboleira, até formar uma amostra composta de cerca de 500 g de solo e pelo menos uns cinco sistemas radiculares de soja. O solo e as raízes devem ser acondicionados em saco plástico resistente, amarrado com barbante e identificado com nome, endereço e local de coleta. A amostra, acompanhada do histórico da área, deve ser encaminhada, o mais rapidamente possível, a um laboratório de Nematologia. A partir do conhecimento da espécie de *Meloidogyne* é que se poderá montar um bom programa de manejo.

O controle mais eficiente e duradouro do nematóide de galha é obtido com a rotação/sucessão de culturas e adubação verde, com espécies não hospedeiras. O cultivo prévio de espécies hospedeiras aumenta os danos na soja que as sucedem. Em áreas infestadas por *M. javanica*, recomenda-se a rotação com amendoim, algodão, sorgo resistente (AG 2005-E, AG 2501-C), mamona ou milho resistente. Das cultivares de milho comercializadas atualmente no Brasil, Hatã 1001, AG 519, AG 612, AG 5016, AG 3010, AG 6018, AG 5011, AG X6690, BR 3123, C 606, C 491W, C 855, C 920, C 806, C 505, C 447, C 125, C 747, C 901, C 956, Tork, Master, Exceler, Traktor, Premium, Avant, Dominium, Flash, P X1297J, P 30F33, P 30F80, P X1297H, P 32R21, P 3027, P 3081, P 3071, XL 357, XL 215, XL 255, XL 355, XL 221 e

XL 344, apresentam resistência ($FR < 1$) a *M. javanica*. Quando *M. incognita* for a espécie predominante na área, poderão ser semeados o amendoim ou milho resistente (P 30F80). A adubação verde com *Crotalaria spectabilis*, *C. grantiana*, *C. mucronata*, *C. paulinea*, mucuna preta, mucuna cinza ou nabo forrageiro também contribui para a redução populacional de *M. javanica* e de *M. incognita*. Os nematóides de galha se reproduzem bem na maioria das plantas invasoras. Assim, recomenda-se também o controle sistemático dessas plantas nos focos do nematóide.

Embora a utilização de cultivares de soja resistentes aos nematóides de galha seja o meio de controle mais eficiente e mais adequado para o agricultor, essa estratégia apresenta possibilidades limitadas, pois poucas são as cultivares que apresentam tal atributo (Tabela 28).

Nematóide de cisto da soja (*Heterodera glycines*)

O nematóide de cisto da soja (NCS) é uma das principais pragas da cultura da soja, pelos prejuízos que pode causar e pela facilidade de disseminação. É um verme muito pequeno que penetra nas raízes da soja e dificulta a absorção de água e nutrientes. Em consequência disso, aparecem na lavoura reboleiras onde as plantas mostram-se cloróticas, com redução do porte e do número de vagens, não conseguem produzir satisfatoriamente, e, em muitos casos, acabam morrendo. O sistema radicular das plantas afetadas fica reduzido e apresenta minúsculas fêmeas do nematóide, com formato de limão ligeiramente alongado. Inicialmente de coloração branca, a fêmea, posteriormente, adquire a coloração amarela. Após ser fertilizada pelo macho, cada fêmea produz de 100 a 250 ovos, armazenando a maior parte deles em seu corpo. Quando a fêmea morre, seu corpo se transforma em uma estrutura dura, de coloração marrom-escuro, cheia de ovos, altamente resistente à deterioração e à dessecação e muito leve, denominada cisto, que se desprende da raiz e vai para o solo.

O cisto pode sobreviver no solo, na ausência de planta hospedeira, por mais de oito anos. Assim, é praticamente impossível eliminar o nematóide nas áreas onde ele ocorre. Em solo úmido, com temperaturas de 20 a 30°C, as larvas eclodem e, se encontrarem a raiz de uma planta hospedeira, penetram e o ciclo se completa em três a quatro semanas. A gama de espécies hospedeiras do NCS é limitada, destacando-se a soja (*Glycine max*) o feijão (*Phaseolus vulgaris*), a ervilha (*Pisum sativum*) e o tremoço (*Lupinus albus*). A maioria das espécies cultivadas, tais como milho, sorgo, arroz, algodão, girassol, mamona, cana-de-açúcar, trigo, assim como as demais gramíneas, são resistentes. O NCS não se

reproduz nas plantas daninhas mais comuns nas lavouras de soja, no Brasil.

As estratégias de controle incluem a rotação de culturas, o manejo do solo e a utilização de cultivares de soja resistentes, sendo ideal o envolvimento dos três métodos. O uso de cultivares resistentes é o método mais econômico e mais eficiente, porém seu uso exclusivo pode provocar pressão de seleção de raças, devido à grande variabilidade genética desse parasita.

Detectado no Brasil, pela primeira vez, na safra 1991/92, o NCS se encontra, atualmente, presente em 84 municípios, em sete Estados brasileiros (Tabela 33). Em 1991/92, estimava-se uma área infestada de 10.000 ha. Atualmente, estima-se que essa área seja superior a 1.700.000 ha. Entretanto, existem muitas propriedades isentas do patógeno, localizadas em municípios considerados infestados. Assim, a prevenção deve ser, ainda, a principal estratégia. A disseminação do NCS se dá, principalmente, pelo transporte de solo infestado. Isso pode ocorrer através dos equipamentos agrícolas, das sementes mal beneficiadas que contenham partículas de solo e materiais inertes contaminados, pelo vento, pela água e até por pássaros, que ao coletarem alimentos do solo podem ingerir junto os cistos. Portanto, é importante a conscientização dos produtores sobre a importância de se fazer uma boa limpeza nos equipamentos agrícolas, após terem sido utilizados em outras áreas, para evitar a contaminação da propriedade. O trânsito de máquinas, equipamentos e veículos tem sido o principal agente de dispersão do NCS no País. O cultivo de gramíneas perenes (pastagens ou outras) numa pequena faixa de cada lado da estrada pode retardar a introdução do NCS nas lavouras próximas à estrada. A aquisição de sementes beneficiadas, isentas de partículas de solo, também é fundamental para evitar a entrada do nematóide. Atualmente, o Ministério da Agricultura e do Abastecimento permite a comercialização de sementes de soja produzidas em áreas infestadas, desde que sejam submetidas a determinada seqüência de beneficiamento e que sejam acompanhadas por laudo atestando a isenção da presença de cistos. A distribuição desuniforme de cistos no lote de sementes e o tamanho do lote dificultam a obtenção de amostras representativas, o que torna o resultado da análise de valor questionável. Dentro da propriedade, a disseminação do NCS pode ser reduzida pela adoção da semeadura direta.

TABELA 33. Evolução das áreas infestadas pelo nematóide de cisto da soja no Brasil. Período 1992 até a safra 1999-2000. *Embrapa Soja*, Londrina, PR, 2000.

Estado	Ano/municípios infestados							Total
	GO	MG	MS	MT	RS	SP	PR	
1992	Chapadão do Céu	Iraí de Minas Monte Carmelo Nova Ponte	Chapadão do Sul	Campo Verde				06
1993		Romaria	Costa Rica	Campo Novo do Parecis Diamantino Jaciará Primavera Leste				06
1994	Jataí Mineiros Serranópolis	Indianópolis Patos de Minas Pedrinópolis Santa Juliana	Cassilândia	Chapada dos Guimarães Deciolândia Dom Aquino Novo São Joaquim São José Rio Claro		Palmital Tarumã		15
1995		Uberlândia Uberaba Perdizes Patrocínio Sacramento	Água Clara S.G. do Oeste Camapuã	Sapezal Poxoréo Arenópolis Itiquira Tangará da Serra	Cruzeiro do Sul	Flórnea Cruzália Assis		17
1996		Estrela do Sul Conquista Tupaciguara Água Comprida Araguari Cascalho Rico João Pinheiro Buritis Paracatu Presidente Olegário Coromandel		Alto Taquari		Cândido Mota Pedrinhas Paulista Maracáí	Sertaneja Sertanópolis Leópolis	18

Continua...

Continuação da Tabela 33.

Ano / municípios infestados								
Estado	GO	MG	MS	MT	RS	SP	PR	Total
1997	Perolândia Portelândia		Alcinópolis	Sorriso Campos de Júlio		Campo Novos Paulista Pitangueiras		07
1998	Rio Verde Vianópolis			General Carneiro Nova Ubiratã Tapurá Nova Marilândia				06
1999	Campo Alegre Catalão	Conceição das Alagoas		Guiratinga	São Miguel das Missões		Cornélio Procópio	06
2000	Ipameri		Sonora	Tesouro				03
Total	11	25	08	24	02	10	04	84

As informações contidas nesta tabela referem-se a análises feitas por várias instituições.

A *Embrapa*, juntamente com parceiros da pesquisa estadual e produtores de sementes, desenvolve um dinâmico programa de melhoramento para resistência ao NCS. Os primeiros resultados deste trabalho foi o lançamento das cultivares BRSMG Renascença e BRSMG Liderança (para Minas Gerais), resistentes à raça 3, e BRSMT Pintado, BRSMT Tucunará, BRSMT Caxara, BRSMT Matrinchã e BRSMT Piraíba (para Mato Grosso), resistentes às raças 1 e 3. No Brasil, apesar de o patógeno ainda não ter sofrido pressão de seleção pelo uso de cultivares de soja resistentes, já foram encontradas onze raças (Tabela 34) demonstrando elevada variabilidade genética do nematóide no País. Portanto, mesmo com a utilização de cultivares resistentes, os sojicultores terão que continuar fazendo rotação de culturas nas áreas infestadas. Isso evitará que o nematóide mude de raça e, então, a resistência dessas novas variedades estará preservada. Um sistema de rotação, que envolva culturas não hospedeiras, variedade suscetível e variedade resistente deverá ser adotado, por exemplo, milho-soja suscetível-soja resistente. A rotação da soja com uma espécie não hospedeira, no verão, é o método que vem possibilitando a produção de soja nas áreas infestadas. O milho tem sido a espécie mais utilizada na rotação com a soja. O algodão, o arroz, a mamona, o girassol e a cana-de-açúcar, desde que economicamente viáveis, também são boas opções. De modo geral, a substituição da soja, um ano, por uma espécie não hospedeira, proporciona uma redução da população do NCS no solo suficiente para garantir o cultivo da soja por mais um ano, devendo-se continuar a rotação na seqüência, pois a população volta a crescer em níveis de risco. No caso de cultivo de verão, por dois ou mais anos consecutivos com espécie não hospedeira, pode-se cultivar soja na área nos dois anos seguintes, sem risco de perda pela NCS, se o pH do solo estiver nos níveis recomendados para a região. Nesse caso, por medida de segurança, recomenda-se providenciar avaliação da população do nematóide no solo antes do segundo cultivo de soja. Com relação ao cultivo de inverno em áreas infestadas com NCS, recomenda-se utilizar apenas espécies não hospedeiras (gramíneas, crucíferas, girassol, mucunas, etc.), pois, embora estas espécies possam não contribuir para a redução da população do nematóide, as espécies hospedeiras (soja, feijão, tremoço e ervilha) poderão aumentar ou manter alta a população. O NCS reproduz-se na soja germinada a partir de grãos perdidos na colheita ("soja tiguera"), aumentando o inóculo para a próxima safra. Portanto, não deve ser permitida a presença de "tiguera" em áreas infestadas.

TABELA 34. Distribuição de raças do nematóide de cisto da soja (NCS) no Brasil. Período 1994/95 a 1999/2000. *Embrapa Soja*, Londrina, PR, 2000.

Estado/Município	Raças encontradas
Goiás	3, 4, 6, 9, 14
Chapadão do Céu	3, 4, 6, 9, 14
Ipameri	6
Jataí	6, 14
Mineiros	3
Perolândia	14
Rio Verde	3
Serranópolis	14
Mato Grosso do Sul	3, 4, 6, 9, 10, 14
Água Clara	3, 9-
Alcinópolis	14
Camapuã	6
Chapadão do Sul	4, 6, 14
Costa Rica	6, 10, 14
Sonora	3
Mato Grosso	1, 2, 3, 4⁺, 5, 6, 9, 10, 14, 14⁺
Alto Taquari	3, 10, 14
Campo Novo do Parecis	3
Campo Verde	1, 2, 3, 5
Campos de Júlio	6, 9
Deciolândia	3
Diamantino	3
Dom Aquino	5
Jaciara	2, 5
Primavera do Leste	1, 3, 5
Sapezal	3, 6
Sorriso	4 ⁺ , 5, 14, 14 ⁺
Tangará da Serra	1, 3
Minas Gerais	3
Nova Ponte	3
Iraí de Minas	3

Continua...

Continuação da Tabela 34.

Estado/Município	Raças encontradas
Indianópolis	3
Pedrinópolis	3
Patos de Minas	3
Perdizes	3
Presidente Olegário	3
Monte Carmelo	3
Araguari	3
Uberaba	3
Uberlândia	3
Romaria	3
Santa Juliana	3
Coromandel	3
São Paulo	3
Florínea	3
Tarumã	3
Paraná	3
Sertaneja	3
Rio Grande do Sul	3, 6
São Miguel das Missões	3
Cruzeiro do Sul	6

4⁺ e 14⁺: Raças capazes de quebrar a resistência da cultivar Hartwig, até então resistente a todas as raças conhecidas do NCS.

O manejo adequado do solo (níveis mais altos de matéria orgânica, saturação de bases dentro do recomendado para a região, parcelamento do potássio em solos arenosos, adubação equilibrada, suplementação de micronutrientes e ausência de camadas compactadas) ajuda a aumentar a tolerância da soja ao nematóide.

12. RETENÇÃO FOLIAR - HASTE VERDE

A retenção foliar e/ou haste verde da soja se caracteriza, na maioria dos casos, pelo fato das plantas apresentarem vagens e grãos maduros e as folhas e/ou hastes, verdes, havendo casos em que toda a planta permanece verde, dificultando a colheita. O fenômeno é consequência de distúrbio fisiológico produzido por qualquer fator que interfira na formação ou no enchimento dos grãos. Dentre esses fatores podem estar os danos por percevejos, a deficiência hídrica na floração e no período de desenvolvimento de vagens, o excesso de umidade no período de maturação e o desequilíbrio nutricional da soja.

A planta da soja, em condições de estresse provocado pela seca, tende a abortar flores e vagens. Em casos extremos de seca, durante a fase final de floração e na formação das vagens, pode ocorrer o abortamento de quase todas as flores restantes e vagens recém-formadas. Nesses casos, a falta de carga nas plantas poderá provocar uma segunda florada, normalmente infértil e, conseqüentemente, causar retenção foliar pela ausência de demanda para os produtos da fotossíntese.

A situação pode se agravar ainda mais com a ocorrência de excesso de chuvas no período de maturação. O excesso de umidade, durante esse período, propicia a manutenção do verde das hastes e vagens, além de facilitar o aparecimento de retenção foliar, mesmo em plantas com carga satisfatória e livres de danos de percevejos. Esses fatos costumam ser mais comuns em cultivares mais sensíveis ao fenômeno. A umidade excessiva, durante a maturação, também pode causar a germinação das sementes nas próprias vagens e/ou o apodrecimento das sementes e vagens ainda verdes.

As causas mais comuns observadas de retenção foliar e/ou haste verde em soja têm sido os danos causados por percevejo e o desequilíbrio nutricional relacionado ao potássio. No caso dos percevejos, o não acompanhamento da evolução da população dos insetos na lavoura com o rigor preconizado pelos princípios do Manejo de Pragas tem levado, muitas vezes, a um controle não eficiente. Isto é mais comum em lavouras semeadas após a época recomendada ou quando se usam cultivares tardias. Nessas condições, normalmente há migração de altas populações de percevejos de lavouras em estágio final de maturação, ou recém-colhidas para as lavouras com vagens ainda verdes. Quanto às causas de ordem nutricional, foi observado, em

lavouras e em experimentos, que a ocorrência de retenção foliar e/ou senescência anormal da planta de soja está associada com baixos níveis de potássio no solo e/ou altos valores (acima de 50) da relação $(Ca + Mg)/K$. Nessas condições, é comum ocorrer: baixo "pegamento" de vagens, vagens vazias e formação de frutos partenocárpicos (Mascarenhas et al., 1988).

Não existem soluções para o problema já estabelecido. No entanto, há uma série de práticas recomendadas que podem evitá-lo. São práticas simples que, todos os produtores podem adotar para minimizar o problema.

A primeira prática é manejar o preparo e a fertilidade do solo, de acordo com as recomendações técnicas, para permitir que as raízes tenham um desenvolvimento normal, alcançando maiores profundidades. Assim a extração de nutrientes do solo e de água durante os períodos de seca é favorecida, evitando distúrbios fisiológicos e desequilíbrios nutricionais.

Outros cuidados são: melhorar as condições físicas do solo para aumentar sua capacidade de armazenamento de água e facilitar o desenvolvimento das raízes; escalonar as épocas de semeadura e as cultivares para diminuir os riscos de coincidência de fatores climáticos adversos com os períodos críticos da cultura; e fazer avaliação da população de percevejos com maior cuidado e frequência, seguindo as recomendações do Manejo de Pragas. Por não usar rotineiramente o método do pano de batida (prática eficiente para determinar a população de percevejos), os produtores ora aplicam inseticidas desnecessariamente, ora pulverizam a lavoura depois do dano concretizado. É bom lembrar que, nesse caso, os danos, uma vez constatados, são irreversíveis.

13. COLHEITA

A colheita constitui uma importante etapa no processo produtivo da soja, principalmente pelos riscos a que está sujeita a lavoura destinada ao consumo ou à produção de sementes.

A colheita deve ser iniciada tão logo a soja atinja o estágio R8 (ponto de colheita) a fim de evitar perdas na qualidade do produto. Para tanto, o agricultor deve estar preparado, com antecedência, com suas máquinas, armazéns, etc., pois uma vez atingida a maturação de colheita, a tendência é a deterioração dos grãos e debulha em intensidade proporcional ao tempo que a soja permanecer no campo.

13.1. Fatores que afetam a eficiência da colheita

Durante o processo de colheita, é normal que ocorram algumas perdas. Porém, é necessário que estas sejam sempre reduzidas a um mínimo para que o lucro seja maior. Para reduzir perdas, é necessário que se conheçam as suas causas, sejam elas físicas ou fisiológicas. A seguir, são abordadas algumas das principais causas de perdas na colheita.

Mau preparo do solo - Solo mal preparado pode causar prejuízos na colheita devido a desníveis no terreno que provocam oscilações na barra de corte da colhedora, fazendo com que haja corte desuniforme e muitas vagens deixem de ser colhidas. A presença de paus e/ou pedras podem danificar a barra de corte, atrasando a colheita. A quebra de facas da barra de corte prejudica o funcionamento desta, deixando muitas plantas sem serem cortadas.

Inadequação da época de semeadura, do espaçamento e da densidade - A semeadura em época pouco indicada pode acarretar baixa estatura das plantas e baixa inserção das primeiras vagens. O espaçamento e/ou densidade de semeadura inadequada podem reduzir o porte ou aumentar o acamamento, o que, conseqüentemente, fará com que haja mais perdas na colheita.

Cultivares não adaptadas - O uso de cultivares mal adaptadas a determinadas regiões pode prejudicar o bom desenvolvimento da colheita, interferindo em características como altura de inserção de vagens e índice de acamamento.

Contrate uma equipe para proteger você.

PROGRAMA DE PROTEÇÃO TOTAL PARA A SOJA



ATENÇÃO

Este produto é perigoso à saúde humana, animal e ao meio ambiente. Leia atentamente e siga rigorosamente as instruções contidas no rótulo, na bula e na receita. Utilize sempre os equipamentos de proteção individual.

Nunca permita a utilização do produto por menores de idade.

Consulte sempre um engenheiro agrônomo.

Venda sob receituário agrônomico.



Da dessecação à colheita, a soja está permanentemente sujeita a ataque de diferentes plantas daninhas e insetos. Portanto, a proteção da sua lavoura não pode ser tarefa para um único agente de segurança, mas sim para uma equipe. Por isso, a Dow AgroSciences criou o Programa de Proteção Total para a Soja, uma linha completa de produtos especialmente formulados para manter as pragas e plantas daninhas longe da soja, em todas as fases do seu ciclo de desenvolvimento. Para garantir a proteção e aumentar a produtividade da sua cultura, confie plenamente no alto padrão de qualidade e eficiência dos produtos Dow AgroSciences. Programa de Proteção Total para a Soja. Uma equipe completa, dedicada à segurança da sua lavoura em tempo integral, e em todas as frentes.

 **Dow AgroSciences**
Melhorando a qualidade de vida





Ocorrência de plantas daninhas - A presença de plantas daninhas faz com que a umidade permaneça alta por muito tempo, prejudicando o bom funcionamento da máquina e exigindo maior velocidade no cilindro batedor, resultando em maior dano mecânico às sementes e, ainda, facilitando maior incidência de fungos. Além disso, em lavouras infestadas, a velocidade deve ser reduzida.

Retardamento da colheita - Em lavouras destinadas à produção de sementes, muitas vezes, a espera de menores teores de umidade para efetuar a colheita pode provocar a deterioração das sementes pela ocorrência de chuvas e conseqüente elevação da incidência de patógenos. Quando a lavoura for para produção de grãos o problema não é menos grave, pois a deiscência de vagens pode ser aumentada, havendo casos de reduções acentuadas na qualidade do produto.

Umidade inadequada na colheita - A soja, quando colhida com teor de umidade entre 13 e 15%, tem minimizados os problemas de danos mecânicos e perdas na colheita. Sementes colhidas com teor de umidade superior a 15% estão sujeitas à maior incidência de danos mecânicos latentes e, quando colhidas com teor abaixo de 12%, estão suscetíveis ao dano mecânico imediato.

Sugere-se adotar, como critério, o índice de 3% de sementes partidas, no graneleiro, como parâmetro para fins de regulação do sistema de trilha da colhedora.

Má regulação e condução da máquina - Este é o ponto principal do problema de perdas na colheita. O trabalho harmônico entre o molinete, barra de corte, velocidade de avanço, cilindro e peneiras, é fundamental para uma colheita eficiente.

Levantamentos efetuados, ao nível de propriedades, têm demonstrado índices elevados de perdas na colheita sendo que a perda aceitável é de até uma saca de soja/ha.

O molinete tem a função de recolher as plantas sobre a plataforma à medida que são cortadas pela barra de corte. Sua posição deve atender a um melhor recolhimento do material cortado, não deixando que plantas cortadas caiam fora da plataforma e, também, não deixando de recolher plantas acamadas. A rotação deve ser, aproximadamente, 25% maior do que a velocidade de deslocamento da máquina.

A barra de corte deve trabalhar o mais próximo possível do solo, visando deixar o mínimo de vagens presas nos restos da cultura que permanecem na lavoura. A velocidade de deslocamento da colhedora deve ser sincronizada com o nº de golpes das lâminas e do molinete e deve ser de 4 a 5 km/h, porém devem ser considerados os casos, individualmente. Em lavoura com qualquer tipo de problemas (desnível

no solo, presença de plantas daninhas, maturação desuniforme, acamamento, baixa inserção de vagens, etc.), o cuidado deve ser redobrado.

No cilindro de trilha, as perdas não são muito grandes, porém quando a lavoura é para semente, a rotação é fator importante para reduzir perdas por dano mecânico. Nesse caso, é necessário que se regule a rotação do cilindro duas vezes ao longo do dia de colheita, uma vez que a umidade da semente é reduzida nas horas mais quentes e as sementes podem sofrer maiores danos. A faixa de umidade das sementes em que a ocorrência de danos mecânicos é menor vai de 13 a 15%. Além disso, para que o índice de danos mecânicos não seja muito elevado, a rotação do cilindro de trilha de barra não deve ultrapassar à recomendada pelos fabricantes de colhedoras. Velocidades muito altas do cilindro podem provocar a fragmentação das sementes até níveis de 25 a 30%, o que se constitui em perda grave.

Associada à rotação do cilindro está a abertura do côncavo que pode reduzir a quebra de grãos.

Enfim, pode-se considerar como perdas na colheita não só as sementes que não são recolhidas ao armazém, mas também, no caso das sementes, o material que é recolhido com sérios danos, com alta taxa de sementes quebradas e trincadas, o que implica em redução na germinação e no vigor.

13.2. Avaliação de perdas

Tendo em vista as várias causas de perdas ocorridas numa lavoura de soja, os tipos ou fontes de perdas podem ser definidos da seguinte maneira:

- a) perdas antes da colheita, causadas por deiscência ou pelas vagens caídas no solo antes da colheita;
- b) perdas por trilha, separação e limpeza, que ocorrem nos grãos que tenham passado através da colhedora; e
- c) perdas causadas pela plataforma de corte que incluem as perdas por debulha, as perdas devidas à altura de inserção e as perdas por acamamento das plantas na lavoura.

Embora as origens das perdas sejam diversas e ocorram tanto antes quanto durante a colheita, em torno de 80 a 85% das perdas ocorrem pela ação dos mecanismos da plataforma de corte das colhedoras (molinete, barra de corte e caracol), 12% são ocasionadas

pelos mecanismos internos (trilha, separação e limpeza) e 3% são causadas por deiscência natural.

Para avaliar perdas ocorridas, principalmente durante a colheita, recomenda-se a utilização do método volumétrico, utilizando, para tal, o copo medidor de perdas. Este copo correlaciona volume com peso, permitindo uma determinação direta de perdas em sacos/ha de soja, pela simples leitura dos níveis impressos no próprio copo (Fig. 5).

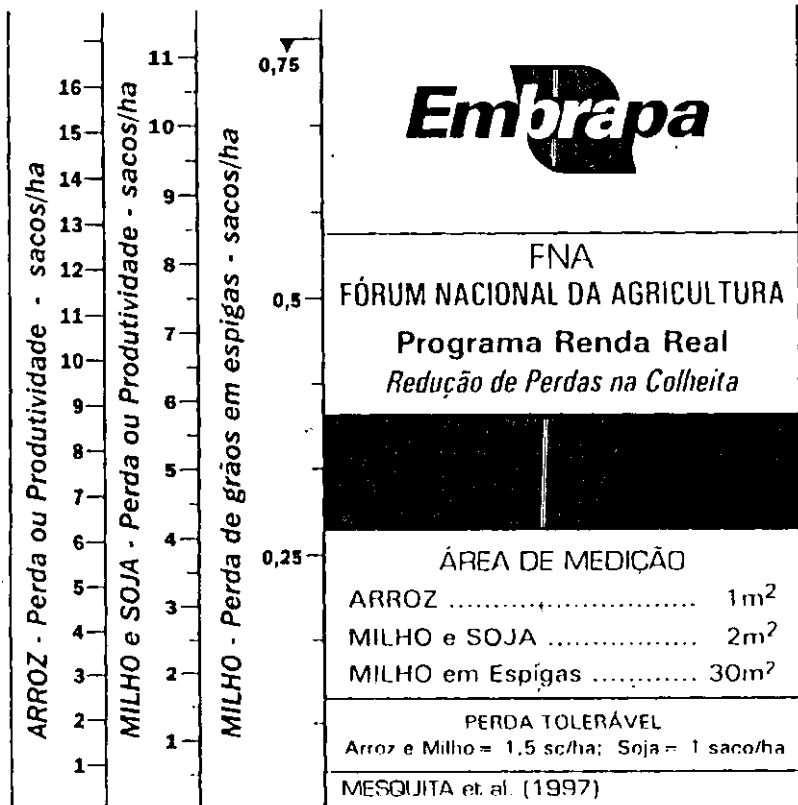

FIG. 5. Tabela impressa no medidor com os valores de perdas e de produtividade. *Embrapa Soja*, Londrina, PR.

O método consiste em, uma área (2 m²) de lavoura recém-colhida, coletar os grãos de soja que permaneceram no solo. Essa área é delimitada por uma armação com dois pedaços de madeira e barbante. A montagem desse retângulo com dois metros quadrados é feita utilizando, como lado maior do retângulo, a largura da plataforma de corte da colhedora. O lado menor desse retângulo é obtido pela divisão de 2 pela medida do lado maior (largura da plataforma). Por exemplo, com uma plataforma com largura de 3,60 m (lado maior do retângulo), fazer o seguinte cálculo:

$$2 \text{ m}^2 : 3,60 \text{ m} = 0,56 \text{ m}.$$

Assim, o outro lado do retângulo mede 0,56 m, medida que devem ter os dois pedaços de madeira, ligados por dois pedaços de barbante com 3,60 m cada uma.

O copo medidor está disponível na *Embrapa Soja*, em Londrina, PR e na *Embrapa Agropecuária Oeste*, em Dourados, MS.

COMO MEDIR AS PERDAS

1. Coletar os grãos que estão no solo dentro da armação.
2. Depositar os grãos no copo.
3. Verificar a perda na coluna correspondente.

Ex.: O nível dos grãos de soja ficando sobre a linha entre 3 e 4, a perda é de 3,5 sacos de soja por hectare.

Fonte: Mesquita et al. (1998).

13.3. Como evitar perdas

Como foi descrito anteriormente, a maioria das perdas ocorre nos mecanismos de corte e alimentação. Entretanto, essas perdas serão mínimas se forem tomados os seguintes cuidados:

- a) troque as navalhas quebradas, alinhe os dedos das contra-navalhas substituindo os que estão quebrados e ajuste as folgas da barra de corte. A folga entre uma navalha e a guia da barra de corte é de, aproximadamente, 0,5 mm. A folga entre as placas de desgaste e a régua da barra de corte é de 0,6 mm;

- b) opere mantendo a barra de corte o mais próximo possível do solo. Esse cuidado é dispensável na utilização de combinadas com plataformas flexíveis que, automaticamente, controlam a altura de corte;
- c) use velocidade de trabalho entre 4 a 5 km/h para colhedoras com barra de corte que operam com 1.000 golpes por minuto e velocidade de trabalho de no máximo 6 km/h para colhedoras com barra de corte que operam com 1.100 ou 1.200 golpes por minuto. Entretanto, só utilize velocidade de trabalho considerada alta depois de avaliar se as perdas não estão ultrapassando os níveis toleráveis. Para estimar a velocidade da combinada, de forma prática, conte o número de passos largos (cerca de 90 cm) tomados em 20 segundos, caminhando na mesma velocidade e ao lado da combinada. Multiplique o número encontrado por 0,16, para obter a velocidade em km/h;
- d) use a rotação do molinete um pouco superior à velocidade da colhedora. Para ajustar a rotação ideal, faça uma marca em um dos pontos de acoplamento dos travessões na lateral do molinete e regule a rotação do mesmo para cerca de 9,5 voltas em 20 segundos (molinetes com 1 m a 1,2 m de diâmetro) e para cerca de 10,5 voltas em 20 segundos (molinetes com 90 cm de diâmetro) se a velocidade da colhedora for de até 5,0 km/h. Outra forma prática de ajustar a rotação ideal do molinete é pela observação da ação do mesmo. Caminhando-se ao lado da combinada, a rotação ideal é obtida quando o molinete toca suavemente e inclina a planta ligeiramente sobre a plataforma antes da mesma ser cortada pela barra de corte; e
- e) a projeção do eixo do molinete deve ficar de 15 a 30 cm à frente da barra de corte e a altura do molinete deve permitir que os travessões com os pentes toquem na metade superior da planta, preferencialmente no terço superior, quando a uniformidade da lavoura assim o permitir. Dessa forma, o impacto dos travessões contra as plantas será mais suave e evitará o tombamento das plantas para a frente da combinada no momento do corte.

Geralmente, as perdas na trilha, na separação e na limpeza representam de 12 a 15% das perdas totais. Porém, em certos casos, podem superar até mesmo as perdas da plataforma de corte. Entretanto, estas perdas são praticamente eliminadas tomando-se os seguintes cuidados:

- a) confira e/ou ajuste as folgas entre o cilindro trilhador e o côncavo. Regule as aberturas anterior e posterior entre o cilindro e o côncavo, que devem ser as maiores possíveis, evitando danos às sementes, mas permitindo a trilha satisfatória do material colhido;
- b) ajuste a rotação do cilindro trilhador, que deve ser a menor possível, evitando danos às sementes, mas permitindo a trilha normal do material colhido;
- c) mantenha limpa e desimpedida a grelha do côncavo;
- d) mantenha limpo o bandejão, evitando o nivelamento da sua superfície pela criação de crosta formada pela umidade e por fragmentos da poeira, de palha e de sementes;
- e) ajuste a abertura das peneiras. A peneira superior deve permitir a passagem dos grãos ou pedaços de vagens. A abertura da peneira inferior deve ser um pouco menor do que a da peneira superior, permitindo apenas a passagem dos grãos. A abertura da extensão da peneira superior deve ser um pouco maior do que a abertura da peneira superior, permitindo a passagem de vagens inteiras; e
- f) ajuste a rotação do ventilador. A velocidade deve ser suficiente para soprar das peneiras e para fora da combinada, a palha miúda e todo o material estranho mais leve do que as sementes e que estão misturados às mesmas.

14. TECNOLOGIAS DE SEMENTES

14.1. Seleção do local

Estimular a implantação de lavouras para a produção de sementes em regiões com altitudes acima de 800 m, onde as condições de temperatura ambiental, na época de maturação, são mais adequadas. O ideal para a produção de sementes de alta qualidade é que a temperatura média durante as fases de maturação e colheita seja igual ou inferior a 22°C.

Evitar a utilização contínua de uma mesma área para produção de sementes, realizando um manejo adequado da área de cultivo, visando à produção de sementes genética e fisicamente puras, sadias e de alta qualidade fisiológica.

Utilizar preferencialmente áreas com fertilidade elevada, pois níveis adequados de Ca e Mg exercem influência sobre o tecido de reserva da semente, além de interferirem na disponibilidade de outros nutrientes, no desenvolvimento de raízes e na nodulação. A deficiência de K e P reduz o rendimento de grãos, influencia a retenção de vagens, aumenta a incidência de patógenos, que também contribui para redução da qualidade da semente.

Na escolha da época de semeadura, devem ser consideradas tanto a quantidade quanto a qualidade da semente produzida. Para cultivares precoces, sugere-se a semeadura a partir de meados de novembro, até limites que não prejudiquem seriamente as características agrônômicas como altura de planta, inserção de vagens e produção.

14.2. Avaliação da qualidade

14.2.1. DIACOM - Diagnóstico Completo da Qualidade da Semente de Soja

Utilizar os testes de tetrazólio e patologia de sementes como método de avaliação da qualidade da semente, sempre que ocorrer baixa germinação, detectada pelas análises de rotina efetuadas nos laboratórios credenciados. Informações adicionais sobre tais testes podem ser obtidas nos manuais da *Embrapa Soja* sobre o assunto.

Adotar os seguintes critérios para tomada de decisão através do teste de tetrazólio:

<u>Vigor</u>	<u>Faixa</u>	<u>Vigor</u>	<u>Faixa</u>
Muito Alto	Superior a 85%	Baixo	Entre 50 a 59%
Alto	Entre 75 a 84%	Muito Baixo	Inferior a 49%
Médio	Entre 60% a 74%		

Preferencialmente, devem ser utilizadas sementes com vigor superior a 75%. Deve ser evitada a utilização de lotes de semente, com vigor abaixo de 60%.

Os percentuais de dano mecânico, dano por percevejos e deterioração por umidade nos níveis 6 a 8 do teste de tetrazólio, são considerados:

- ◆ sem restrição: inferior a 6%
- ◆ com restrição: entre 7 a 10%
- ◆ com restrição severa: superior a 10%

14.2.1.1. *Uso do DIACOM - Diagnóstico Completo da Qualidade da Semente de Soja, para a avaliação da germinação de sementes com elevados índices de infecção por *Phomopsis* spp. ou *Fusarium semitectum**

Tal recomendação deverá ser adotada pelos laboratórios de análise de sementes localizados em regiões onde estão ocorrendo elevados índices de sementes de soja infectadas por *Phomopsis* spp. ou por *Fusarium semitectum*.

Devido à possível ocorrência de chuvas freqüentes durante as fases de maturação e colheita da semente de soja, situação esta que pode ocorrer em diversas regiões produtoras brasileiras, poderá ser comum o relato de problemas de baixa germinação em laboratório, pelo método do rolo-de-papel. Tais problemas são ocasionados pelos altos índices de sementes infectadas por *Phomopsis* spp. e/ou por *Fusarium semitectum*. A presença de tais fungos, infectando as sementes, resulta em altos índices de plântulas infectadas e de sementes mortas no teste de germinação. Tal fato pode inviabilizar o sistema de avaliação de

germinação adotado pelos laboratórios, uma vez que, em tal situação, lotes de boa qualidade podem apresentar baixa germinação, porém a emergência a campo e a viabilidade determinada pelo teste de tetrazólio podem ser elevadas. O uso dos testes de tetrazólio, de análise sanitária e de emergência em areia, conforme preconiza o DIACOM, evita o descarte de lotes de boa qualidade, que normalmente seriam descartados, caso apenas o teste de germinação, em substrato rolo-de-papel fosse utilizado.

14.2.2. Metodologia alternativa para o teste padrão de germinação de sementes de soja

Tal metodologia deverá ser aplicada para as cultivares BR-16, Embrapa 48 e Embrapa 63 (Mirador) sensíveis ao dano de embebição, quando lotes de sementes dessas cultivares apresentem um elevado índice de plântulas anormais, maior que 6,0%, devido a anormalidades na radícula, durante a avaliação da germinação padrão, com substrato de rolo-de-papel. A adoção de tal procedimento alternativo visa evitar o descarte de lotes de boa qualidade à indústria moageira de grãos.

Dois metodologias alternativas poderão ser utilizadas, para a correta avaliação da germinação de sementes dessas cultivares, para os lotes de sementes que apresentem problemas de germinação, em virtude da ocorrência de altos índices de plântulas anormais (maior que 6,0% de anormalidade de radícula, após a aplicação da metodologia tradicional em substrato rolo-de-papel): a) realização do teste de germinação em substrato de areia, sem a necessidade do pré-condicionamento das sementes; b) realização do pré-condicionamento da amostra de semente em ambiente úmido, antes de semeá-la em substrato rolo-de-papel. Para efeito de comercialização, deverão ser considerados os lotes cujos incrementos em germinação sejam de no mínimo 6,0%. O pré-condicionamento consiste na colocação das sementes em "gerbox" com tela (do tipo utilizado no teste de envelhecimento acelerado), contendo 40 ml de água, pelo período de 16 horas a 25°C. Após o pré-condicionamento, as sementes são semeadas normalmente em rolo-de-papel, conforme prescrevem as Regras de Análise de Sementes.

14.3. Remoção de torrões para prevenir a disseminação do nematóide de cisto e do percevejo-castanho

A disseminação do nematóide de cisto e de ovos do percevejo-castanho pode ocorrer por diversos fatores, inclusive pela semente, através de torrões de solo infestados. Este modo de transmissão foi considerado como um dos mais importantes no início do processo de disseminação do nematóide de cisto nos Estados Unidos. Os lotes de sementes são contaminados com os torrões durante a operação de colheita. Uma vez ocorrida a contaminação, torna-se difícil a sua separação das sementes.

A taxa de disseminação, através dos estoques de sementes, depende da quantidade de torrões no lote de semente, do número de cistos do nematóide e de ovos de percevejo-castanho por torrão e do número de nematóides (ovos e/ou juvenis) viáveis nos cistos.

A remoção dos torrões que acompanham a semente é uma forma de reduzir as chances de disseminação dessas pragas. Os torrões diferem da semente de soja em tamanho, forma e peso específico. A diferença em cada uma dessas características físicas pode ser utilizada pela máquina de ventilador e peneiras, separador em espiral e mesa de gravidade, nessa seqüência, objetivando a obtenção em nível de separação satisfatório.

Apesar de a seqüência de beneficiamento citada ser a mais eficiente, apresenta o maior percentual de descarte de sementes. Ressalva-se também que a eliminação completa dos torrões poderá não ser alcançada, remanescendo a possibilidade de sua disseminação, quando sementes oriundas de lavouras com suspeita de ocorrência do nematóide de cisto e do percevejo castanho são semeadas em áreas indenens.

15. LITERATURA CONSULTADA

- ALMEIDA, A.M.R. **Mancha-café em sementes de soja.** Londrina: EMBRAPA-CNPSo, 1990. 11p. (EMBRAPA-CNPSo. Comunicado Técnico, 42).
- ALMEIDA, A.M.R.; CORSO, I.C. **A queima do broto da soja.** Londrina: EMBRAPA-CNPSo, 1990. 7p. (EMBRAPA-CNPSo. Comunicado Técnico, 41).
- ALMEIDA, A.M.R.; YUKI, V.A.; VAL, W.M. da C.; HARADA, A.; POLA, J.N.; TURKIEWSKY, L. **O vírus do mosaico comum da soja: importância econômica, características, epidemiologia e controle.** Londrina: EMBRAPA-CNPSo, 1993. 42p. (EMBRAPA-CNPSo. Documentos, 63).
- ANTONIO, H.; DALL'AGNOL, A. **Nematóides das galhas: reação das cultivares brasileiras de soja.** Londrina: EMBRAPA-CNPSo, 1985. 4p. (EMBRAPA-CNPSo. Comunicado Técnico, 35).
- ASMUS, G.L.; ANDRADE, P.J.M. **Reação de cultivares de milho (*Zea mays* L.) ao nematóide de galhas (*Meloidogyne javanica* (Treub) Chitwood).** Dourados: EMBRAPA-CPAO, 1995. 5p. (EMBRAPA-CPAO. Pesquisa em Andamento, 1).
- BORKERT, C.M.; SFREDO, G.J.; MÍSSIO, S.L. de S. **Soja: adubação foliar.** Londrina: EMBRAPA-CNPSo, 1987, 34p. (EMBRAPA-CNPSo. Documentos, 22).
- BRASIL. Decreto nº 2.366, de 5 de novembro de 1997. Regulamenta a Lei nº 9.456, de 25 de abril de 1997, que institui a Proteção de Cultivares - SNPC, e dá outras providências. **Diário Oficial** (da República Federativa do Brasil), Brasília, n.216, p.25333-25354, 7 nov. 1997. Seção I.
- BRASIL. Lei nº 9.456, de 25 de abril de 1997. Institui a Lei de Proteção de Cultivares e dá outras providências. **Diário Oficial** (da República Federativa do Brasil), Brasília, v.135, n.79, p.8241-8246, 28 abr. 1997. Seção I.

BRASIL. MINISTÉRIO DA AGRICULTURA E DO ABASTECIMENTO. Portaria n. 527, de 31 de dezembro de 1997. **Diário Oficial** (da República Federativa do Brasil), Brasília, n.4, p.37-38, 7 jan. 1998. Seção I.

BROWN, D.M. Soybean ecology; development - temperature relationship from controlled environment studies. **Agronomy Journal**, Madison, v.52, n.9, p. 493-496, 1960.

CASTRO, O.M. de. Manejo e preparo do solo e erosão. In: ENCONTRO DO USO DA TERRA NA REGIÃO DO VALE DO PARANAPANEMA, 1., 1984, Assis, SP. **Aspectos do manejo do solo**. Campinas: Fundação Cargill, 1985. p.45-70.

CORDEIRO, D.S. Efeito da adubação NPK na absorção, translocação de extração de nutrientes pela soja (*Glycine max* (L.) Merrill). Piracicaba: ESALQ, 1977. 143p. Tese Doutorado.

CORRÊA-FERREIRA, B.S. Utilização do parasitóide de ovos *Trissolcus basalís* (Wollaston) no controle de percevejos da soja. Londrina: EMBRAPA- CNPSo, 1993. 40p. (EMBRAPA-CNPSo. Circular Técnica, 11).

CORSO, I.C. Uso de sal de cozinha na redução da dose de inseticida para controle de percevejos da soja. Londrina: EMBRAPA-CNPSo, 1990. 7p. (EMBRAPA-CNPSo. Comunicado Técnico, 45).

COSTA, N.P.; FRANÇA NETO, J.B.; KRZYZANOWSKI, F.C.; HENNING, A.A.; OLIVEIRA, M.C.N. Efeito da temperatura e do período de embebição de sementes de soja para o teste de tetrazólio. **Arquivos de Biologia e Tecnologia**, Curitiba, v.40, n.1, p.169-177, 1997.

COSTA, N.P. da; FRANÇA NETO, J. de B.; KRZYZANOWSKI, F.C.; HENNING, A.A.; OLIVEIRA, M.C.N. de. Procedimento Alternativo no Teste de Tetrazólio em Sementes de Soja. **Pesquisa Agropecuária Brasileira**, Brasília, v.33, n.6, p.869-877, jun. 1998.

COSTA, N.P. da; FRANÇA NETO, J.B.; KRZYZANOWSKI, F.C.; HENNING, A.A.; PEREIRA, J.E. Avaliação de metodologia alternativa de tetrazólio para sementes de soja. **Scientia Agricola**, Piracicaba, v.55, n.2, p.305-312, maio/ago. 1998.

- COSTA, N.P.; MESQUITA, C.M.; MAURINA, A.; ANDRADE, J.G.M.
Redução de perdas na colheita da soja: tecnologia ao alcance de técnicos e produtores. **Cadernos de Ciência & Tecnologia**, Brasília, v.14, n.3, p.465-472, set./dez. 1997.
- COSTA, N.P. da; OLIVEIRA, M.C.N. de; HENNING, A.A.; KRZYZANOWSKI, F.C.; MESQUITA, C. de M.; TAVARES, L.C.V.
Efeito da colheita mecânica sobre a qualidade da semente de soja. **Revista Brasileira de Sementes**. Brasília, v.18, n.2, p.232-237, 1996.
- COSTA, N.P. da; PEREIRA, L.A.G.; FRANÇA NETO, J. de B.; HENNING, A.A.
Zoneamento ecológico do Estado do Paraná para a produção de sementes de cultivares precoces de soja. Londrina: EMBRAPA-CNPSO, 1992. 28p. (EMBRAPA-CNPSO. Boletim de Pesquisa, 2).
- DENARDIN, J.E. Manejo adequado do solo para áreas motomecanizadas. In: SIMPÓSIO DE MANEJO DO SOLO E PLANTIO DIRETO NO SUL DO BRASIL, 1.; SIMPÓSIO DE CONSERVAÇÃO DE SOLO NO PLANALTO, 3., 1984, Passo Fundo, RS. **Anais...** Passo Fundo: UPF-Faculdade de Agronomia, 1984. 226p.
- DIAS, W.P.; SILVA, J.F.V.; KIIHL, R.A. de S.; HIROMOTO, D.M.; ABDELNOOR, R.V.
Quebra da resistência da cv. Hartwig por população de campo do nematóide de cisto da soja (*Heterodera glycines*). **Pesquisa Agropecuária Brasileira**, Brasília, v.33, n.6, p.971-974, 1998.
- EMBRAPA. Centro Nacional de Pesquisa de Soja (Londrina, PR). **Manejo de pragas da soja**. Londrina, 1981. 44p. (EMBRAPA-CNPSO. Circular Técnica, 5).
- EMBRAPA. Centro Nacional de Pesquisa de Soja (Londrina, PR). **Resultados de pesquisa de soja 1985/86**. Londrina, 1987. 497p. (EMBRAPA-CNPSO. Documentos, 20).
- EMBRAPA. Centro Nacional de Pesquisa de Soja (Londrina, PR). **Resultados de pesquisa de soja 1986/87**. Londrina, 1988. 393p. (EMBRAPA-CNPSO. Documentos, 28).
- EMBRAPA. Centro Nacional de Pesquisa de Soja (Londrina, PR). **Resultados de pesquisa de soja 1987/88**. Londrina, 1988. 405p. (EMBRAPA-CNPSO. Documentos, 36).

- EMBRAPA. Centro Nacional de Pesquisa de Soja (Londrina, PR). **Resultados de pesquisa de soja 1988/89**. Londrina, 1989. 405p. (EMBRAPA-CNPSO. Documentos, 43).
- EMBRAPA. Centro Nacional de Pesquisa de Soja (Londrina, PR). **Resultados de pesquisa de soja 1989/90**. Londrina, 1993. 481p. (EMBRAPA-CNPSO. Documentos, 58).
- EMBRAPA. Centro Nacional de Pesquisa de Soja (Londrina, PR). **Resultados de Pesquisa de Soja 1990/91**. Londrina, 1996. (EMBRAPA-CNPSO. Documentos, 99).
- EMBRAPA. Centro Nacional de Pesquisa de Soja (Londrina, PR). **Resultados de Pesquisa da Embrapa Soja 1993/95**. Londrina, 1997. 193p. (EMBRAPA-CNPSO. Documentos, 100).
- EMBRAPA. Centro Nacional de Pesquisa de Soja (Londrina, PR). **Resultados de Pesquisa da Embrapa Soja 1996**. Londrina, 1997. 217p. (EMBRAPA-CNPSO. Documentos, 104).
- EMBRAPA. Centro Nacional de Pesquisa de Soja (Londrina, PR). **Resultados de Pesquisa da Embrapa Soja 1997**. Londrina, 1998. 268p. (EMBRAPA-CNPSO. Documentos, 118).
- EMBRAPA. Centro Nacional de Pesquisa de Soja (Londrina, PR). **Cultivares de soja 1998**. Londrina, 1998. 32p. (EMBRAPA-CNPSO. Documentos, 111).
- FRANÇA NETO, J. de B.; HENNING, A.A. **DIACOM: diagnóstico completo da qualidade da semente de soja**. Londrina: EMBRAPA-CNPSO, 1992. 22p. (EMBRAPA-CNPSO. Circular Técnica, 10).
- FRANÇA NETO, J. de B.; HENNING, A.A. **Qualidades fisiológica e sanitária de sementes de soja**. Londrina: EMBRAPA-CNPSO, 1984. 39p. (EMBRAPA-CNPSO. Circular Técnica, 9).
- FRANÇA NETO, J. de B.; KRZYZANOWSKI, F.C.; COSTA, N.P. da; HENNING, A.A. **O teste de tetrazólio em sementes de soja**. Londrina: EMBRAPA-CNPSO, 1998. 72p. (EMBRAPA-CNPSO. Documentos, 116).

- GAZZIERO, D.L.P.; GUIMARÃES, S.C.; PEREIRA, F. de A.R. **Plantas daninhas: cuidado com a disseminação.** Londrina: EMBRAPA-CNPSO, 1989. Folder.
- GAZZIERO, D.L.P.; ALMEIDA, F.S.; RODRIGUES, B.N. **Recomendações para o controle de plantas daninhas na cultura da soja.** Londrina: EMBRAPA-CNPSO, 1985. 9p. (EMBRAPA-CNPSO. Comunicado Técnico, 32).
- GOMEZ, S.A.; GAZZONI, D.L. Controle da lagarta da soja com aplicações de seu vírus de poliedrose nuclear por vias aérea e terrestre. **Pesquisa Agropecuária Brasileira**, Brasília, v.35, n.3, p.481-489, mar. 2000.
- HADLICH, E.; SCHIMIDT, S.H.; COSTA, N.P. da; MESQUITA, C. de M. **Campanha de redução de perdas na colheita de soja: manual da colheita mecânica da soja.** Curitiba: SEAB, 1997. 28p. (EMATER-PR. Informações Técnicas, 36).
- HENNING, A.A. **Patologia de sementes.** Londrina: EMBRAPA-CNPSO, 1996. 43p. (EMBRAPA-CNPSO. Documentos, 90).
- HENNING, A.A.; CAMPO, R.J.; SFREDO, G.J. **Tratamento com fungicidas, aplicação de micronutrientes e inoculação de sementes de soja.** Londrina: EMBRAPA-CNPSO, 1997. 6p. (EMBRAPA-CNPSO. Comunicado Técnico, 58).
- HOMECHIN, M. **Rotação de culturas e a incidência de patógenos da soja.** Londrina: EMBRAPA-CNPSO, 1983. 6p. (EMBRAPA-CNPSO. Pesquisa em Andamento, 6).
- HUNGRIA, M.; VARGAS, M.A.T.; CAMPO, R.J. **A inoculação da soja.** Londrina: EMBRAPA-CNPSO, 1997. 28p. (EMBRAPA-CNPSO. Circular Técnica, 17).
- HUNGRIA, M.; VARGAS, M.A.T.; CAMPO, R.J.; GALERANI, P.R. **Adubação nitrogenada na soja?** Londrina: EMBRAPA-CNPSO, 1997. 4p. (EMBRAPA-CNPSO. Comunicado Técnico, 57).
- HUNTER, J.R.; ERICKSON, A.E. Relation of seed germination of soil moisture tension. **Agronomy Journal**, Madison, v.44, n.3, p.77-79, 1952.

- KRZYŻANOWSKI, F.C.; FRANÇA NETO, J.B.; HENNING, A.A. **Sementes de soja**; cuidados na aquisição e na utilização. Londrina: EMBRAPA-CNPSo, 1992. 7p. (EMBRAPA-CNPSo. Comunicado Técnico, 52).
- KRZYŻANOWSKI, F.C.; HENNING, A.A.; FRANÇA NETO, J.B.; MENDES, M.L. **Remoção de torrões de lotes de sementes de soja para prevenir a disseminação do nematóide de cisto**. Londrina: EMBRAPA-CNPSo, 1992. 4p. (EMBRAPA-CNPSo. Comunicado Técnico, 50).
- MANZOTTE, U.; DIAS, W.P.; SILVA, J.F.V.; TOLEDO FILHO, A.M. Reação de híbridos de milho a *Meloidogyne javanica*. In: REUNIÃO DE PESQUISA DE SOJA DA REGIÃO CENTRAL DO BRASIL, 20., 1998. Londrina. **Ata e Resumos...** Londrina: EMBRAPA-CNPSo, 1998. 462p. (EMBRAPA-CNPSo. Documentos, 121).
- MANZOTE, U.; GOMES, J.; SILVA, J.F.V. Reação de híbridos de milho a *Meloidogyne javanica*. In: REUNIÃO DE PESQUISA DE SOJA DA REGIÃO CENTRAL DO BRASIL, 22., 2000, Cuiabá, MT. **Resumos...** Londrina: Embrapa Soja; Rondonópolis: Fundação MT, 2000. 222p. (Embrapa Soja. Documentos, 144).
- MASCARENHAS, H.A.A.; BULISANI, E.A.; MIRANDA, M.A.C. de; PEREIRA, J.C.V.N.A.; BRAGA, N.R. Deficiência de potássio em soja no Estado de São Paulo: melhor entendimento do problema e possíveis soluções. **O Agrônomo**, Campinas, v.40, n.1, p.34-43, jan./abr. 1988.
- MENDES, M. de L.; MACHADO, C.C. **Levantamento preliminar da ocorrência do nematóide de cisto da soja (*Heterodera glycines* Ichinohe), no Brasil**. Londrina: EMBRAPA-CNPSo, 1992. 5p. (EMBRAPA-CNPSo. Comunicado Técnico, 53).
- MESQUITA, C.M.; GAUDÊNCIO, C.A. **Medidor de perdas na colheita de soja e trigo**. Londrina: EMBRAPA-CNPSo, 1982. 8p. (EMBRAPA-CNPSo. Comunicado Técnico, 15).

- MESQUITA, C. de M.; COSTA, N.P.; MANTOVANI, E.C.; ANDRADE, J.G.M. de A.; FRANÇA NETO, J.B.; SILVA, J.G.; FONSECA, J.R.; PORTUGAL, F.A.F.; GUIMARÃES SOBRINHO, J.B. **Manual do produtor: como evitar desperdício nas colheitas de soja, do milho e do arroz.** Londrina: EMBRAPA-CNPSO, 1998. 32p. (EMBRAPA-CNPSO. Documentos 112; EMBRAPA-CNPMS. Documentos, 11; EMBRAPA-CNPAF. Documentos, 87).
- MOSCARDI, F. **Controle da lagarta da soja por *Baculovirus*.** Londrina: EMBRAPA-CNPSO, 1985. 8p. Folder.
- MOSCARDI, F. **Utilização de *Baculovirus anticarsia* para o controle da lagarta da soja, *Anticarsia gemmatilis*.** Londrina: EMBRAPA-CNPSO, 1983. 21p. (EMBRAPA-CNPSO. Comunicado Técnico, 23).
- MYASAKA, S.; MEDINA, J.C. **A soja no Brasil.** Campinas: ITAL, 1981. 1062p.
- OCEPAR (Cascavel, PR). **Recomendações técnicas para a cultura da soja no Paraná 1992/93.** Cascavel: OCEPAR; Londrina: EMBRAPA-CNPSO, 1992. 124p. (OCEPAR. Boletim Técnico, 31; EMBRAPA-CNPSO. Documentos, 53).
- OCEPAR (Cascavel, PR). **Resultados de pesquisa com soja nos anos de 1979/80 e 1980/81.** Cascavel, 1982. 109p.
- OLIVEIRA, E.F. de. **Efeito do preparo do solo com e sem queima de resíduos do trigo (*Triticum aestivum*) e soja (*Glycine max*) sobre condições físicas de um latossolo.** Porto Alegre: UFRGS-Faculdade de Agronomia, 1985. 142p. Tese Mestrado.
- OLIVEIRA, L.J.; GARCIA, M.A.; HOFFMANN-CAMPO, C.B.; FARIAS, J.R.B.; SOSA-GOMEZ, D.R.; CORSO, I.C. **Coró-da-soja *Phyllophaga cuyabana*.** Londrina: EMBRAPA-CNPSO, 1997. 30p. (EMBRAPA-CNPSO. Circular Técnica, 20).
- PALHANO, J.B.; SFREDO, G.J.; CAMPO, R.J.; LANTMANN, A.F.; BORKERT, C.M. **Calagem para soja: recomendações para o Estado do Paraná.** Londrina: EMBRAPA-CNPSO, 1984. 13p. (EMBRAPA-CNPSO. Comunicado Técnico, 28).

- QUEIROZ, E.F.; NEUMAIER, N.; TORRES, E.; PALHANO, J.B.; TERASAWA, F.; PEREIRA, L.A.G.; BIANCHETTI, A.; YAMASHITA, J. **Recomendações técnicas para a colheita da soja**. Londrina: EMBRAPA-CNPSO, 1978. 32p.
- RAIJ, B. van.; CANTARELLA, H.; QUAGGIO, J.A.; FURLANI, A.M.C., ed. **Recomendações de adubação e calagem para o Estado de São Paulo**. 2.ed. Campinas: IAC, 1996. 285p. (IAC. Boletim Técnico, 100).
- ROESSING, A.C. **Tamanho ótimo de propriedade para aquisição de colhedeira de soja**. Londrina: EMBRAPA-CNPSO, 1982. 7p. (EMBRAPA-CNPSO. Comunicado Técnico, 14).
- SALTON, J.C.; HERNANI, L.C.; FONTES, C.Z., org. **Sistema plantio direto: o produtor pergunta, a Embrapa responde**. Brasília: EMBRAPA-SPI; Dourados: EMBRAPA-CPAO, 1998. 248p. (EMBRAPA-SPI. Coleção 500 Perguntas 500 Respostas).
- SANTOS, M.A. dos; FERREIRA, T.M.B.; MOREIRA, F.H.C.; BRITO, C.H. de; JULIAT, F.C. Hospedabilidade de *Meloidogone javanica* em diferentes híbridos de *Zea mays*. In: : REUNIÃO DE PESQUISA DE SOJA DA REGIÃO CENTRAL DO BRASIL, 20., 1998, Londrina, PR. **Ata e resumos...** Londrina: EMBRAPA-CNPSO, 1998. 462p. (EMBRAPA-CNPSO. Documentos, 121).
- SFREDO, G.J.; BORKERT, C.M. **Soja: adubação e calagem no Brasil**. Londrina: EMBRAPA-CNPSO, 1991. 30p. (EMBRAPA-CNPSO. Documentos, 48).
- SFREDO, G.J.; BORKERT, C.M.; LANTMANN, A.F.; MEYER, M.C.; MANDARINO, J.M.G.; OLIVEIRA, M.C.N. de. **Molibdênio e cobalto na cultura da soja**. Londrina: Embrapa Soja, 1997. 16p. (Embrapa Soja. Circular Técnica, 16).
- SFREDO, G.J.; BORKERT, C.M.; NEPOMUCENO, A.L.; OLIVEIRA, M.C.N. de. Eficácia de produtos contendo micronutrientes, aplicados via semente, sobre a produtividade e teores de proteína da soja. **Revista Brasileira de Ciência do Solo**, Campinas, v.2, n.1, p.41-45, jan/abr., 1997.

- SFREDO, G.J.; PALUDZYSZYN FILHO, E.; GOMES, E.R. Resposta da soja a fósforo e a calcário em podzólico vermelho-amarelo de Balsas, MA. *Revista Brasileira de Ciência do Solo*, Campinas, v.20, n.3, p. 429-432, set./dez. 1996.
- SILVA, J.F.V. **Nematóide de galhas na soja: como viver com este problema.** Londrina: EMBRAPA-CNPSO, 1996. Folder.
- SILVA, J.F.V.; GARCIA, A.; DIAS, W.P.; SILVA, E.A. de. **Nematóide de cisto da soja.** Londrina: EMBRAPA-CNPSO, 1997. 9p.
- SIMPÓSIO SOBRE CULTURA DA SOJA NOS CERRADOS, 1992, Uberaba, MG. **Cultura da soja nos cerrados:** Piracicaba: POTAFOS, 1993. 535p.
- TORRES, E.; GARCIA, A. **Uniformidade de distribuição de plantas em lavouras de soja.** Londrina: EMBRAPA-CNPSO, 1991. 9p. (EMBRAPA-CNPSO. Comunicado Técnico, 48).
- TORRES, E.; SARAIVA, O.F.; GALERANI, P.R. **Manejo do solo para a cultura da soja.** Londrina: EMBRAPA-CNPSO, 1993. 71p. (EMBRAPA-CNPSO. Circular Técnica, 12).
- VIEIRA, S.A.; BEN, J.R.; VELLOSO, J.A.R.O.; BERTAGNOLLI, P.F. **Estabilidade e racionalização da produção de soja, através da semeadura escalonada de cultivares de diferentes ciclos em diferentes épocas.** Passo Fundo: EMBRAPA-CNPT, 1980. 8p. (EMBRAPA-CNPT. Circular Técnica, 3).
- VILAS BÔAS, G.L.; GAZZONI, D.L.; OLIVEIRA, M.C.N. de; COSTA, N.P. da; ROESSING, A.C.; FRANÇA NETO, J. de B.; HENNING, A.A. **Efeito de diferentes populações de percevejos sobre o rendimento e seus componentes, características agrônomicas e qualidade da semente de soja.** Londrina: EMBRAPA-CNPSO, 1990. 43p. (EMBRAPA-CNPSO. Boletim de Pesquisa, 1).
- VOLL, E.; DAVIS, G.G.; CERDEIRA, A.L. **Semeadura direta da soja: fatores de eficiência no controle de plantas daninhas e recomendações.** Londrina: EMBRAPA-CNPSO, 1980. 24p. (EMBRAPA-CNPSO. Circular Técnica, 3).

- WHIGHAM, D.K.; MINOR, H.C. Agronomic characteristics and environmental stress. In: NORMAN, A.G., ed. **Soybean physiology, agronomy, and utilization**. New York: Academic Press, 1978. p.78-116.
- YORINORI, J.T. **Cancro da haste da soja: epidemiologia e controle**. Londrina: EMBRAPA-CNPSO, 1996. 75p. (EMBRAPA-CNPSO, Circular Técnica, 14).
- YORINORI, J.T.; GALERANI, P.R.; GARCIA, A. **Manejo da cultura para controle do nematóide de cisto da soja**. Londrina: EMBRAPA-CNPSO, 1995. 26p. (EMBRAPA-CNPSO, Documentos, 106).
- YORINORI, J.T.; HOMECHIN, M. Doenças de soja identificadas no Estado do Paraná no período de 1971 a 1976. **Fitopatologia Brasileira**, Brasília, v.2, n.1, p.108, 1977. Ref. 81. Edição de Resumos do 10. Congresso da Sociedade Brasileira de Fitopatologia, Recife, PE, fev. 1977.